

**CMS<sup>®</sup>**

**ABE: 100993**

**Design:  
C 38**

**Radnummer:  
C38 808 46 10**

**Daten:  
8x18" H2 ET46 LK5/114,3/R67.1**

**CMS 1620/08**



## CMS Automotive Trading GmbH

SAP Allee 2 - D-68789 St. Leon-Rot - Tel.: +49 (0) 6227 35838-0 - Fax : +49 (0) 6227 35838-33 - Mailto: [info@cms-wheels.de](mailto:info@cms-wheels.de)

### Verbraucherinformation:

1. Wir beglückwünschen Sie zum Kauf Ihrer neuen CMS-Leichtmetallräder. Sie haben damit ein hochwertiges Produkt erworben. Bitte lesen und beachten Sie daher nachstehende Informationen.
2. Ihr Fachhändler händigt Ihnen dieses Dokument aus, das gleichzeitig eine Allgemeine Betriebserlaubnis (ABE), oder ein TÜV-Teilegutachten, nach StVZO § 19/3, beinhaltet. Bei TÜV-Teilegutachten ist nach der Umrüstung für Ihr Fahrzeug umgehend eine Änderungsabnahme, durch einen amtlich anerkannten Sachverständigen, erforderlich. Ggf. kann dies auch bei einer ABE der Fall sein. Bitte überprüfen Sie dies in der ABE. Eine ABE muss immer im Fahrzeug mitgeführt werden.
3. Aluminiumräder bedürfen einer regelmäßigen Pflege. Bitte benutzen Sie dazu ausschließlich warme Seifenlauge, oder handelsübliche PKW-Pflegemittel. Verwenden Sie niemals scheuernde Putzmittel, aggressive Reinigungs-, bzw. Lösungsmittel, oder gar ätzende Chemikalien, dadurch würde jeglicher Gewährleistungsanspruch entfallen. Bremsstaub soll in kurzen Abständen entfernt werden, da eingebrannter Bremsstaub schwer zu entfernen ist und ggf. zu Korrosion führen kann.

Räder mit polierten Oberflächen sind produktionsbedingt empfindlicher, Sie sind im polierten Bereich lediglich mit einer Klarlackschicht versehen, und deshalb aufwändiger zu pflegen. Bessern Sie im Fahrbetrieb entstandene Lackschäden, z. B. durch Steinschlag verursacht, immer sofort aus, um drohende Korrosion zu verhindern.

4. Jeglicher Gewährleistungsanspruch erlischt nach Beschädigungen durch Bordsteinberührungen, durch Überfahren von Hindernissen, und durch unsachgemäßen Gebrauch.

Wir machen ausdrücklich darauf aufmerksam, dass evtl. Reklamationen, die durch unsachgemäße Montage, fehlende oder falsche Pflege, sowie unsachgemäßen Gebrauch oder Behandlung entstehen, von uns oder unseren Fachhändlern nicht anerkannt werden.

5. Technische Änderungen sind jederzeit vorbehalten und möglich, oder ggf. zwingend erforderlich nach StVZO! Aus technischen Gründen sind Abweichungen im Design der Bild Darstellungen, in unseren Verkaufsunterlagen, wie z.B. Homepage, oder gedruckte Unterlagen, zu anderen Größen und/oder Applikationen möglich.

### Gewährleistung

1. Die Gewährleistung richtet sich nach den gesetzlichen Bestimmungen.

Wir wünschen Ihnen allzeit gute Fahrt und viel Freude mit Ihren CMS Leichtmetallrädern!

CMS Automotive Trading GmbH

## CMS Automotive Trading GmbH

SAP Allee 2 - D-68789 St. Leon-Rot - Tel.: +49 (0) 6227 35838-0 - Fax : +49 (0) 6227 35838-33 - Mailto: [info@cms-wheels.de](mailto:info@cms-wheels.de)

### Montageanleitung:

1. Bitte überprüfen Sie die Räder und deren Verpackung sofort bei Erhalt auf sichtbare Mängel. Evtl. Beschädigungen müssen beim Fahrer des Transportunternehmens direkt vermerkt und von ihm quittiert werden. Verdeckte Schäden sind dem Transportunternehmen innerhalb einer Frist von 7 Tagen schriftlich zu melden. Nach Ablauf dieser Frist ist eine Beanstandung, oder Ersatz, wegen Transportschadens, nicht mehr möglich. Räder mit zuvor sichtbaren Mängeln, können nach einer Montage nicht mehr zur Reklamation eingereicht werden.
2. Vor der Montage muss geprüft werden, ob die gelieferten Räder für das vorgesehene Fahrzeug passen und zugelassen sind. Hierzu vergleichen Sie bitte die Kennzeichnungen der Räder, sowie die mitgelieferten, vollzähligen Befestigungs- und ggf. Zubehörteile, mit den Angaben im TÜV-Teilegutachten, bzw. der ABE. Bereits montierte Räder, bei denen Sie nachträglich feststellen, dass sie nicht passen, oder nicht zugelassen sind, können wir nicht zurücknehmen.
3. Beachten Sie, dass es Ausnahmen bei der Reifenmontage von der Vorderseite eines Rades geben kann.
4. Für alle CMS Räder sind ausschließlich Klebegewichte zu verwenden, falls im TÜV-Teilegutachten, bzw. der ABE, nichts Gegenteiliges genannt ist.
5. Einigen CMS-Rädern sind Metall-, oder farbige Kunststoff-Zentrierringe beigelegt. Sie dienen zur Radaufnahme und Mittenzentrierung der Räder am Fahrzeug. Diese Ringe sind jeweils in die Mittenbohrung der Räder, von der Rückseite, zu klipsen.
6. Die Radnabe, Befestigungsfläche und ggf. Stehbolzen am Fahrzeug, müssen vor der Montage der Räder gründlich von Rost und Schmutz befreit werden.
7. Radschrauben oder Radmuttern dürfen nicht geölt oder gefettet werden.
8. Beachten Sie das Anzugsdrehmoment der Radschrauben bzw. Radmuttern laut ABE, bzw. TÜV-Gutachten.
9. Verwendung von Reifendruck-Kontrollsystem (RDKS) - Auf sachgemäßen Anbau der RDKS-Sensoren und Ventile - lt. Herstellervorschrift - ist zu achten. Insbesondere sind bei der Wartung und Wechsel eines Systems die jeweiligen Service-Kits und Ersatzteile der Hersteller zu verwenden. Nicht zuletzt sind die Anzugsdrehmomente – nach Herstellervorgabe – zu beachten!
10. Nach der Montage von CMS - Leichtmetallrädern ist nicht mehr sichergestellt, dass diese mit dem serienmäßigen Bordwerkzeug demontiert werden können. Bitte überprüfen Sie die Schlüsselweite Ihres Bordwerkzeuges und ergänzen Sie es, falls erforderlich.
11. Legen Sie bitte einen Satz Originalbefestigungsteile zu Ihrem Reserverad, falls vorhanden. Dieses kann nur mit diesen Befestigungsteilen montiert werden.
12. **WICHTIG!**

Der Festsitz der Radbefestigungsteile und der Räder ist nur sichergestellt, wenn Sie nachfolgende Hinweise befolgen.

- Drehen Sie bei der Radmontage alle Befestigungsteile gleichmäßig mit der Hand ein.
- Ziehen Sie die Radschrauben/- muttern über Kreuz an.
- Lassen Sie das Fahrzeug auf den Boden ab und ziehen Sie über Kreuz alle Radbefestigungsteile mit dem vorgeschriebenen Anzugsdrehmoment fest.
- Nach einer Fahrstrecke von ca. 50 km, ist das Anzugsdrehmoment der Radbefestigungsteile zu überprüfen, und gegebenenfalls nachzuziehen.
- Nach einer Fahrstrecke von ca. 200 km, ist das Anzugsdrehmoment der Radbefestigungsteile nochmal zu überprüfen, und gegebenenfalls nachzuziehen.

**CMS Automotive Trading GmbH**

SAP Allee 2 - D-68789 St. Leon-Rot - Tel.: +49 (0) 6227 35838-0 - Fax : +49 (0) 6227 35838-33 - Mailto: [info@cms-wheels.de](mailto:info@cms-wheels.de)

**Assembly Instructions:**

1. Please check the wheels and their packaging for visible defects immediately upon receipt. Any damage must be noted directly with the transport company's driver and acknowledged by him. Hidden damage must be reported to the transport company in writing within a period of 7 days. After this period, a complaint or replacement due to transport damage is no longer possible. Wheels with previously visible defects can no longer be submitted for complaint after installation.
2. Before assembly, it must be checked whether the wheels supplied fit and are approved for the intended vehicle. To do this, please compare the markings on the wheels, as well as the complete number of fastening parts and, if applicable, accessories supplied with the information in the TÜV type approval or the ABE (KBA type approval). We cannot take back wheels that have already been installed and that you subsequently discover that they do not fit or are not approved.
3. Please note that there may be exceptions to tire fitting from the front of a wheel.
4. Only adhesive balancing weights are to be used for all CMS wheels, unless otherwise stated in the TÜV type approval or the ABE (KBA type approval).
5. Some CMS wheels come with metal or colored plastic centering rings. They are used to mount and center the wheels on the vehicle. These rings are to be clipped into the center hole of the wheels from the rear.
6. The wheel hub, mounting surface and, if necessary, stud bolts on the vehicle must be thoroughly cleaned of rust and dirt before the wheels are fitted.
7. Wheel bolts or nuts must not be oiled or greased.
8. Note the tightening torque of the wheel bolts or wheel nuts according to ABE (KBA type approval) or TÜV certificate.
9. Usage of Tyre Pressure Monitoring System (TPMS) – Proper assembling of TPMS-sensors and valves is a must, as specified by the manufacturer. In case of maintenance of a system the manufacturer's service-kits and replacement parts have to be used. Last but not least the tightening torque – as specified by the manufacturer – has to be used!
10. After the assembly of CMS light alloy wheels, it is no longer guaranteed that they can be disassembled with the standard tool kit. Please check the wrench size of your tool kit and add it if necessary.
11. Please add a set of original mounting parts to your spare wheel, if you have one. This can only be installed with these fastening parts.
12. **IMPORTANT!**

The tight fit of the wheel fastening parts and the wheels is only guaranteed if you follow the instructions below.

- When mounting the wheel, screw in all fastening parts evenly by hand.
- Tighten the wheel bolts / nuts crosswise.
- Lower the vehicle onto the ground and tighten all wheel fastening parts crosswise to the specified torque.
- After a distance of approx. 50 km, the tightening torque of the wheel fastening parts must be checked and retightened if necessary.
- After a driving distance of approx. 200 km, the tightening torque of the wheel fastening parts must be checked again and retightened if necessary.

## CMS Automotive Trading GmbH

SAP Allee 2 - D-68789 St. Leon-Rot - Tel.: +49 (0) 6227 35838-0 - Fax : +49 (0) 6227 35838-33 - Mailto: [info@cms-wheels.de](mailto:info@cms-wheels.de)

### Instructions de montage:

1. Veuillez vérifier les Jantes et leur emballage pour des défauts visibles dès réception. Les Dommages possibles doivent être notés et reconnus directement auprès du chauffeur de la société de transport. Les Dommages cachés doit être signalé par écrit à la société de transport dans les 7 jours. Après cette période une réclamation ou un remplacement en raison des dommages de transport n'est plus possible. Roues avec des défauts précédemment visibles, ne peut plus faire l'objet d'une réclamation après l'installation.
2. Avant le montage, il faut vérifier si les roues fournies sont adaptées et approuvées pour le véhicule prévu. Pour ce faire, veuillez comparer les marquages sur les roues, ainsi que la fixation complète fournie, nécessaire, accessoires, avec les informations dans le certificat de pièces TÜV ou l'ABE. Des Jantes déjà assemblés où monter. Nous ne pouvons pas les reprendre si vous découvrez ultérieurement qu'ils ne conviennent pas ou ne sont pas approuvés.
3. Notez qu'il peut y avoir des exceptions au montage des pneus sur l'avant de la roue.
4. Seuls les poids adhésifs doivent être utilisés pour toutes les Jantes CMS, si rien dans le certificat de pièces TÜV ou l'ABE mentionne le contraire.
5. Certaines Jantes CMS sont livrées avec des Bagues de centrage en métal ou en plastique coloré. Ils sont utilisés pour accueillir et Centrer les roues sur le véhicule. Ces anneaux sont à utiliser dans le trou central des roues, à clipser à l'arrière de la jante avant le montage sur le véhicule.
6. Le moyeu de la roue, ainsi que surface de montage sont à libérées si nécessaire, les goujons du véhicule doivent être soigneusement retirés de La rouille et de la saleté.
7. Les boulons ou écrous de roue ne doivent pas être huilés ou graissés.
8. Respectez le couple de serrage des boulons de roue ou des écrous de roue selon le certificat ABE ou TÜV.
9. Utilisation du système de surveillance de la pression des pneus (TPMS) - Assurez-vous que les capteurs et les valves TPMS sont correctement installés - Selon les instructions du fabricant – Ils doit être respecté. En particulier, lors de la maintenance et de la modification d'un système, Utilisez les kits d'entretien et les pièces de rechange du fabricant. Enfin et surtout, les couples de serrage sont - après Spécification du fabricant - à respecter!
10. Après le montage des jantes CMS, il n'est plus garanti qu'elles fonctionneront avec la norme de La trousse à outils prévue dans le véhicule. Veuillez à vérifier la taille de la clé de démontage des roues de votre trousse à outils et ajoutez l'outil si nécessaire pour le démontage et remontage de vos roues.
11. Veuillez à mettre un ensemble de boulons ou écrous de montage d'origine avec votre roue de secours, si vous en avez une. Celle-ci ne peut être monter qu'avec ces Les boulons ou écrous d'origines.

### 12. IMPORTANT !

L'ajustement et la fixation des roues n'est garanti que si vous suivez les instructions ci-dessous.

- Lors du montage de la roue, vissez toutes les pièces de fixation uniformément à la main.
- Serrez les boulons / écrous avec une croix de roues ou clés dynamométrique.
- Abaissez le véhicule au sol et resserrer toutes les pièces de fixation avec une croix de roues ou clés dynamométrique au couple de serrage spécifié.
- Après une distance d'environ 50 km, le couple de serrage des pièces de fixation des roues doit être contrôlé, et serrer si nécessaire.
- Après une distance d'environ 200 km, le couple de serrage des pièces de fixation de la roue est à nouveau augmenté vérifier et resserrer si nécessaire.



# Kraftfahrt-Bundesamt

DE-24932 Flensburg

## Teiletypgenehmigung National Type Approval

ausgestellt von:

**Kraftfahrt-Bundesamt (KBA)**

nach § 22 in Verbindung mit § 20 Straßenverkehrs-Zulassungs-Ordnung (StVZO)  
für einen Typ des folgenden Genehmigungsobjektes

**Sonderräder für Pkw 8 J x 18 H2**

issued by:

**Kraftfahrt-Bundesamt (KBA)**

according to § 22 and 20 Straßenverkehrs-Zulassungs-Ordnung (StVZO) for a type  
of the following approval object

**special wheels for passenger cars 8 J x 18 H2**

Genehmigungsnummer: **100993\*00**

Approval number:

1. Genehmigungsinhaber:  
Holder of the approval:  
**CMS Automotive Trading GmbH**  
**DE - 68789 St. Leon-Rot**
2. Gegebenenfalls Name und Anschrift des Bevollmächtigten:  
If applicable, name and address of representative:  
**Entfällt**  
**Not applicable**
3. Typbezeichnung:  
Type:  
**C38 808**

elektronisch gestiegelt  
Kraftfahrt-Bundesamt  
02.06.2026  
06:45:27 UTC  
Typgenehmigung





# Kraftfahrt-Bundesamt

DE-24932 Flensburg

2

Genehmigungsnummer: **100993\*00**

Approval number:

4. Aufgebrachte Kennzeichnungen:  
Identification markings:  
**Hersteller oder Herstellerzeichen**  
**Manufacturer or registered manufacturer`s trademark**  
  
**Felgenreöße**  
**Size of the wheel**  
  
**Typ und die Ausführung**  
**Type and version**  
  
**Herstelldatum (Monat und Jahr)**  
**Date of manufacture (month and year)**  
  
**Genehmigungszeichen**  
**Approval identification**  
  
**Einpresstiefe**  
**Inset/outset**
5. Anbringungsstelle der Kennzeichnungen:  
Position of the identification markings:  
**An der Innen- bzw. Außenseite des Rades**  
**On the inside/outside of the wheel**
6. Zuständiger Technischer Dienst:  
Responsible Technical Service:  
**TÜV NORD Mobilität GmbH & Co. KG, IFM - Institut für Fahrzeugtechnik und Mobilität**  
**DE-30519 Hannover**
7. Datum des Prüfberichts des Technischen Dienstes:  
Date of test report issued by the Technical Service:  
**08.05.2026**
8. Nummer des Prüfberichts des Technischen Dienstes:  
Number of test report issued by that Technical Service:  
**RT-000103-00-0-233**



# Kraftfahrt-Bundesamt

DE-24932 Flensburg

3

Genehmigungsnummer: **100993\*00**

Approval number:

9. Verwendungsbereich:  
Range of application:  
**Nach dieser Genehmigung darf das Genehmigungsobjekt „Sonderräder für Pkw“ nur gemäß**  
**The approval object „special wheels for passenger cars“ shall only be used in accordance with**
- Anlage/n zum Prüfbericht**  
**Annex/es of the test report**  
**1, 1a-c, 2, 2a-c, 3, 3a-d, 4, 5, 5a-d, 6, 6a-b, 7, 8, 8a-e, 9, 9a, 10, 11**
- und unter den dort genannten Bedingungen verwendet werden.**  
**and under the specified conditions mentioned there.**
10. Bemerkungen:  
Remarks:  
**Für diese nach §22 StVZO freigegebenen Rad/Reifenkombinationen ist die Berichtigung der Zulassungsbescheinigung Teil I gemäß § 15 Fahrzeug-Zulassungsverordnung (FZV) nicht erforderlich.**  
**The correction of the "Zulassungsbescheinigung Teil I" according to § 15 Fahrzeug-Zulassungsverordnung (FZV) is not required for these wheel/tire combinations according to §22 StVZO.**
- Es gelten die im o.g. Gutachten nebst Anlagen festgehaltenen Angaben.**  
**The indications given in the above mentioned test report including its annexes shall apply.**
11. Änderungsabnahme gemäß § 19 (3) StVZO:  
Acceptance test of the modification as per § 19 (3) StVZO:  
**Siehe Prüfbericht**  
**See test report**
12. Die Genehmigung wird **erteilt**  
Approval is **granted**
13. Grund (Gründe) für die Erweiterung der Genehmigung (falls zutreffend):  
Reason(s) for the extension (if applicable):  
**Entfällt**  
**Not applicable**



# Kraftfahrt-Bundesamt

DE-24932 Flensburg

4

Genehmigungsnummer: **100993\*00**

Approval number:

14. Ort: **DE-24932 Flensburg**  
Place:
15. Datum: **02.06.2026**  
Date:
16. Unterschrift: **Im Auftrag**  
Signature:

  
Markus Hinrichsen



Anlagen:

Enclosures:

**Gemäß Inhaltsverzeichnis**

**According to index**



# Kraftfahrt-Bundesamt

DE-24932 Flensburg

---

## Inhaltsverzeichnis zu den Beschreibungsunterlagen Index to the information package

Nummer der Genehmigung: **100993\*00**  
Approval No.

Ausgabedatum: **02.06.2026**  
Date of issue:

letztes Änderungsdatum: --  
last date of amendment:

Nebenbestimmungen und Rechtsbehelfsbelehrung  
Collateral clauses and instruction on right to appeal

Prüfbericht(e) Nr.:  
Test report(s) No.:  
**RT-000103-00-0-233**

Datum:  
Date  
**08.05.2026**

Beschreibungsbogen Nr.:  
Information document No.:  
**C38 808**

Datum:  
Date  
**22.12.2025**

Liste der Änderungen:  
List of modifications:  
**Entfällt**  
**Not applicable**

Datum:  
Date



# Kraftfahrt-Bundesamt

DE-24932 Flensburg

---

Nummer der Genehmigung: **100993\*00**

- Anlage -

## Nebenbestimmungen und Rechtsbehelfsbelehrung

### Nebenbestimmungen

Jede Einrichtung, die dem genehmigten Typ entspricht, ist gemäß der angewendeten Vorschrift zu kennzeichnen.

Das Genehmigungszeichen lautet wie folgt:

### KBA 100993

Die Einzelerzeugnisse der reihenweisen Fertigung müssen mit den Genehmigungsunterlagen genau übereinstimmen. Änderungen an den Einzelerzeugnissen sind nur mit ausdrücklicher Zustimmung des Kraftfahrt-Bundesamtes gestattet.

Änderungen der Firmenbezeichnung, der Anschrift und der Fertigungsstätten sowie eines bei der Erteilung der Genehmigung benannten Zustellungsbevollmächtigten oder bevollmächtigten Vertreters sind dem Kraftfahrt-Bundesamt unverzüglich mitzuteilen.

Verstöße gegen diese Bestimmungen können zum Widerruf der Genehmigung führen und können überdies strafrechtlich verfolgt werden.

Die Genehmigung erlischt, wenn sie zurückgegeben oder entzogen wird, oder der genehmigte Typ den Rechtsvorschriften nicht mehr entspricht. Der Widerruf kann ausgesprochen werden, wenn die für die Erteilung und den Bestand der Genehmigung geforderten Voraussetzungen nicht mehr bestehen, wenn der Genehmigungsinhaber gegen die mit der Genehmigung verbundenen Pflichten - auch soweit sie sich aus den zu dieser Genehmigung zugeordneten besonderen Auflagen ergeben - verstößt oder wenn sich herausstellt, dass der genehmigte Typ den Erfordernissen der Verkehrssicherheit oder des Umweltschutzes nicht entspricht.

Das Kraftfahrt-Bundesamt kann jederzeit die ordnungsgemäße Ausübung der durch diese Genehmigung verliehenen Befugnisse, insbesondere die genehmigungsgerechte Fertigung sowie die Maßnahmen zur Übereinstimmung der Produktion, nachprüfen. Es kann zu diesem Zweck Proben entnehmen oder entnehmen lassen. Dem Kraftfahrt-Bundesamt und/oder seinen Beauftragten ist ungehinderter Zutritt zu Produktions- und Lagerstätten zu gewähren.

Die mit der Erteilung der Genehmigung verliehenen Befugnisse sind nicht übertragbar. Schutzrechte Dritter werden durch diese Genehmigung nicht berührt.

### Rechtsbehelfsbelehrung

Gegen diese Genehmigung kann innerhalb eines Monats nach Bekanntgabe Widerspruch erhoben werden. Der Widerspruch ist beim **Kraftfahrt-Bundesamt, Fördestraße 16, DE-24944 Flensburg**, schriftlich oder zur Niederschrift einzulegen.



# Kraftfahrt-Bundesamt

DE-24932 Flensburg

---

2

Approval No.: **100993\*00**

- Attachment -

## Collateral clauses and instruction on right to appeal

### Collateral clauses

All equipment which corresponds to the approved type is to be identified according to the applied regulation.

The approval identification is as follows: - see German version -

The individual production of serial fabrication must be in exact accordance with the approval documents. Changes in the individual production are only allowed with express consent of the Kraftfahrt-Bundesamt.

Changes in the name of the company, the address and the manufacturing plant as well as one of the parties given the authority to delivery or authorised representative named when the approval was granted is to be immediately disclosed to the Kraftfahrt-Bundesamt.

Breach of this regulation can lead to recall of the approval and moreover can be legally prosecuted.

The approval expires if it is returned or withdrawn or if the type approved no longer complies with the legal requirements. The revocation can be made if the demanded requirements for issuance and the continuance of the approval no longer exist, if the holder of the approval violates the duties involved in the approval, also to the extent that they result from the assigned conditions to this approval, or if it is determined that the approved type does not comply with the requirements of traffic safety or environmental protection.

The Kraftfahrt-Bundesamt may check the proper exercise of the conferred authority taken from this approval at any time. In particular this means the compliant production as well as the measures for conformity of production. For this purpose samples can be taken or have taken. The employees or the representatives of the Kraftfahrt-Bundesamt may get unhindered access to the production and storage facilities.

The conferred authority contained with issuance of this approval is not transferable. Trade mark rights of third parties are not affected with this approval.

### Instruction on right to appeal

This approval can be appealed within one month after notification. The appeal is to be filed in writing or as a transcript at the **Kraftfahrt-Bundesamt, Fördestraße 16, DE-24944 Flensburg.**

## Gutachten

Nr. RT-000103-00-0-233

zur Erteilung der Teiletzgenehmigung Nr. KBA 100993 nach  
§ 22 Straßenverkehrs-Zulassungs-Ordnung  
für den Sonderradtyp C38 808

**I Auftraggeber:** CMS Automotive Trading GmbH  
SAP Allee 2 / Gewerbepark  
68789 St. Leon-Rot

Dieses Gutachten gilt für das Sonderrad ab dem in der Tabelle zu III genannten Herstelldatum. Durch Verwendung von Zentrierringen wird die erforderliche Mittenzentrierung für die einzelnen Fahrzeuge hergestellt, wobei die Mittenzentrierung zum Teil auch ohne Zentrierring hergestellt wird. Bei Rädern ohne Zentrierring gilt: Ohne Genehmigung nach UN-Regelung Nr. 124 ist die Verwendung einer Rad-/Reifen-Kombination nur zulässig, wenn sie nicht serienmäßig vom Fahrzeughersteller freigegeben ist (z. B. EU-Übereinstimmungsbescheinigung (COC) oder Fahrzeugpapiere).

### **II Technische Angaben zu den Sonderrädern**

Hersteller:	CMS Automotive Trading GmbH
Radtyp:	<b>C38 808</b>
Radgröße:	8Jx18H2
Einpresstiefe:	siehe Übersicht
Art des Sonderrades:	einteiliges Leichtmetall-Rad
Ausführungsbezeichnung:	siehe Übersicht
Lochkreisdurchmesser:	siehe Übersicht
Lochzahl:	siehe Übersicht
Mittenlochdurchmesser:	siehe Übersicht
Zentrierart	Mittenzentrierung
Geprüfte Radlast:	siehe Übersicht
Reifenabrollumfang:	siehe Übersicht

### III Übersicht der Ausführungen

Ausführung		Loch- zahl/ Loch- kreis-Ø	Bol- zen- loch-Ø	zyl. Maß Bolzen- loch	Be- festi- gungs- bund	Ein- press- tiefe	Mitten- loch-Ø	zul. Abroll- umfang	zul. Rad- last *)	ab Herstell- datum [Monat/ Jahr]
Rad	Zentrierring	[mm]	[mm]	[mm]	[mm]	[mm]	[mm]	[mm]	[kg]	[Monat/ Jahr]
C38 808 32 82S	ohne Ring	5/112	15,85	22,86	Kugel Ø28 mm	32,5	66,50	2300	850	11/2025
C38 808 37 82S	ohne Ring	5/112	15,85	22,86	Kugel Ø28 mm	37	66,50	2300	850	11/2025
C38 808 40 91S	ohne Ring	5/112	15,00	7,63	Kugel Ø25,6 mm	40	66,50	2300	850	11/2025
C38 808 46 10	ohne Ring	5/114,3	15,00	9,00	Kegel 60°	46	67,20	2300	850	11/2025
C38 808 46 10	SR 14 Ø67,1- Ø66,1	5/114,3	15,00	9,00	Kegel 60°	46	67,20	2300	850	11/2025
C38 808 46 10	SR03RK Ø67,1 Ø56,1	5/114,3	15,00	9,00	Kegel 60°	46	67,20	2300	850	11/2025
C38 808 46 10	SR10RK Ø67,1 Ø60,1	5/114,3	15,00	9,00	Kegel 60°	46	67,20	2300	850	11/2025
C38 808 46 10	SR12RK Ø67,1 Ø64,2	5/114,3	15,00	9,00	Kegel 60°	46	67,20	2300	850	11/2025
C38 808 49 62S	ohne Ring	5/112	15,85	8,26	Kugel Ø28 mm	49	66,50	2300	850	11/2025
C38 808 50 71S	ohne Ring	5/120	15,00	10,30	Kugel Ø28 mm	50	65,10	2300	850	11/2025
C38 808 55 92S	ohne Ring	5/120	15,70	9,00	Kugel Ø28 mm	55	64,10	2300	850	11/2025

\*) Die zulässige Radlast kann je nach Reifengröße vom angegebenen Wert abweichen.

### IV Beschreibung der Sonderräder

Hersteller CMS Automotive Trading GmbH  
SAP Allee 2 / Gewerbepark  
68789 St. Leon-Rot

Vertrieb CMS Automotive Trading GmbH  
SAP Allee 2 / Gewerbepark  
68789 St. Leon-Rot

Art der Sonderräder einteiliges Leichtmetall-Sonderrad mit unsymmetrischem Tiefbett und Doppelhump, Felgenschüssel mit 15 Speichen und dazwischenliegenden Lüftungsöffnungen, Nabenbohrung durch Deckel verschlossen

Nr. : RT-000103-00-0-233  
Seite : 3 / 7  
Auftraggeber : CMS Automotive Trading GmbH  
Teiletztyp : C38 808

Korrosionsschutz

Lackierung

## IV.1 Radanschluss

Befestigungsart: siehe Übersicht  
Anzahl der Befestigungsbohrungen: siehe Übersicht  
Durchmesser der Befestigungsbohrungen in mm: siehe Übersicht  
Lochkreisdurchmesser in mm: siehe Übersicht  
Mittenlochdurchmesser in mm: siehe Übersicht  
Zentrierart: Mittenzentrierung  
Anzugsmoment: je nach Vorgabe des Fahrzeugherstellers bzw. wie im jeweiligen Verwendungsbereich angegeben

## IV.2 Kennzeichnung der Sonderräder

<u>Ort</u>	<u>Bezeichnung</u>	<u>Kennzeichen</u>
auf der Designseite (außen)	Typzeichen	KBA 100993
	Hersteller	CMS
	ECE Genehm.-Nr. *)	E1 124R-002725
auf der Radanschlusseite (innen)	Radtyp	C38 808
	Ausführung	z.B. CMS 1620/01
	Radgröße	8.0Jx18H2
	Lochkreis	z.B. LK 112
	Einpresstiefe	z.B. ET 37
	Herstellungsdatum	Jahr/Monat in Tabellenform
	Hersteller	CMS
	Material	AlSi7Mg

An der Innenseite der Sonderräder können verschiedene Kontrollzeichen angebracht sein.

\*) Nur bei Radausführungen mit ECE-Genehmigung.

## V. Sonderradprüfung

### V.1 Felgengröße

Die Maße und Toleranzen der unsymmetrischen Tiefbettfelge mit doppelseitigem Hump entsprechen der E.T.R.T.O - Norm. Die Maße wurden überprüft. Die nachgeprüften Muster stimmten in den wesentlichen Punkten mit den Zeichnungsunterlagen überein.

### V.2 Werkstoff der Sonderräder

Zusammensetzung, Festigkeitswerte und Korrosionsverhalten des Werkstoffes sind in der Beschreibung des Herstellers aufgeführt. Diese Angaben wurden durch uns nicht geprüft.

### V.3 Festigkeitsprüfung

Die Sonderradprüfungen wurden von TÜV Nord Mobilität GmbH & Co. KG, Berichts-Nr. RP-006104-A0-233, durchgeführt. Die Prüfberichte mit den Messergebnissen liegen vor.

## **VI Anbau und Verwendungsprüfung**

### **VI.1 Anbauuntersuchung am Fahrzeug**

Wenn die in den Anlagen aufgeführten Auflagen und Hinweise erfüllt sind, haben die Räder ausreichenden Abstand von Brems- und Fahrwerksteilen, und die Freigängigkeit der Reifen in den Radhäusern ist bei den im Straßenverkehr üblichen Bedingungen gewährleistet.

### **VI.2 Fahrversuche**

Eine Werksfreigabe über Felgenreöße und Einpresstiefe liegt zum Teil vor. Die Anbau-, Freigängigkeits- und Handlingsprüfungen an den in den Anlagen aufgeführten Fahrzeugen wurden entsprechend den Kriterien des VdTÜV Merkblatts 751 Anhang I, in der Fassung 01.2018 und 4.6.8 der Richtlinie für die Prüfung von Sonderrädern vom 25.11.1998 durchgeführt. Bei den durchgeführten Prüfungen ergaben sich im Vergleich zur serienmäßigen Ausrüstung der Fahrzeuge keine Beanstandungen. Kriterien des Fahrkomforts lagen der Beurteilung nicht zugrunde. Die Prüfergebnisse und somit auch die Auflagen und Hinweise berücksichtigen die in der E.T.R.T.O. genannten Reifengrößtmaße "Maximum in Service".

### **VI.3 Fahrwerksfestigkeit**

Die Spurverbreiterung beträgt bei den geprüften PKW weniger als 2% der serienmäßigen Spurweite, deshalb ist eine Prüfung der Fahrwerksfestigkeit nicht erforderlich.

### **VI.4 Prüfergebnis**

Gegen die Verwendung des Radtyps C38 808 an den in den Anlagen aufgeführten Fahrzeugen bestehen aufgrund der in Punkt VI genannten Untersuchungen keine technischen Bedenken.

## **VII Zusammenfassung**

Die Sonderräder C38 808 des Herstellers CMS Automotive Trading GmbH entsprechen den "Richtlinien für die Prüfung von Sonderrädern für Kraftfahrzeuge und ihre Anhänger" vom 25.11.1998. Die Bezieher der Sonderräder müssen (z.B. durch eine mitzuliefernde Anbauanweisung) auf die Auflagen und Hinweise der jeweiligen Anlage sowie auf die Befestigungsart und die erforderlichen Anzugsmomente der Radbefestigungsteile hingewiesen werden. Die Bezieher der Sonderräder müssen außerdem darauf hingewiesen werden, daß bei Verwendung des serienmäßigen Reserverades die Original-Radbefestigungsteile zu verwenden sind. Eine Begutachtung nach § 19 Abs. 3 StVZO ist dann erforderlich, wenn durch den Anbau der Sonderräder am Fahrzeug Änderungen vorgenommen werden müssen (siehe Auflage A01) in der jeweiligen Anlage).

## VIII Anlagen

### VIII.1 Radspezifische Anlagen

	Zeichnungsnr.	Datum
Zeichnung der Ausführung(en)	J 1620 001	vom 06.08.2025
Zeichnung der Ausführung(en)	J 1620 002	vom 06.08.2025
Zeichnung der Ausführung(en)	J 1620 003	vom 06.08.2025
Zeichnung der Ausführung(en)	J 1620 005	vom 06.08.2025
Zeichnung der Ausführung(en)	J 1620 006	vom 06.08.2025
Zeichnung der Ausführung(en)	J 1620 007	vom 06.08.2025
Zeichnung der Ausführung(en)	J 1620 008	vom 06.08.2025
Zeichnung der Befestigungsteil(e)	1712204	vom 19.01.2014
Zeichnung der Befestigungsteil(e)	1714132	vom 08.07.2004
Zeichnung der Befestigungsteil(e)	1714T11	vom 08.03.2022
Zeichnung der Befestigungsteil(e)	1912004	vom 14.09.2001
Zeichnung der Befestigungsteil(e)	1912103	vom 14.03.2001
Zeichnung der Befestigungsteil(e)	3712T21	vom 07.07.2006
Zeichnung der Befestigungsteil(e)	3714T01	vom 11.02.2003
Festigkeitsbericht	RP-006104-A0-233	vom 07.01.2026
Grundzeichnung	J 1620 000_A	vom 11.08.2025
Zeichnung der Nabenkappe	RK75 CMS	vom 16.06.2023
Zeichnung der Nabenkappe	U1MF	vom 18.06.2013
Radbeschreibung	Anlage zur Radbeschreibung_C38 808	vom 07.01.2026
	CMS Radbeschreibung_C38	
Radbeschreibung	808_CMS1620	vom 22.12.2025
Zeichnung der Zentrierring(e)	D 000 251-E	vom 27.02.2003
Zeichnung der Zentrierring(e)	Zentrierring 67,10 mm	vom 20.11.2023

### VIII.2 Verwendungsbereich Anlagen

Die Sonderräder sind vorgesehen für die in den folgenden Anlagen aufgeführten Fahrzeuge.

ANLAGE 0 Teil1: Tragfähigkeitskennzahl und Geschwindigkeitssymbol  
 Teil2: Hinweise zu den Radabdeckungsauflagen

	Verwendungsbereiche	Seiten	Datum
<b>AUDI</b>			
ANLAGE 1	(5/112/66,5 ET32,5 C38 808 32 82S / ohne Ring)	18	08.05.2026
ANLAGE 2	(5/112/66,5 ET37 C38 808 37 82S / ohne Ring)	15	08.05.2026
ANLAGE 3	(5/112/66,5 ET40 C38 808 40 91S / ohne Ring)	13	08.05.2026
<b>BYD</b>			
ANLAGE 5	(5/114,3/60 ET46 C38 808 46 10 / SR10RK Ø67,1 Ø60,1)	3	08.05.2026
<b>CITROEN</b>			
ANLAGE 8	(5/114,3/67 ET46 C38 808 46 10 / ohne Ring)	3	08.05.2026
<b>DACIA</b>			
ANLAGE 7	(5/114,3/66 ET46 C38 808 46 10 / SR 14 Ø67,1-Ø66,1)	4	08.05.2026
<b>FIAT</b>			
ANLAGE 5a	(5/114,3/60 ET46 C38 808 46 10 / SR10RK Ø67,1 Ø60,1)	3	08.05.2026
<b>FORTHING</b>			
ANLAGE 5b	(5/114,3/60 ET46 C38 808 46 10 / SR10RK Ø67,1 Ø60,1)	7	08.05.2026

§22 100993\*00

	Verwendungsbereiche	Seiten	Datum
<b>HONDA</b>			
ANLAGE 6	(5/114,3/64 ET46 C38 808 46 10 / SR12RK Ø67,1 Ø64,2)	10	08.05.2026
ANLAGE 11	(5/120/64 ET55 C38 808 55 92S / ohne Ring)	3	08.05.2026
<b>HYUNDAI</b>			
ANLAGE 8a	(5/114,3/67 ET46 C38 808 46 10 / ohne Ring)	17	08.05.2026
<b>KIA</b>			
ANLAGE 8b	(5/114,3/67 ET46 C38 808 46 10 / ohne Ring)	22	08.05.2026
<b>MAZDA</b>			
ANLAGE 8c	(5/114,3/67 ET46 C38 808 46 10 / ohne Ring)	10	08.05.2026
<b>MERCEDES</b>			
ANLAGE 1a	(5/112/66,5 ET32,5 C38 808 32 82S / ohne Ring)	34	08.05.2026
ANLAGE 2a	(5/112/66,5 ET37 C38 808 37 82S / ohne Ring)	42	08.05.2026
ANLAGE 3a	(5/112/66,5 ET40 C38 808 40 91S / ohne Ring)	44	08.05.2026
ANLAGE 9	(5/112/66,5 ET49 C38 808 49 62S / ohne Ring)	27	08.05.2026
<b>MITSUBISHI</b>			
ANLAGE 8d	(5/114,3/67 ET46 C38 808 46 10 / ohne Ring)	3	08.05.2026
<b>NISSAN</b>			
ANLAGE 1b	(5/112/66,5 ET32,5 C38 808 32 82S / ohne Ring)	4	08.05.2026
ANLAGE 2b	(5/112/66,5 ET37 C38 808 37 82S / ohne Ring)	4	08.05.2026
ANLAGE 3b	(5/112/66,5 ET40 C38 808 40 91S / ohne Ring)	4	08.05.2026
ANLAGE 7a	(5/114,3/66 ET46 C38 808 46 10 / SR 14 Ø67,1-Ø66,1)	6	08.05.2026
<b>PEUGEOT</b>			
ANLAGE 8e	(5/114,3/67 ET46 C38 808 46 10 / ohne Ring)	3	08.05.2026
<b>PÖSSL</b>			
ANLAGE 2c	(5/112/66,5 ET37 C38 808 37 82S / ohne Ring)	5	08.05.2026
ANLAGE 3c	(5/112/66,5 ET40 C38 808 40 91S / ohne Ring)	6	08.05.2026
ANLAGE 9a	(5/112/66,5 ET49 C38 808 49 62S / ohne Ring)	5	08.05.2026
<b>RENAULT</b>			
ANLAGE 7b	(5/114,3/66 ET46 C38 808 46 10 / SR 14 Ø67,1-Ø66,1)	15	08.05.2026
<b>SSANGYONG</b>			
ANLAGE 3d	(5/112/66,5 ET40 C38 808 40 91S / ohne Ring)	7	08.05.2026
<b>SUBARU</b>			
ANLAGE 4	(5/114,3/56 ET46 C38 808 46 10 / SR03RK Ø67,1 Ø56,1)	7	08.05.2026
<b>SUZUKI</b>			
ANLAGE 5c	(5/114,3/60 ET46 C38 808 46 10 / SR10RK Ø67,1 Ø60,1)	8	08.05.2026
<b>TOYOTA</b>			
ANLAGE 5d	(5/114,3/60 ET46 C38 808 46 10 / SR10RK Ø67,1 Ø60,1)	9	08.05.2026
<b>VW</b>			
ANLAGE 1c	(5/112/66,5 ET32,5 C38 808 32 82S / ohne Ring)	4	08.05.2026
ANLAGE 10	(5/120/65 ET50 C38 808 50 71S / ohne Ring)	12	08.05.2026

| = aktualisierte bzw. neu hinzugefügte Verwendungsbereiche

---

TÜV NORD Mobilität GmbH & Co. KG  
**IFM - Institut für Fahrzeugtechnik und Mobilität**  
Schönscheidtstr. 28, 45307 Essen

Durch die Dakks nach DIN EN ISO/IEC 17025:2018 akkreditiertes Prüflaboratorium.  
Die Akkreditierung gilt nur für den in der Urkundenanlage D-PL-11109-01-00 aufgeführten Akkreditierungsumfang.  
*Benannt als Technischer Dienst  
vom Kraftfahrt Bundesamt: KBA – P 00004*

Geschäftsstelle Essen, den 08.05.2026



Thomas Karwig

Nr. : RT-000103-00-0-233  
 Anlage-Nr. : 4  
 Seite : 1 / 7  
 Auftraggeber : CMS Automotive Trading GmbH  
 Teiletztyp : C38 808

## Technische Daten, Kurzfassung

### Raddaten

Radtyp:	<b>C38 808</b>
Art des Sonderrades:	einteiliges Leichtmetall-Rad
Handelsmarke:	CMS
Montageposition:	<b>Vorder-und Hinterachse</b>
Radausführung:	<b>C38 808 46 10</b>
Radausführungskennz.:	CMS 1620/08
Radgröße:	8Jx18H2
Rad-Einpresstiefe:	46 mm
Lochkreisdurchmesser:	114,3 mm
Lochzahl:	5
Mittenlochdurchmesser:	67,20 mm
Zentrierart	Mittenzentrierung
Zentrierring:	SR03RK Ø67,1 Ø56,1
geprüfte Radlast: *)	850 kg
Reifenabrollumfang:	2300 mm

\*) Die zulässige Radlast kann je nach Reifengröße vom angegebenen Wert abweichen.

### Allgemeine Anforderungen

Im Fahrzeug verbaute sicherheits- und/oder umweltrelevante Fahrzeugsysteme (z.B. Reifendruckkontrollsysteme) müssen nach Anbau der Sonderräder funktionsfähig bleiben bzw. entsprechend ersetzt werden.

### Verwendungsbereich

Fahrzeughersteller oder Marke: SUBARU

Radbefestigung				
Auflagen-Kürzel	Achse	Beschreibung der Befestigungsteile	Zubehör-Kit	Anzugs-moment
BF1	1+2	Serien-Radmutter, Kegel 60°, Gewinde M12x1,25		120 Nm

Typ(en):		ABE / EG-Genehmigung(en):		
<b>G6</b>		<b>e13*2018/858*00666*..</b>		
<b>G6-SS</b>		<b>e13*KS18/858*00022*..</b>		
Motorleistung (kW)	Handelsbezeichnungen	zulässige Reifengrößen vorne und hinten, ggf. Auflagen	Auflagen und Hinweise	
100	Subaru Crosstrek	225/55R18 A93a) K04)  235/50R18 A93) K02)	A01) bis A10) BF1) K01)	

Nr. : RT-000103-00-0-233  
 Anlage-Nr. : 4  
 Seite : 2 / 7  
 Auftraggeber : CMS Automotive Trading GmbH  
 Teiletztyp : C38 808

Typ(en):		ABE / EG-Genehmigung(en):	
<b>S5</b>		<b>e13*2007/46*1998*..</b>	
Motorleistung (kW)	Handelsbezeichnungen	zulässige Reifengrößen <b>vorne</b> und <b>hinten</b> , ggf. Auflagen	Auflagen und Hinweise
110	Subaru Forester	225/55R18  235/50R18 A01) G01)	A02) bis A10) A94) BF1)

Typ(en):		ABE / EG-Genehmigung(en):	
<b>S6</b>		<b>e13*2018/858*00766*..</b>	
Motorleistung (kW)	Handelsbezeichnungen	zulässige Reifengrößen <b>vorne</b> und <b>hinten</b> , ggf. Auflagen	Auflagen und Hinweise
100	Subaru Forester e-Boxer	225/55R18 A94)  235/50R18 A94a)  235/55R18 A01) G01)  245/50R18  HL 245/50R18	A02) bis A10) BF1)

Typ(en):		ABE / EG-Genehmigung(en):	
<b>G3</b>		<b>e1*2001/116*0438*..</b>	
<b>G3S</b>		<b>e1*2001/116*0460*..</b>	
Motorleistung (kW)	Handelsbezeichnungen	zulässige Reifengrößen <b>vorne</b> und <b>hinten</b> , ggf. Auflagen	Auflagen und Hinweise
221	Subaru Impreza STI	235/40R18  245/40R18	A02) bis A10) BF1)

Nr. : RT-000103-00-0-233  
 Anlage-Nr. : 4  
 Seite : 3 / 7  
 Auftraggeber : CMS Automotive Trading GmbH  
 Teiletztyp : C38 808

Typ(en):		ABE / EG-Genehmigung(en):	
<b>G6</b>		<b>e13*2018/858*00666*..</b>	
<b>G6-SS</b>		<b>e13*KS18/858*00022*..</b>	
Motorleistung (kW)	Handelsbezeichnungen	zulässige Reifengrößen vorne und hinten, ggf. Auflagen	Auflagen und Hinweise
100	Subaru Impreza	215/45R18 A93a)  225/40R18 A01) A93a) K01)  235/40R18 A01) K01) K04)  245/35R18 A01) A93a) K01) K04)  245/40R18 A01) K01) K04)	A02) bis A10) BF1)

Typ(en):		ABE / EG-Genehmigung(en):	
<b>V1</b>		<b>e1*2007/46*1203*..</b>	
<b>V1GPL</b>		<b>e3*2007/46*0476*..</b>	
Motorleistung (kW)	Handelsbezeichnungen	zulässige Reifengrößen vorne und hinten, ggf. Auflagen	Auflagen und Hinweise
110 bis 125	Subaru Levorg	215/40R18 A93) N225)  215/40R18 M+S A93)  215/45R18 N225)  215/45R18 M+S  225/40R18 A93a)  225/45R18  235/40R18  245/35R18 A93a)  245/40R18	A02) bis A10) BF1)

Nr. : RT-000103-00-0-233  
 Anlage-Nr. : 4  
 Seite : 4 / 7  
 Auftraggeber : CMS Automotive Trading GmbH  
 Teiletztyp : C38 808

Typ(en):		ABE / EG-Genehmigung(en):	
<b>B6</b>		<b>e1*2007/46*1320*..</b>	
Motorleistung (kW)	Handelsbezeichnungen	Zulässige Reifengrößen <b>vorne</b> und <b>hinten</b> , ggf. Auflagen	Auflagen und Hinweise
110 bis 129	Subaru Outback	225/55R18 A93)  225/60R18 A93)  235/55R18 A01) A93) K01)  245/50R18 A01) K01) K04)  245/55R18 A01) K01) K04)  255/50R18 A01) K01) K04)	A02) bis A10) BF1)

Typ(en):		ABE / EG-Genehmigung(en):	
<b>B7</b>		<b>e13*2018/858*00010*..</b>	
Motorleistung (kW)	Handelsbezeichnungen	Zulässige Reifengrößen <b>vorne</b> und <b>hinten</b> , ggf. Auflagen	Auflagen und Hinweise
124	Subaru Outback	225/60R18 A93)  235/55R18  245/55R18 A01) K01) K04)  255/50R18 A01) K01) K04)	A02) bis A10) BF1)

Typ(en):		ABE / EG-Genehmigung(en):	
<b>WX</b>		<b>e13*2001/116*0190*..</b>	
<b>WXS</b>		<b>e13*2007/46*1073*..</b>	
Motorleistung (kW)	Handelsbezeichnungen	Zulässige Reifengrößen <b>vorne</b> und <b>hinten</b> , ggf. Auflagen	Auflagen und Hinweise
180 bis 190	Subaru Tribeca	255/55R18	A01) bis A10) BF1) K01) K04)

Nr. : RT-000103-00-0-233  
Anlage-Nr. : 4  
Seite : 5 / 7  
Auftraggeber : CMS Automotive Trading GmbH  
Teiletztyp : C38 808

---

## Auflagen und Hinweise

- A01) Der vorschriftsmäßige Zustand des Fahrzeugs ist durch einen amtlich anerkannten Sachverständigen oder Prüfer für den Kraftfahrzeugverkehr oder einen Kraftfahrzeugsachverständigen oder einen Angestellten nach Nummer 4 der Anlage VIIIb zur StVZO auf einem Nachweis entsprechend dem Beispielkatalog zu § 19 StVZO veröffentlichten Muster bescheinigen zu lassen.
- A02) Wird eine in diesem Gutachten aufgeführte Reifengröße verwendet, die nicht bereits in den Fahrzeugpapieren genannt ist, so sind die Angaben über die Reifengröße in den Fahrzeugpapieren durch die Zulassungsstelle berichtigen zu lassen. Diese Berichtigung ist dann nicht erforderlich, wenn die Genehmigung des Sonderrades eine Freistellung von der Pflicht zur Berichtigung der Fahrzeugpapiere enthält.
- A03) Die mindestens erforderlichen Geschwindigkeitsbereiche und Tragfähigkeiten der zu verwendenden Reifen sind, unter Zugrundelegung der fahrzeugspezifischen Daten, aus der in Anlage 0 befindlichen Tabelle „Tragfähigkeitskennzahl und Geschwindigkeitssymbol“ zu entnehmen. Gibt es die Reifengrößen mit den ermittelten Mindestwerten nicht, so sind sie nicht zulässig. Sind im Verwendungsbereich bzw. den Auflagen Reifen mit der Kennung M+S genannt, so sind hiermit nur Reifen gemeint und zulässig, die das Piktogramm Bergkuppe mit Schneeflocke, wie in §36 StVZO/UN ECE R117 beschrieben, aufweisen.
- A04) Das Fahrwerk sowie die Brems- und Lenkungsaggregate müssen, sofern diese durch keine weiteren Auflagen berührt werden, dem Serienstand entsprechen. Wird gleichzeitig mit dem Anbau der Sonderräder eine Fahrwerksänderung vorgenommen, so ist diese und ihre Auswirkung auf den Anbau der Sonderräder gesondert zu beurteilen.
- A05) Es sind nur schlauchlose Reifen mit Gummi -oder Metallventilen zulässig. Die Ventile müssen den Normen DIN, E.T.R.T.O. oder TRA entsprechen, sollen möglichst kurz sein und dürfen nicht über die Radkontur hinausragen.
- A06) Bei Verwendung des serienmäßigen Ersatz- bzw. Notrades sind die serienmäßigen Befestigungsteile zu verwenden.
- A07) Die Bezieher der Sonderräder sind darauf hinzuweisen, dass der vom Reifenhersteller vorgeschriebene Reifenfülldruck bzw. Mindestluftdruck zu beachten ist.
- A08) Wird das serienmäßige Ersatzrad verwendet, soll mit mäßiger Geschwindigkeit und nicht länger als erforderlich gefahren werden. Bei Fahrzeugen mit permanentem Allradantrieb ist bei Verwendung des Ersatzreifens darauf zu achten, dass nur Reifen mit gleich großem Abrollumfang zulässig sind. Es müssen die serienmäßigen Befestigungsteile verwendet werden.
- A09) Die Bezieher sind darauf hinzuweisen, dass Schneekettenbetrieb nicht geprüft wurde, es sei denn, dass die Verwendung von Schneeketten durch eine weitere Auflage im Gutachten erlaubt wird.
- A10) Die Räder dürfen nur an der Innenseite mit Klebegewichten ausgewuchtet werden. Je nach Bremsausstattung kann die Anbringung von Wuchtgewichten unterhalb des Felgentiefbetts und/oder der Felgenschulter eingeschränkt sein.

Nr. : RT-000103-00-0-233  
Anlage-Nr. : 4  
Seite : 6 / 7  
Auftraggeber : CMS Automotive Trading GmbH  
Teiletztyp : C38 808

---

A93) Die Verwendung von feingliedrigen Schneeketten, die nicht mehr als 12 mm auftragen, ist nur auf den Rädern der Vorderachse zulässig (siehe auch Bedienungsanleitung des Fahrzeugherstellers).

A93a) Die Verwendung von feingliedrigen Schneeketten, die nicht mehr als 9 mm auftragen, ist nur auf den Rädern der Vorderachse zulässig (siehe auch Bedienungsanleitung des Fahrzeugherstellers).

A94) Die Verwendung von feingliedrigen Schneeketten, die nicht mehr als 12 mm auftragen, ist nur auf den Rädern der Hinterachse zulässig (siehe auch Bedienungsanleitung des Fahrzeugherstellers).

A94a) Die Verwendung von feingliedrigen Schneeketten, die nicht mehr als 9 mm auftragen, ist nur auf den Rädern der Hinterachse zulässig (siehe auch Bedienungsanleitung des Fahrzeugherstellers).

BF1) Es sind folgende Befestigungsteile zu verwenden:

Achse: 1+2

Serien-Radmutter, Kegel 60°, Gewinde M12x1,25

Anzugsmoment: 120 Nm

G01) Es ist der Nachweis zu erbringen, dass die Anzeige des Geschwindigkeitsmessers und des Wegstreckenzählers innerhalb der gesetzlich vorgeschriebenen Toleranzen (§ 57 StVZO) liegt. Sofern die Anzeige angeglichen werden muss, kann diese Rad-Reifen-Kombination nicht als wahlweise Ausrüstung auf der Anbaubestätigung eingetragen werden.

K01) Die Radabdeckung an Achse 1 ist durch Ausstellen der Frontschürze und des Kotflügels oder durch Anbau von dauerhaft befestigten Karosserieteilen im Bereich 30° vor bis 50° hinter der Radmitte herzustellen.

Die gesamte Breite der Rad-/Reifenkombination muss, unter Beachtung des maximalmöglichen Betriebsmaßes des Reifens (1.04 fache der Nennbreite des Reifens), in dem oben genannten Bereich abgedeckt sein.

K02) Die Radabdeckung an Achse 2 ist durch Ausstellen der Heckschürze und des Kotflügels oder durch Anbau von dauerhaft befestigten Karosserieteilen im Bereich 30° vor bis 50° hinter der Radmitte herzustellen.

Die gesamte Breite der Rad-/Reifenkombination muss, unter Beachtung des maximalmöglichen Betriebsmaßes des Reifens (1.04 fache der Nennbreite des Reifens), in dem oben genannten Bereich abgedeckt sein.

K04) Die Radabdeckung an Achse 2 ist durch Ausstellen der Heckschürze und des Kotflügels oder durch Anbau von dauerhaft befestigten Karosserieteilen im Bereich 0° bis 50° hinter der Radmitte herzustellen.

Die gesamte Breite der Rad-/Reifenkombination muss, unter Beachtung des maximalmöglichen Betriebsmaßes des Reifens (1.04 fache der Nennbreite des Reifens), in dem oben genannten Bereich abgedeckt sein.

N225) Nicht zulässig an Fahrzeugausführungen die serienmäßig an Vorder - und/oder Hinterachse nur mit Sommer-Reifengrößen 225/ .. oder größer ausgerüstet sind und auch nur solche Sommer-Reifengrößen in den Fahrzeugpapieren (Fahrzeugschein, Zulassungsbescheinigung I oder COC- Papier) bzw. in der EG-Genehmigung des Fahrzeuges zugelassen sind.

Gutachten zur Erteilung der Teiletzgenehmigung Nr. KBA 100993 nach §22 StVZO

Nr. : RT-000103-00-0-233  
Anlage-Nr. : 4  
Seite : 7 / 7  
Auftraggeber : CMS Automotive Trading GmbH  
Teiletz : C38 808

---

Die Anlage 4 mit den Seiten 1-7 hat nur Gültigkeit in Verbindung mit dem Gutachten für Sonderräder Typ C38 808 des Auftraggebers CMS Automotive Trading GmbH

Geschäftsstelle Essen, 08.05.2026

Nr. : RT-000103-00-0-233  
Anlage-Nr. : 5  
Seite : 1 / 3  
Auftraggeber : CMS Automotive Trading GmbH  
Teiletz : C38 808

## Technische Daten, Kurzfassung

### Raddaten

Radtyp:	<b>C38 808</b>
Art des Sonderrades:	einteiliges Leichtmetall-Rad
Handelsmarke:	CMS
Montageposition:	<b>Vorder-und Hinterachse</b>
Radausführung:	<b>C38 808 46 10</b>
Radausführungskennz.:	CMS 1620/08
Radgröße:	8Jx18H2
Rad-Einpresstiefe:	46 mm
Lochkreisdurchmesser:	114,3 mm
Lochzahl:	5
Mittenlochdurchmesser:	67,20 mm
Zentrierart	Mittenzentrierung
Zentrierring:	SR10RK Ø67,1 Ø60,1
geprüfte Radlast: *)	850 kg
Reifenabrollumfang:	2300 mm

\*) Die zulässige Radlast kann je nach Reifengröße vom angegebenen Wert abweichen.

### Allgemeine Anforderungen

Im Fahrzeug verbaute sicherheits- und/oder umweltrelevante Fahrzeugsysteme (z.B. Reifendruckkontrollsysteme) müssen nach Anbau der Sonderräder funktionsfähig bleiben bzw. entsprechend ersetzt werden.

### Verwendungsbereich

Fahrzeughersteller oder Marke: BYD

Radbefestigung				
Auflagen-Kürzel	Achse	Beschreibung der Befestigungsteile	Zubehör-Kit	Anzugs-moment
BF1	1+2	Serien-Radmutter, Kegel 60°, Gewinde M12x1,5	Z 21	120 Nm

Nr. : RT-000103-00-0-233  
Anlage-Nr. : 5  
Seite : 2 / 3  
Auftraggeber : CMS Automotive Trading GmbH  
Teiletztyp : C38 808

Typ(en):		ABE / EG-Genehmigung(en):	
<b>EM2E</b>		<b>e9*2018/858*11468*..</b>	
Motorleistung (kW)	Handelsbezeichnungen	Zulässige Reifengrößen <b>vorne</b> und <b>hinten</b> , ggf. Auflagen	Auflagen und Hinweise
35 bis 65	BYD Dolphin	205/40R18 T86)  205/45R18 M00)  215/40R18  235/35R18	A02) bis A10) BF1)

## Auflagen und Hinweise

- A01) Der vorschriftsmäßige Zustand des Fahrzeugs ist durch einen amtlich anerkannten Sachverständigen oder Prüfer für den Kraftfahrzeugverkehr oder einen Kraftfahrzeugsachverständigen oder einen Angestellten nach Nummer 4 der Anlage VIIIb zur StVZO auf einem Nachweis entsprechend dem Beispielkatalog zu § 19 StVZO veröffentlichten Muster bescheinigen zu lassen.
- A02) Wird eine in diesem Gutachten aufgeführte Reifengröße verwendet, die nicht bereits in den Fahrzeugpapieren genannt ist, so sind die Angaben über die Reifengröße in den Fahrzeugpapieren durch die Zulassungsstelle berichtigen zu lassen. Diese Berichtigung ist dann nicht erforderlich, wenn die Genehmigung des Sonderrades eine Freistellung von der Pflicht zur Berichtigung der Fahrzeugpapiere enthält.
- A03) Die mindestens erforderlichen Geschwindigkeitsbereiche und Tragfähigkeiten der zu verwendenden Reifen sind, unter Zugrundelegung der fahrzeugspezifischen Daten, aus der in Anlage 0 befindlichen Tabelle „Tragfähigkeitskennzahl und Geschwindigkeitssymbol“ zu entnehmen. Gibt es die Reifengrößen mit den ermittelten Mindestwerten nicht, so sind sie nicht zulässig. Sind im Verwendungsbereich bzw. den Auflagen Reifen mit der Kennung M+S genannt, so sind hiermit nur Reifen gemeint und zulässig, die das Piktogramm Bergkuppe mit Schneeflocke, wie in §36 StVZO/UN ECE R117 beschrieben, aufweisen.
- A04) Das Fahrwerk sowie die Brems- und Lenkungsaggregate müssen, sofern diese durch keine weiteren Auflagen berührt werden, dem Serienstand entsprechen. Wird gleichzeitig mit dem Anbau der Sonderräder eine Fahrwerksänderung vorgenommen, so ist diese und ihre Auswirkung auf den Anbau der Sonderräder gesondert zu beurteilen.
- A05) Es sind nur schlauchlose Reifen mit Gummi -oder Metallventilen zulässig. Die Ventile müssen den Normen DIN, E.T.R.T.O. oder TRA entsprechen, sollen möglichst kurz sein und dürfen nicht über die Radkontur hinausragen.
- A06) Bei Verwendung des serienmäßigen Ersatz- bzw. Notrades sind die serienmäßigen Befestigungsteile zu verwenden.
- A07) Die Bezieher der Sonderräder sind darauf hinzuweisen, dass der vom Reifenhersteller vorgeschriebene Reifenfülldruck bzw. Mindestluftdruck zu beachten ist.

Nr. : RT-000103-00-0-233  
Anlage-Nr. : 5  
Seite : 3 / 3  
Auftraggeber : CMS Automotive Trading GmbH  
Teiletz : C38 808

---

- A08) Wird das serienmäßige Ersatzrad verwendet, soll mit mäßiger Geschwindigkeit und nicht länger als erforderlich gefahren werden. Bei Fahrzeugen mit permanentem Allradantrieb ist bei Verwendung des Ersatzreifens darauf zu achten, dass nur Reifen mit gleich großem Abrollumfang zulässig sind. Es müssen die serienmäßigen Befestigungsteile verwendet werden.
- A09) Die Bezieher sind darauf hinzuweisen, dass Schneekettenbetrieb nicht geprüft wurde, es sei denn, dass die Verwendung von Schneeketten durch eine weitere Auflage im Gutachten erlaubt wird.
- A10) Die Räder dürfen nur an der Innenseite mit Klebegewichten ausgewuchtet werden. Je nach Bremsausstattung kann die Anbringung von Wuchtgewichten unterhalb des Felgentiefbetts und/oder der Felgenschulter eingeschränkt sein.
- BF1) Es sind folgende Befestigungsteile zu verwenden:  
Achse: 1+2  
Serien-Radmutter, Kegel 60°, Gewinde M12x1,5  
Zubehörkit: Z 21  
Anzugsmoment: 120 Nm
- M00) Die Montierbarkeit dieser Reifengröße ist auf der hier im Gutachten beschriebenen Felgengröße nach der ETRTO Norm nicht freigegeben. Für das verwendete Reifenfabrikat/-typ ist die Montierbarkeit des Reifens auf der hier beschriebenen Felgengröße durch eine Bestätigung des jeweiligen Reifenherstellers nachzuweisen.
- T86) Nur zulässig an Fahrzeugen mit einer zulässigen Achslast bis max. 1060 kg bei LI 86 . Die Tragfähigkeit des ZR-Reifens muss dann min. 530 kg betragen (Angaben stehen auf dem Reifen). Auflage A03) ist jedoch generell zu beachten.

Die Anlage 5 mit den Seiten 1-3 hat nur Gültigkeit in Verbindung mit dem Gutachten für Sonderräder Typ C38 808 des Auftraggebers CMS Automotive Trading GmbH

Geschäftsstelle Essen, 08.05.2026

Nr. : RT-000103-00-0-233  
 Anlage-Nr. : 5a  
 Seite : 1 / 3  
 Auftraggeber : CMS Automotive Trading GmbH  
 Teiletz : C38 808

## Technische Daten, Kurzfassung

### Raddaten

Radtyp:	<b>C38 808</b>
Art des Sonderrades:	einteiliges Leichtmetall-Rad
Handelsmarke:	CMS
Montageposition:	<b>Vorder-und Hinterachse</b>
Radausführung:	<b>C38 808 46 10</b>
Radausführungskennz.:	CMS 1620/08
Radgröße:	8Jx18H2
Rad-Einpresstiefe:	46 mm
Lochkreisdurchmesser:	114,3 mm
Lochzahl:	5
Mittenlochdurchmesser:	67,20 mm
Zentrierart	Mittenzentrierung
Zentrierring:	SR10RK Ø67,1 Ø60,1
geprüfte Radlast: *)	850 kg
Reifenabrollumfang:	2300 mm

\*) Die zulässige Radlast kann je nach Reifengröße vom angegebenen Wert abweichen.

### Allgemeine Anforderungen

Im Fahrzeug verbaute sicherheits- und/oder umweltrelevante Fahrzeugsysteme (z.B. Reifendruckkontrollsysteme) müssen nach Anbau der Sonderräder funktionsfähig bleiben bzw. entsprechend ersetzt werden.

### Verwendungsbereich

Fahrzeughersteller oder Marke: FIAT

Radbefestigung				
Auflagen-Kürzel	Achse	Beschreibung der Befestigungsteile	Zubehör-Kit	Anzugs-moment
BF1	1+2	Radschraube, Kegel 60°, Gewinde M12x1,5, Schaftlänge 28 mm	Z 38	110 Nm

Nr. : RT-000103-00-0-233  
 Anlage-Nr. : 5a  
 Seite : 2 / 3  
 Auftraggeber : CMS Automotive Trading GmbH  
 Teiletztyp : C38 808

Typ(en):		ABE / EG-Genehmigung(en):	
<b>FY</b>		<b>e4*2001/116*0106*..</b>	
Motorleistung (kW)	Handelsbezeichnungen	Zulässige Reifengrößen vorne und hinten, ggf. Auflagen	Auflagen und Hinweise
79 bis 99	Fiat Sedici	205/45R18 A98a) M00)	A02) bis A10) BF1)
		215/40R18 A98a)	
		215/45R18 A98a)	
		225/40R18 A98a)	
		235/40R18	

## Auflagen und Hinweise

- A01) Der vorschriftsmäßige Zustand des Fahrzeugs ist durch einen amtlich anerkannten Sachverständigen oder Prüfer für den Kraftfahrzeugverkehr oder einen Kraftfahrzeugsachverständigen oder einen Angestellten nach Nummer 4 der Anlage VIIIb zur StVZO auf einem Nachweis entsprechend dem Beispielkatalog zu § 19 StVZO veröffentlichten Muster bescheinigen zu lassen.
- A02) Wird eine in diesem Gutachten aufgeführte Reifengröße verwendet, die nicht bereits in den Fahrzeugpapieren genannt ist, so sind die Angaben über die Reifengröße in den Fahrzeugpapieren durch die Zulassungsstelle berichtigen zu lassen. Diese Berichtigung ist dann nicht erforderlich, wenn die Genehmigung des Sonderrades eine Freistellung von der Pflicht zur Berichtigung der Fahrzeugpapiere enthält.
- A03) Die mindestens erforderlichen Geschwindigkeitsbereiche und Tragfähigkeiten der zu verwendenden Reifen sind, unter Zugrundelegung der fahrzeugspezifischen Daten, aus der in Anlage 0 befindlichen Tabelle „Tragfähigkeitskennzahl und Geschwindigkeitssymbol“ zu entnehmen. Gibt es die Reifengrößen mit den ermittelten Mindestwerten nicht, so sind sie nicht zulässig. Sind im Verwendungsbereich bzw. den Auflagen Reifen mit der Kennung M+S genannt, so sind hiermit nur Reifen gemeint und zulässig, die das Piktogramm Bergkuppe mit Schneeflocke, wie in §36 StVZO/UN ECE R117 beschrieben, aufweisen.
- A04) Das Fahrwerk sowie die Brems- und Lenkungsaggregate müssen, sofern diese durch keine weiteren Auflagen berührt werden, dem Serienstand entsprechen. Wird gleichzeitig mit dem Anbau der Sonderräder eine Fahrwerksänderung vorgenommen, so ist diese und ihre Auswirkung auf den Anbau der Sonderräder gesondert zu beurteilen.
- A05) Es sind nur schlauchlose Reifen mit Gummi -oder Metallventilen zulässig. Die Ventile müssen den Normen DIN, E.T.R.T.O. oder TRA entsprechen, sollen möglichst kurz sein und dürfen nicht über die Radkontur hinausragen.
- A06) Bei Verwendung des serienmäßigen Ersatz- bzw. Notrades sind die serienmäßigen Befestigungsteile zu verwenden.

§22 100993\*00

Nr. : RT-000103-00-0-233  
Anlage-Nr. : 5a  
Seite : 3 / 3  
Auftraggeber : CMS Automotive Trading GmbH  
Teiletztyp : C38 808

---

- A07) Die Bezieher der Sonderräder sind darauf hinzuweisen, dass der vom Reifenhersteller vorgeschriebene Reifenfülldruck bzw. Mindestluftdruck zu beachten ist.
- A08) Wird das serienmäßige Ersatzrad verwendet, soll mit mäßiger Geschwindigkeit und nicht länger als erforderlich gefahren werden. Bei Fahrzeugen mit permanentem Allradantrieb ist bei Verwendung des Ersatzreifens darauf zu achten, dass nur Reifen mit gleich großem Abrollumfang zulässig sind. Es müssen die serienmäßigen Befestigungsteile verwendet werden.
- A09) Die Bezieher sind darauf hinzuweisen, dass Schneekettenbetrieb nicht geprüft wurde, es sei denn, dass die Verwendung von Schneeketten durch eine weitere Auflage im Gutachten erlaubt wird.
- A10) Die Räder dürfen nur an der Innenseite mit Klebegewichten ausgewuchtet werden. Je nach Bremsausstattung kann die Anbringung von Wuchtgewichten unterhalb des Felgentiefbetts und/oder der Felgenschulter eingeschränkt sein.
- A98a) Die Verwendung von feingliedrigen Schneeketten, die nicht mehr als 12 mm auftragen, sind auf den Rädern der Vorder- und Hinterachse zulässig (siehe auch Bedienungsanleitung des Fahrzeugherstellers).
- BF1) Es sind folgende vom Radhersteller mitzuliefernde Befestigungsteile zu verwenden:  
Achse: 1+2  
Radschraube, Kegel 60°, Gewinde M12x1,5, Schaftlänge 28 mm  
Zubehörkit: Z 38  
Anzugsmoment: 110 Nm
- M00) Die Montierbarkeit dieser Reifengröße ist auf der hier im Gutachten beschriebenen Felgengröße nach der ETRTO Norm nicht freigegeben. Für das verwendete Reifenfabrikat/-typ ist die Montierbarkeit des Reifens auf der hier beschriebenen Felgengröße durch eine Bestätigung des jeweiligen Reifenherstellers nachzuweisen.

Die Anlage 5a mit den Seiten 1-3 hat nur Gültigkeit in Verbindung mit dem Gutachten für Sonderräder Typ C38 808 des Auftraggebers CMS Automotive Trading GmbH

Geschäftsstelle Essen, 08.05.2026

Nr. : RT-000103-00-0-233  
Anlage-Nr. : 5b  
Seite : 1 / 7  
Auftraggeber : CMS Automotive Trading GmbH  
Teiletztyp : C38 808

## Technische Daten, Kurzfassung

### Raddaten

Radtyp:	<b>C38 808</b>
Art des Sonderrades:	einteiliges Leichtmetall-Rad
Handelsmarke:	CMS
Montageposition:	<b>Vorder-und Hinterachse</b>
Radausführung:	<b>C38 808 46 10</b>
Radausführungskennz.:	CMS 1620/08
Radgröße:	8Jx18H2
Rad-Einpresstiefe:	46 mm
Lochkreisdurchmesser:	114,3 mm
Lochzahl:	5
Mittenlochdurchmesser:	67,20 mm
Zentrierart	Mittenzentrierung
Zentrierring:	SR10RK Ø67,1 Ø60,1
geprüfte Radlast: *)	850 kg
Reifenabrollumfang:	2300 mm

\*) Die zulässige Radlast kann je nach Reifengröße vom angegebenen Wert abweichen.

### Allgemeine Anforderungen

Im Fahrzeug verbaute sicherheits- und/oder umweltrelevante Fahrzeugsysteme (z.B. Reifendruckkontrollsysteme) müssen nach Anbau der Sonderräder funktionsfähig bleiben bzw. entsprechend ersetzt werden.

### Verwendungsbereich

Fahrzeughersteller oder Marke: FORTHING

Radbefestigung				
Auflagen-Kürzel	Achse	Beschreibung der Befestigungsteile	Zubehör-Kit	Anzugs-moment
BF1	1+2	Radmutter, Kegel 60°, Gewinde M12x1,5	Z 57	120 Nm

Nr. : RT-000103-00-0-233

Anlage-Nr. : 5b

Seite : 2 / 7

Auftraggeber : CMS Automotive Trading GmbH

Teiletztyp : C38 808

Typ(en):		ABE / EG-Genehmigung(en):	
T5		Einzelbetriebserlaubnis	
Motorleistung (kW)	Handelsbezeichnungen	zulässige Reifengrößen <b>vorne</b> und <b>hinten</b> , ggf. Auflagen	Auflagen und Hinweise
125	Forthing 3	215/50R18 A93) M00)  215/55R18 A93) M00)  225/50R18 A93)  235/45R18 A93)  235/50R18 A93a)  245/45R18 A93)  255/45R18 A93a)	A01) bis A10) BF1) E44) K04)

§22 100993\*00

Nr. : RT-000103-00-0-233  
 Anlage-Nr. : 5b  
 Seite : 3 / 7  
 Auftraggeber : CMS Automotive Trading GmbH  
 Teiletztyp : C38 808

Typ(en):		ABE / EG-Genehmigung(en):	
<b>M4</b>		<b>Einzelbetriebserlaubnis</b>	
Motorleistung (kW)	Handelsbezeichnungen	zulässige Reifengrößen <b>vorne</b> und <b>hinten</b> , ggf. Auflagen	Auflagen und Hinweise
130	Forthing 4	215/50R18 A93a) M00)  215/55R18 A93a) M00)  225/50R18 A01) K02)  225/55R18 A01) K02)  235/50R18 A01) K02)  245/45R18 A01) K02)  245/50R18 A01) K02)  255/45R18 A01) K02)	A01) bis A10) BF1) E41)

Typ(en):		ABE / EG-Genehmigung(en):	
<b>M6 HEV</b>		<b>Einzelbetriebserlaubnis</b>	
Motorleistung (kW)	Handelsbezeichnungen	zulässige Reifengrößen <b>vorne</b> und <b>hinten</b> , ggf. Auflagen	Auflagen und Hinweise
125	Forthing 9 HEV	225/55R18  235/50R18 A01) K04)  245/50R18 A01) K04)  255/45R18 A01) K04)  HL 245/50R18 A01) K04)	A01) bis A10) BF1) E43)

Nr. : RT-000103-00-0-233  
Anlage-Nr. : 5b  
Seite : 4 / 7  
Auftraggeber : CMS Automotive Trading GmbH  
Teiletztyp : C38 808

---

## Auflagen und Hinweise

- A01) Der vorschriftsmäßige Zustand des Fahrzeugs ist durch einen amtlich anerkannten Sachverständigen oder Prüfer für den Kraftfahrzeugverkehr oder einen Kraftfahrzeugsachverständigen oder einen Angestellten nach Nummer 4 der Anlage VIIIb zur StVZO auf einem Nachweis entsprechend dem Beispielkatalog zu § 19 StVZO veröffentlichten Muster bescheinigen zu lassen.
- A02) Wird eine in diesem Gutachten aufgeführte Reifengröße verwendet, die nicht bereits in den Fahrzeugpapieren genannt ist, so sind die Angaben über die Reifengröße in den Fahrzeugpapieren durch die Zulassungsstelle berichtigen zu lassen. Diese Berichtigung ist dann nicht erforderlich, wenn die Genehmigung des Sonderrades eine Freistellung von der Pflicht zur Berichtigung der Fahrzeugpapiere enthält.
- A03) Die mindestens erforderlichen Geschwindigkeitsbereiche und Tragfähigkeiten der zu verwendenden Reifen sind, unter Zugrundelegung der fahrzeugspezifischen Daten, aus der in Anlage 0 befindlichen Tabelle „Tragfähigkeitskennzahl und Geschwindigkeitssymbol“ zu entnehmen. Gibt es die Reifengrößen mit den ermittelten Mindestwerten nicht, so sind sie nicht zulässig. Sind im Verwendungsbereich bzw. den Auflagen Reifen mit der Kennung M+S genannt, so sind hiermit nur Reifen gemeint und zulässig, die das Piktogramm Bergkuppe mit Schneeflocke, wie in §36 StVZO/UN ECE R117 beschrieben, aufweisen.
- A04) Das Fahrwerk sowie die Brems- und Lenkungsaggregate müssen, sofern diese durch keine weiteren Auflagen berührt werden, dem Serienstand entsprechen. Wird gleichzeitig mit dem Anbau der Sonderräder eine Fahrwerksänderung vorgenommen, so ist diese und ihre Auswirkung auf den Anbau der Sonderräder gesondert zu beurteilen.
- A05) Es sind nur schlauchlose Reifen mit Gummi -oder Metallventilen zulässig. Die Ventile müssen den Normen DIN, E.T.R.T.O. oder TRA entsprechen, sollen möglichst kurz sein und dürfen nicht über die Radkontur hinausragen.
- A06) Bei Verwendung des serienmäßigen Ersatz- bzw. Notrades sind die serienmäßigen Befestigungsteile zu verwenden.
- A07) Die Bezieher der Sonderräder sind darauf hinzuweisen, dass der vom Reifenhersteller vorgeschriebene Reifenfülldruck bzw. Mindestluftdruck zu beachten ist.
- A08) Wird das serienmäßige Ersatzrad verwendet, soll mit mäßiger Geschwindigkeit und nicht länger als erforderlich gefahren werden. Bei Fahrzeugen mit permanentem Allradantrieb ist bei Verwendung des Ersatzreifens darauf zu achten, dass nur Reifen mit gleich großem Abrollumfang zulässig sind. Es müssen die serienmäßigen Befestigungsteile verwendet werden.
- A09) Die Bezieher sind darauf hinzuweisen, dass Schneekettenbetrieb nicht geprüft wurde, es sei denn, dass die Verwendung von Schneeketten durch eine weitere Auflage im Gutachten erlaubt wird.
- A10) Die Räder dürfen nur an der Innenseite mit Klebegewichten ausgewuchtet werden. Je nach Bremsausstattung kann die Anbringung von Wuchtgewichten unterhalb des Felgentiefbetts und/oder der Felgenschulter eingeschränkt sein.

Nr. : RT-000103-00-0-233  
Anlage-Nr. : 5b  
Seite : 5 / 7  
Auftraggeber : CMS Automotive Trading GmbH  
Teiletz : C38 808

---

- A93) Die Verwendung von feingliedrigen Schneeketten, die nicht mehr als 12 mm auftragen, ist nur auf den Rädern der Vorderachse zulässig (siehe auch Bedienungsanleitung des Fahrzeugherstellers).
- A93a) Die Verwendung von feingliedrigen Schneeketten, die nicht mehr als 9 mm auftragen, ist nur auf den Rädern der Vorderachse zulässig (siehe auch Bedienungsanleitung des Fahrzeugherstellers).
- BF1) Es sind folgende vom Radhersteller mitzuliefernde Befestigungsteile zu verwenden:  
Achse: 1+2  
Radmutter, Kegel 60°, Gewinde M12x1,5  
Zubehörkit: Z 57  
Anzugsmoment: 120 Nm
- E41) Die Fahrzeuge werden im Einzelbetriebserlaubnisverfahren zugelassen. Die Typenbezeichnung kann dadurch anders lauten und die KW- Zahl um  $\pm 4$  schwanken. Die Verwendung der Sonderräder ist nur zulässig an Fahrzeugen mit folgenden Merkmalen (s.a. Foto):
- Motorleistung: 130 kW
  - Bremsanlage: Scheibendurchm. v/h:  $\varnothing 310 \times 25$  mm/  $\varnothing 313 \times 12$  mm, Bremssattel v/h: 1-Kolben Faustsattel/ 1-Kolben Faustsattel
  - Karosserievariante: s. Foto
  - Serienbereifung: 215/55R18, 245/50R18, 235/45R19, 235/40R20
  - Geprüftes Fahrzeug zur Gutachtenerstellung:
  - FIN: LMXA14AF6PZ363771
  - Prüfort, Prüfdatum: Essen, 19.04.2023



Nr. : RT-000103-00-0-233  
Anlage-Nr. : 5b  
Seite : 6 / 7  
Auftraggeber : CMS Automotive Trading GmbH  
Teiletztyp : C38 808

---

E43) Die Fahrzeuge werden im Einzelbetriebserlaubnisverfahren zugelassen. Die Typenbezeichnung kann dadurch anders lauten und die KW- Zahl um  $\pm 4$  schwanken. Die Verwendung der Sonderräder ist nur zulässig an Fahrzeugen mit folgenden Merkmalen (s.a. Foto):

- Motorleistung: 125 kW
- Bremsanlage: Scheibendurchm. v/h:  $\varnothing 321$  mm/  $\varnothing 313$  mm, Bremssattel v/h: 2-Kolben Faustsattel/ 1-Kolben Faustsattel
- Karosserievariante: s. Foto
- Serienbereifung: 6,5x18 ET49 225/55R18
- Geprüftes Fahrzeug zur Gutachtenerstellung:
- FIN: LMXG14DA4SZ356563
- Prüfort, Prüfdatum: Essen, 17.02.2025



E44) Die Fahrzeuge werden im Einzelbetriebserlaubnisverfahren zugelassen. Die Typenbezeichnung kann dadurch anders lauten und die KW- Zahl um  $\pm 4$  schwanken. Die Verwendung der Sonderräder ist nur zulässig an Fahrzeugen mit folgenden Merkmalen (s.a. Foto):

- Motorleistung: 125 kW
- Bremsanlage: Scheibendurchm. v/h:  $\varnothing 295$  mm/  $\varnothing 285$  mm, Bremssattel v/h: 1-Kolben Faustsattel/ 1-Kolben Faustsattel
- Karosserievariante: s. Foto
- Serienbereifung: 7x18 ET49 215/55R18
- Geprüftes Fahrzeug zur Gutachtenerstellung:
- FIN: LMXA14AF7SZ370110
- Prüfort, Prüfdatum: Essen, 11.06.2025



Nr. : RT-000103-00-0-233  
Anlage-Nr. : 5b  
Seite : 7 / 7  
Auftraggeber : CMS Automotive Trading GmbH  
Teiletz : C38 808

---

- K02) Die Radabdeckung an Achse 2 ist durch Ausstellen der Heckschürze und des Kotflügels oder durch Anbau von dauerhaft befestigten Karosserieteilen im Bereich 30° vor bis 50° hinter der Radmitte herzustellen.  
Die gesamte Breite der Rad-/Reifenkombination muss, unter Beachtung des maximalmöglichen Betriebsmaßes des Reifens (1.04 fache der Nennbreite des Reifens), in dem oben genannten Bereich abgedeckt sein.
- K04) Die Radabdeckung an Achse 2 ist durch Ausstellen der Heckschürze und des Kotflügels oder durch Anbau von dauerhaft befestigten Karosserieteilen im Bereich 0° bis 50° hinter der Radmitte herzustellen.  
Die gesamte Breite der Rad-/Reifenkombination muss, unter Beachtung des maximalmöglichen Betriebsmaßes des Reifens (1.04 fache der Nennbreite des Reifens), in dem oben genannten Bereich abgedeckt sein.
- M00) Die Montierbarkeit dieser Reifengröße ist auf der hier im Gutachten beschriebenen Felgenreöße nach der ETRTO Norm nicht freigegeben. Für das verwendete Reifenfabrikat/-typ ist die Montierbarkeit des Reifens auf der hier beschriebenen Felgenreöße durch eine Bestätigung des jeweiligen Reifenherstellers nachzuweisen.

Die Anlage 5b mit den Seiten 1-7 hat nur Gültigkeit in Verbindung mit dem Gutachten für Sonderräder Typ C38 808 des Auftraggebers CMS Automotive Trading GmbH

Geschäftsstelle Essen, 08.05.2026

Nr. : RT-000103-00-0-233  
 Anlage-Nr. : 5c  
 Seite : 1 / 8  
 Auftraggeber : CMS Automotive Trading GmbH  
 Teiletztyp : C38 808

## Technische Daten, Kurzfassung

### Raddaten

Radtyp:	<b>C38 808</b>
Art des Sonderrades:	einteiliges Leichtmetall-Rad
Handelsmarke:	CMS
Montageposition:	<b>Vorder-und Hinterachse</b>
Radausführung:	<b>C38 808 46 10</b>
Radausführungskennz.:	CMS 1620/08
Radgröße:	8Jx18H2
Rad-Einpresstiefe:	46 mm
Lochkreisdurchmesser:	114,3 mm
Lochzahl:	5
Mittenlochdurchmesser:	67,20 mm
Zentrierart	Mittenzentrierung
Zentrierring:	SR10RK Ø67,1 Ø60,1
geprüfte Radlast: *)	850 kg
Reifenabrollumfang:	2300 mm

\*) Die zulässige Radlast kann je nach Reifengröße vom angegebenen Wert abweichen.

### Allgemeine Anforderungen

Im Fahrzeug verbaute sicherheits- und/oder umweltrelevante Fahrzeugsysteme (z.B. Reifendruckkontrollsysteme) müssen nach Anbau der Sonderräder funktionsfähig bleiben bzw. entsprechend ersetzt werden.

### Verwendungsbereich

Fahrzeughersteller oder Marke: SUZUKI

Radbefestigung				
Auflagen-Kürzel	Achse	Beschreibung der Befestigungsteile	Zubehör-Kit	Anzugs-moment
BF1	1+2	Serien-Radmutter, Kegel 60°, Gewinde M12x1,25	Z 21	110 Nm
BF2	1+2	Radschraube, Kegel 60°, Gewinde M12x1,5, Schaftlänge 28 mm	Z 38	110 Nm

Nr. : RT-000103-00-0-233  
 Anlage-Nr. : 5c  
 Seite : 2 / 8  
 Auftraggeber : CMS Automotive Trading GmbH  
 Teiletztyp : C38 808

Typ(en):		ABE / EG-Genehmigung(en):	
<b>FR</b>		<b>e4*2007/46*0142*..</b>	
Motorleistung (kW)	Handelsbezeichnungen	zulässige Reifengrößen <b>vorne</b> und <b>hinten</b> , ggf. Auflagen	Auflagen und Hinweise
131	Suzuki Kizashi (4-türig Limousine)	215/45R18 A93a)	A02) bis A10) BF1)
		225/45R18  235/45R18  245/40R18  245/45R18 A01) G01)	
		zulässige Reifengrößen, ggf. Auflagen	Auflagen und Hinweise
		<b>vorne</b>	<b>hinten</b>
		225/45R18	245/40R18 A02) bis A10) BF1) V00)

Typ(en):		ABE / EG-Genehmigung(en):	
<b>AZ</b>		<b>e4*2007/46*1205*..</b>	
Motorleistung (kW)	Handelsbezeichnungen	zulässige Reifengrößen <b>vorne</b> und <b>hinten</b> , ggf. Auflagen	Auflagen und Hinweise
95 bis 103	Suzuki Swift Sport	215/35R18	A01) bis A10) A11) BF1) K01)
		225/30R18 K04)	

Typ(en):		ABE / EG-Genehmigung(en):	
<b>EY</b>		<b>e4*2001/116*0105*..</b>	
<b>EY</b>		<b>e4*2007/46*0284*..</b>	
<b>EY-2</b>		<b>e50*2007/46*0016*..</b>	
Motorleistung (kW)	Handelsbezeichnungen	zulässige Reifengrößen <b>vorne</b> und <b>hinten</b> , ggf. Auflagen	Auflagen und Hinweise
66 bis 99	Suzuki SX4, Aerio, Liana (5-türig, mit Serienverbreiterung)	205/45R18 A98a) M00)	A02) bis A10) BF2)
		215/40R18 A98a)	
		215/45R18 A98a)	
		225/40R18 A98a)	
		235/40R18	

§22 100993\*00

Nr. : RT-000103-00-0-233  
 Anlage-Nr. : 5c  
 Seite : 3 / 8  
 Auftraggeber : CMS Automotive Trading GmbH  
 Teiletztyp : C38 808

Typ(en):	ABE / EG-Genehmigung(en):
<b>EY</b>	<b>e4*2001/116*0105*..</b>
<b>EY</b>	<b>e4*2007/46*0284*..</b>
<b>EY-2</b>	<b>e50*2007/46*0016*..</b>

Motorleistung (kW)	Handelsbezeichnungen	zulässige Reifengrößen <b>vorne</b> und <b>hinten</b> , ggf. Auflagen	Auflagen und Hinweise
66 bis 99	Suzuki SX4, Aerio, Liana (5-türig, ohne Serienverbreiterung)	205/45R18 A98a) M00)  215/40R18 A98a)  215/45R18 A98a)  225/40R18 A98a)  235/40R18	A02) bis A10) BF2)

Typ(en):	ABE / EG-Genehmigung(en):
<b>GY</b>	<b>e4*2001/116*0124*..</b>
<b>GY</b>	<b>e4*2007/46*0291*..</b>

Motorleistung (kW)	Handelsbezeichnungen	zulässige Reifengrößen <b>vorne</b> und <b>hinten</b> , ggf. Auflagen	Auflagen und Hinweise
79 bis 88	Suzuki SX4, Aerio, Liana (5-türig, mit Serienverbreiterung)	205/45R18 A98a) M00)  215/40R18 A98a)  215/45R18 A98a)  225/40R18 A98a)  235/40R18	A02) bis A10) BF1)

Nr. : RT-000103-00-0-233  
 Anlage-Nr. : 5c  
 Seite : 4 / 8  
 Auftraggeber : CMS Automotive Trading GmbH  
 Teiletztyp : C38 808

Typ(en):		ABE / EG-Genehmigung(en):	
<b>GY</b>		<b>e4*2001/116*0124*..</b>	
<b>GY</b>		<b>e4*2007/46*0291*..</b>	
Motorleistung (kW)	Handelsbezeichnungen	zulässige Reifengrößen <b>vorne</b> und <b>hinten</b> , ggf. Auflagen	Auflagen und Hinweise
79 bis 88	Suzuki SX4, Aerio, Liana (5-türig, ohne Serienverbreiterung)	205/45R18 A98a) M00)  215/40R18 A98a)  215/45R18 A98a)  225/40R18 A98a)  235/40R18	A02) bis A10) BF1)

Typ(en):		ABE / EG-Genehmigung(en):	
<b>JY</b>		<b>e4*2007/46*0779*..</b>	
Motorleistung (kW)	Handelsbezeichnungen	zulässige Reifengrößen <b>vorne</b> und <b>hinten</b> , ggf. Auflagen	Auflagen und Hinweise
88	Suzuki SX4 (bis EG-Genehmigungs-Nr. e4*2007/46*0779*03)	205/40R18  205/45R18 M00)  215/40R18  215/45R18 A01) K49)  225/40R18  235/35R18 A01) K01)	A02) bis A10) BF2) E45)

Nr. : RT-000103-00-0-233  
 Anlage-Nr. : 5c  
 Seite : 5 / 8  
 Auftraggeber : CMS Automotive Trading GmbH  
 Teiletztyp : C38 808

Typ(en):		ABE / EG-Genehmigung(en):	
<b>JY</b>		<b>e4*2007/46*0779*..</b>	
<b>JY</b>		<b>e6*2018/858*00006*..</b>	
Motorleistung (kW)	Handelsbezeichnungen	Zulässige Reifengrößen <b>vorne</b> und <b>hinten</b> , ggf. Auflagen	Auflagen und Hinweise
82 bis 103	Suzuki SX4	215/45R18 A93a)  225/45R18  235/40R18 A01) K04)  235/45R18 A01) K04)  245/40R18 A01) K01) K04)	A02) bis A10) A11) BF2) E45a)

Typ(en):		ABE / EG-Genehmigung(en):	
<b>LY</b>		<b>e4*2007/46*0928*..</b>	
<b>LY</b>		<b>e6*2018/858*00005*..</b>	
Motorleistung (kW)	Handelsbezeichnungen	Zulässige Reifengrößen <b>vorne</b> und <b>hinten</b> , ggf. Auflagen	Auflagen und Hinweise
75 bis 103	Suzuki Vitara	215/45R18  215/50R18 A01) K04) M00)  225/45R18  235/40R18 A01) K04)  235/45R18 A01) K04)  245/40R18 A01) K01) K04)	A02) bis A10) A11) BF2)

## Auflagen und Hinweise

- A01) Der vorschriftsmäßige Zustand des Fahrzeugs ist durch einen amtlich anerkannten Sachverständigen oder Prüfer für den Kraftfahrzeugverkehr oder einen Kraftfahrzeugsachverständigen oder einen Angestellten nach Nummer 4 der Anlage VIIIb zur StVZO auf einem Nachweis entsprechend dem Beispielkatalog zu § 19 StVZO veröffentlichten Muster bescheinigen zu lassen.

Nr. : RT-000103-00-0-233  
Anlage-Nr. : 5c  
Seite : 6 / 8  
Auftraggeber : CMS Automotive Trading GmbH  
Teiletztyp : C38 808

---

- A02) Wird eine in diesem Gutachten aufgeführte Reifengröße verwendet, die nicht bereits in den Fahrzeugpapieren genannt ist, so sind die Angaben über die Reifengröße in den Fahrzeugpapieren durch die Zulassungsstelle berichtigen zu lassen. Diese Berichtigung ist dann nicht erforderlich, wenn die Genehmigung des Sonderrades eine Freistellung von der Pflicht zur Berichtigung der Fahrzeugpapiere enthält.
- A03) Die mindestens erforderlichen Geschwindigkeitsbereiche und Tragfähigkeiten der zu verwendenden Reifen sind, unter Zugrundelegung der fahrzeugspezifischen Daten, aus der in Anlage 0 befindlichen Tabelle „Tragfähigkeitskennzahl und Geschwindigkeitssymbol“ zu entnehmen. Gibt es die Reifengrößen mit den ermittelten Mindestwerten nicht, so sind sie nicht zulässig. Sind im Verwendungsbereich bzw. den Auflagen Reifen mit der Kennung M+S genannt, so sind hiermit nur Reifen gemeint und zulässig, die das Piktogramm Bergkuppe mit Schneeflocke, wie in §36 StVZO/UN ECE R117 beschrieben, aufweisen.
- A04) Das Fahrwerk sowie die Brems- und Lenkungsaggregate müssen, sofern diese durch keine weiteren Auflagen berührt werden, dem Serienstand entsprechen. Wird gleichzeitig mit dem Anbau der Sonderräder eine Fahrwerksänderung vorgenommen, so ist diese und ihre Auswirkung auf den Anbau der Sonderräder gesondert zu beurteilen.
- A05) Es sind nur schlauchlose Reifen mit Gummi -oder Metallventilen zulässig. Die Ventile müssen den Normen DIN, E.T.R.T.O. oder TRA entsprechen, sollen möglichst kurz sein und dürfen nicht über die Radkontur hinausragen.
- A06) Bei Verwendung des serienmäßigen Ersatz- bzw. Notrades sind die serienmäßigen Befestigungsteile zu verwenden.
- A07) Die Bezieher der Sonderräder sind darauf hinzuweisen, dass der vom Reifenhersteller vorgeschriebene Reifenfülldruck bzw. Mindestluftdruck zu beachten ist.
- A08) Wird das serienmäßige Ersatzrad verwendet, soll mit mäßiger Geschwindigkeit und nicht länger als erforderlich gefahren werden. Bei Fahrzeugen mit permanentem Allradantrieb ist bei Verwendung des Ersatzreifens darauf zu achten, dass nur Reifen mit gleich großem Abrollumfang zulässig sind. Es müssen die serienmäßigen Befestigungsteile verwendet werden.
- A09) Die Bezieher sind darauf hinzuweisen, dass Schneekettenbetrieb nicht geprüft wurde, es sei denn, dass die Verwendung von Schneeketten durch eine weitere Auflage im Gutachten erlaubt wird.
- A10) Die Räder dürfen nur an der Innenseite mit Klebegewichten ausgewuchtet werden. Je nach Bremsausstattung kann die Anbringung von Wuchtgewichten unterhalb des Felgentiefbetts und/oder der Felgenschulter eingeschränkt sein.
- A11) Auch zulässig an Fahrzeugen mit Hybrid Antrieb -Hybrid, Mild-Hybrid, Plug-in-Hybrid-, dass sind Fahrzeuge (FZ), die in der Zulassungsbescheinigung Teil 1 (FZ-Schein) unter P.3 " Hybr. ....", eingetragen haben.
- A93a) Die Verwendung von feingliedrigen Schneeketten, die nicht mehr als 9 mm auftragen, ist nur auf den Rädern der Vorderachse zulässig (siehe auch Bedienungsanleitung des Fahrzeugherstellers).

Nr. : RT-000103-00-0-233  
Anlage-Nr. : 5c  
Seite : 7 / 8  
Auftraggeber : CMS Automotive Trading GmbH  
Teiletztyp : C38 808

---

- A98a) Die Verwendung von feingliedrigen Schneeketten, die nicht mehr als 12 mm auftragen, sind auf den Rädern der Vorder- und Hinterachse zulässig (siehe auch Bedienungsanleitung des Fahrzeugherstellers).
- BF1) Es sind folgende Befestigungsteile zu verwenden:  
Achse: 1+2  
Serien-Radmutter, Kegel 60°, Gewinde M12x1,25  
Zubehörkit: Z 21  
Anzugsmoment: 110 Nm
- BF2) Es sind folgende vom Radhersteller mitzuliefernde Befestigungsteile zu verwenden:  
Achse: 1+2  
Radschraube, Kegel 60°, Gewinde M12x1,5, Schaftlänge 28 mm  
Zubehörkit: Z 38  
Anzugsmoment: 110 Nm
- E45) Nur zulässig an Fahrzeugausführungen bis EG-Genehmigungs-Nr. e4\*2007/46\*0779\*03
- E45a) Nur zulässig an Fahrzeugausführungen ab EG-Genehmigungs-Nr. e4\*2007/46\*0779\*04 bzw. ab e6\*2018/858\*00006\*00
- G01) Es ist der Nachweis zu erbringen, dass die Anzeige des Geschwindigkeitsmessers und des Wegstreckenzählers innerhalb der gesetzlich vorgeschriebenen Toleranzen (§ 57 StVZO) liegt. Sofern die Anzeige angeglichen werden muss, kann diese Rad-Reifen-Kombination nicht als wahlweise Ausrüstung auf der Anbaubestätigung eingetragen werden.
- K01) Die Radabdeckung an Achse 1 ist durch Ausstellen der Frontschürze und des Kotflügels oder durch Anbau von dauerhaft befestigten Karosserieteilen im Bereich 30° vor bis 50° hinter der Radmitte herzustellen.  
  
Die gesamte Breite der Rad-/Reifenkombination muss, unter Beachtung des maximalmöglichen Betriebsmaßes des Reifens (1.04 fache der Nennbreite des Reifens), in dem oben genannten Bereich abgedeckt sein.
- K04) Die Radabdeckung an Achse 2 ist durch Ausstellen der Heckschürze und des Kotflügels oder durch Anbau von dauerhaft befestigten Karosserieteilen im Bereich 0° bis 50° hinter der Radmitte herzustellen.  
  
Die gesamte Breite der Rad-/Reifenkombination muss, unter Beachtung des maximalmöglichen Betriebsmaßes des Reifens (1.04 fache der Nennbreite des Reifens), in dem oben genannten Bereich abgedeckt sein.
- K49) Um eine ausreichende Freigängigkeit an Achse 1 herzustellen sind folgende Maßnahmen erforderlich:
- die Kunststoffverbreiterung ist im Bereich von 30° vor bis 30° hinter Radmitte auf eine Restbreite von 5mm zu kürzen.
- M00) Die Montierbarkeit dieser Reifengröße ist auf der hier im Gutachten beschriebenen Felgengröße nach der ETRTO Norm nicht freigegeben. Für das verwendete Reifenfabrikat/-typ ist die Montierbarkeit des Reifens auf der hier beschriebenen Felgengröße durch eine Bestätigung des jeweiligen Reifenherstellers nachzuweisen.

Nr. : RT-000103-00-0-233  
Anlage-Nr. : 5c  
Seite : 8 / 8  
Auftraggeber : CMS Automotive Trading GmbH  
Teiletz : C38 808

---

V00) Die Verwendung dieser Reifenkombination (unterschiedliche Reifengrößen an der Vorder- und Hinterachse) ist nur zulässig, sofern die ABV/ABS-Eignung nachgewiesen wurde. Dies ist möglich durch eine Bestätigung des jeweiligen Reifen- oder Fahrzeugherstellers. Falls es sich um eine serienmäßige Reifenkombination handelt und diese ohne Einschränkung der Reifenfabrikate/-typen vom Fahrzeughersteller freigegeben ist, entfällt die Notwendigkeit eines entsprechenden Nachweises.

Die Anlage 5c mit den Seiten 1-8 hat nur Gültigkeit in Verbindung mit dem Gutachten für Sonderräder Typ C38 808 des Auftraggebers CMS Automotive Trading GmbH

Geschäftsstelle Essen, 08.05.2026

Nr. : RT-000103-00-0-233  
 Anlage-Nr. : 5d  
 Seite : 1 / 9  
 Auftraggeber : CMS Automotive Trading GmbH  
 Teiletztyp : C38 808

## Technische Daten, Kurzfassung

### Raddaten

Radtyp:	<b>C38 808</b>
Art des Sonderrades:	einteiliges Leichtmetall-Rad
Handelsmarke:	CMS
Montageposition:	<b>Vorder-und Hinterachse</b>
Radausführung:	<b>C38 808 46 10</b>
Radausführungskennz.:	CMS 1620/08
Radgröße:	8Jx18H2
Rad-Einpresstiefe:	46 mm
Lochkreisdurchmesser:	114,3 mm
Lochzahl:	5
Mittenlochdurchmesser:	67,20 mm
Zentrierart	Mittenzentrierung
Zentrierring:	SR10RK Ø67,1 Ø60,1
geprüfte Radlast: *)	850 kg
Reifenabrollumfang:	2300 mm

\*) Die zulässige Radlast kann je nach Reifengröße vom angegebenen Wert abweichen.

### Allgemeine Anforderungen

Im Fahrzeug verbaute sicherheits- und/oder umweltrelevante Fahrzeugsysteme (z.B. Reifendruckkontrollsysteme) müssen nach Anbau der Sonderräder funktionsfähig bleiben bzw. entsprechend ersetzt werden.

### Verwendungsbereich

Fahrzeughersteller oder Marke: TOYOTA

Radbefestigung				
Auflagen-Kürzel	Achse	Beschreibung der Befestigungsteile	Zubehör-Kit	Anzugs-moment
BF1	1+2	Serien-Radmutter, Kegel 60°, Gewinde M12x1,5	Z 21	110 Nm
BF2	1+2	Radmutter, Kegel 60°, Gewinde M12x1,5	Z 57	110 Nm
BF3	1+2	Serien-Radmutter, Kegel 60°, Gewinde M12x1,5	Z 21	103 Nm
BF4	1+2	Radmutter, Kegel 60°, Gewinde M12x1,5	Z 57	120 Nm

# TÜVNORD

Gutachten zur Erteilung der Teiletzgenehmigung Nr. KBA 100993 nach §22 StVZO

Nr. : RT-000103-00-0-233  
 Anlage-Nr. : 5d  
 Seite : 2 / 9  
 Auftraggeber : CMS Automotive Trading GmbH  
 Teiletztyp : C38 808

Typ(en):		ABE / EG-Genehmigung(en):	
<b>XPB1F(EUM)-TGRE</b>		<b>e13*2018/858*00156*..</b>	
<b>XPB1F(M)</b>		<b>e6*2018/858*00013*..</b>	
Motorleistung (kW)	Handelsbezeichnungen	zulässige Reifengrößen <b>vorne</b> und <b>hinten</b> , ggf. Auflagen	Auflagen und Hinweise
68 bis 92	Toyota Yaris Cross	215/50R18 M00)  225/45R18 A93a)  235/45R18  245/45R18 A01) K01)	A02) bis A10) BF1)

Typ(en):		ABE / EG-Genehmigung(en):	
<b>ZA1(EU,M)</b>		<b>e6*2007/46*0263*..</b>	
<b>ZA1(EU,M)-TMG</b>		<b>e13*2007/46*2005*..</b>	
Motorleistung (kW)	Handelsbezeichnungen	zulässige Reifengrößen <b>vorne</b> und <b>hinten</b> , ggf. Auflagen	Auflagen und Hinweise
112 bis 127	Lexus UX	215/50R18 A93) M00) N225)  215/50R18 M+S A93) M00)  215/55R18 A93) G99) M00) N225)  215/55R18 M+S A93) G99) M00)  225/50R18 A93)  235/45R18 A93)  235/50R18 G99)  245/45R18 A93)  255/45R18	A02) bis A10) A11) BF2)

§22 100993\*00

Nr. : RT-000103-00-0-233  
 Anlage-Nr. : 5d  
 Seite : 3 / 9  
 Auftraggeber : CMS Automotive Trading GmbH  
 Teiletztyp : C38 808

Typ(en):		ABE / EG-Genehmigung(en):	
<b>E15J(A)</b>		e11*2001/116*0299*..	
<b>E15UT(A)</b>		e11*2001/116*0305*..	
<b>E15UT(A)MS1</b>		e11*2007/46*0167*..	
<b>E15UTN(A)</b>		e11*2007/46*0019*..	
<b>HE15U(A)</b>		e11*2007/46*0018*..	
Motorleistung (kW)	Handelsbezeichnungen	zulässige Reifengrößen vorne und hinten, ggf. Auflagen	Auflagen und Hinweise
66 bis 130	Toyota Auris (1. Generation)	205/40R18 N215) T86)  205/45R18 G05) M00) N215) T86)  215/40R18  225/35R18 T87)  235/35R18	A02) bis A10) BF2) E58)

Typ(en):		ABE / EG-Genehmigung(en):	
<b>E15UT(A)</b>		e11*2001/116*0305*..	
<b>E15UT(A)-TMG</b>		e13*2007/46*1718*..	
<b>E15UTN(A)</b>		e11*2007/46*0019*..	
<b>HE15U(A)</b>		e11*2007/46*0018*..	
Motorleistung (kW)	Handelsbezeichnungen	zulässige Reifengrößen vorne und hinten, ggf. Auflagen	Auflagen und Hinweise
73 bis 97	Toyota Auris (2. Generation, Ausführungen mit Mehrlenker-Hinterachse)	205/40R18 N215) T86)  205/45R18 M00) N215)  215/40R18 N225)  225/35R18  225/40R18	A02) bis A10) BF3) E59) E61)

Nr. : RT-000103-00-0-233  
 Anlage-Nr. : 5d  
 Seite : 4 / 9  
 Auftraggeber : CMS Automotive Trading GmbH  
 Teiletztyp : C38 808

Typ(en):		ABE / EG-Genehmigung(en):	
<b>E15UT(A)</b>		<b>e11*2001/116*0305*..</b>	
<b>E15UT(A)-TMG</b>		<b>e13*2007/46*1718*..</b>	
<b>E15UTN(A)</b>		<b>e11*2007/46*0019*..</b>	
Motorleistung (kW)	Handelsbezeichnungen	zulässige Reifengrößen <b>vorne</b> und <b>hinten</b> , ggf. Auflagen	Auflagen und Hinweise
66 bis 73	Toyota Auris (2. Generation, Ausführungen mit Verbundlenker- Hinterachse)	205/40R18 N215)  205/45R18 M00) N215)  215/40R18  225/35R18  225/40R18	A02) bis A10) BF1) E59) E60)

Typ(en):		ABE / EG-Genehmigung(en):	
<b>XV7(EU,M)</b>		<b>e6*2007/46*0322*..</b>	
Motorleistung (kW)	Handelsbezeichnungen	zulässige Reifengrößen <b>vorne</b> und <b>hinten</b> , ggf. Auflagen	Auflagen und Hinweise
131	Toyota Camry	215/45R18 A93) N225)  215/45R18 M+S A93)  225/45R18 A93) N235)  225/45R18 M+S A93)  235/45R18  245/40R18 A93a)	A02) bis A10) A11) BF2)

Nr. : RT-000103-00-0-233  
 Anlage-Nr. : 5d  
 Seite : 5 / 9  
 Auftraggeber : CMS Automotive Trading GmbH  
 Teiletztyp : C38 808

Typ(en):		ABE / EG-Genehmigung(en):	
<b>AX1T(EU,M)</b>		<b>e11*2007/46*3641*..</b>	
<b>AX1T(EU,M)</b>		<b>e6*2007/46*0264*..</b>	
<b>AX1T(EU,M)</b>		<b>e6*2007/46*0338*..</b>	
<b>AX1T(EU,M)-TMG</b>		<b>e13*2007/46*1765*..</b>	
Motorleistung (kW)	Handelsbezeichnungen	zulässige Reifengrößen <b>vorne</b> und <b>hinten</b> , ggf. Auflagen	Auflagen und Hinweise
72 bis 112	Toyota C-HR	215/55R18 A01) GA7) K91) M00) N225)  215/55R18 M+S A01) GA7) K91) M00)  225/50R18 A01) K03) K91)  235/45R18 A93a)  245/45R18 A01) K03) K91)  255/45R18 A01) K01) K91)	A02) bis A10) A11) BF4)

Typ(en):		ABE / EG-Genehmigung(en):	
<b>AX2T(M)</b>		<b>e6*2018/858*00294*..</b>	
<b>AX2T(M)-TGRE</b>		<b>e13*2018/858*00573*..</b>	
Motorleistung (kW)	Handelsbezeichnungen	zulässige Reifengrößen <b>vorne</b> und <b>hinten</b> , ggf. Auflagen	Auflagen und Hinweise
72 bis 113	Toyota C-HR (Frontantrieb)	235/50R18  245/45R18  255/45R18	A02) bis A10) A11) BF4)

Typ(en):		ABE / EG-Genehmigung(en):	
<b>XG1TJ(JP,M)</b>		<b>e6*2018/858*00186*..</b>	
Motorleistung (kW)	Handelsbezeichnungen	zulässige Reifengrößen <b>vorne</b> und <b>hinten</b> , ggf. Auflagen	Auflagen und Hinweise
72 bis 112	Toyota Corolla Cross	215/55R18 G99) M00) N225)  225/50R18  245/45R18  255/45R18	A02) bis A10) A11) BF4) EF0)

Nr. : RT-000103-00-0-233  
Anlage-Nr. : 5d  
Seite : 6 / 9  
Auftraggeber : CMS Automotive Trading GmbH  
Teiletztyp : C38 808

---

## Auflagen und Hinweise

- A01) Der vorschriftsmäßige Zustand des Fahrzeugs ist durch einen amtlich anerkannten Sachverständigen oder Prüfer für den Kraftfahrzeugverkehr oder einen Kraftfahrzeugsachverständigen oder einen Angestellten nach Nummer 4 der Anlage VIIIb zur StVZO auf einem Nachweis entsprechend dem Beispielkatalog zu § 19 StVZO veröffentlichten Muster bescheinigen zu lassen.
- A02) Wird eine in diesem Gutachten aufgeführte Reifengröße verwendet, die nicht bereits in den Fahrzeugpapieren genannt ist, so sind die Angaben über die Reifengröße in den Fahrzeugpapieren durch die Zulassungsstelle berichtigen zu lassen. Diese Berichtigung ist dann nicht erforderlich, wenn die Genehmigung des Sonderrades eine Freistellung von der Pflicht zur Berichtigung der Fahrzeugpapiere enthält.
- A03) Die mindestens erforderlichen Geschwindigkeitsbereiche und Tragfähigkeiten der zu verwendenden Reifen sind, unter Zugrundelegung der fahrzeugspezifischen Daten, aus der in Anlage 0 befindlichen Tabelle „Tragfähigkeitskennzahl und Geschwindigkeitssymbol“ zu entnehmen. Gibt es die Reifengrößen mit den ermittelten Mindestwerten nicht, so sind sie nicht zulässig. Sind im Verwendungsbereich bzw. den Auflagen Reifen mit der Kennung M+S genannt, so sind hiermit nur Reifen gemeint und zulässig, die das Piktogramm Bergkuppe mit Schneeflocke, wie in §36 StVZO/UN ECE R117 beschrieben, aufweisen.
- A04) Das Fahrwerk sowie die Brems- und Lenkungsaggregate müssen, sofern diese durch keine weiteren Auflagen berührt werden, dem Serienstand entsprechen. Wird gleichzeitig mit dem Anbau der Sonderräder eine Fahrwerksänderung vorgenommen, so ist diese und ihre Auswirkung auf den Anbau der Sonderräder gesondert zu beurteilen.
- A05) Es sind nur schlauchlose Reifen mit Gummi -oder Metallventilen zulässig. Die Ventile müssen den Normen DIN, E.T.R.T.O. oder TRA entsprechen, sollen möglichst kurz sein und dürfen nicht über die Radkontur hinausragen.
- A06) Bei Verwendung des serienmäßigen Ersatz- bzw. Notrades sind die serienmäßigen Befestigungsteile zu verwenden.
- A07) Die Bezieher der Sonderräder sind darauf hinzuweisen, dass der vom Reifenhersteller vorgeschriebene Reifenfülldruck bzw. Mindestluftdruck zu beachten ist.
- A08) Wird das serienmäßige Ersatzrad verwendet, soll mit mäßiger Geschwindigkeit und nicht länger als erforderlich gefahren werden. Bei Fahrzeugen mit permanentem Allradantrieb ist bei Verwendung des Ersatzreifens darauf zu achten, dass nur Reifen mit gleich großem Abrollumfang zulässig sind. Es müssen die serienmäßigen Befestigungsteile verwendet werden.
- A09) Die Bezieher sind darauf hinzuweisen, dass Schneekettenbetrieb nicht geprüft wurde, es sei denn, dass die Verwendung von Schneeketten durch eine weitere Auflage im Gutachten erlaubt wird.
- A10) Die Räder dürfen nur an der Innenseite mit Klebegewichten ausgewuchtet werden. Je nach Bremsausstattung kann die Anbringung von Wuchtgewichten unterhalb des Felgentiefbetts und/oder der Felgenschulter eingeschränkt sein.

Nr. : RT-000103-00-0-233  
Anlage-Nr. : 5d  
Seite : 7 / 9  
Auftraggeber : CMS Automotive Trading GmbH  
Teiletztyp : C38 808

---

- A11) Auch zulässig an Fahrzeugen mit Hybrid Antrieb -Hybrid, Mild-Hybrid, Plug-in-Hybrid-, dass sind Fahrzeuge (FZ), die in der Zulassungsbescheinigung Teil 1 (FZ-Schein) unter P.3 "Hybr. ....", eingetragen haben.
- A93) Die Verwendung von feingliedrigen Schneeketten, die nicht mehr als 12 mm auftragen, ist nur auf den Rädern der Vorderachse zulässig (siehe auch Bedienungsanleitung des Fahrzeugherstellers).
- A93a) Die Verwendung von feingliedrigen Schneeketten, die nicht mehr als 9 mm auftragen, ist nur auf den Rädern der Vorderachse zulässig (siehe auch Bedienungsanleitung des Fahrzeugherstellers).
- BF1) Es sind folgende Befestigungsteile zu verwenden:  
Achse: 1+2  
Serien-Radmutter, Kegel 60°, Gewinde M12x1,5  
Zubehörkit: Z 21  
Anzugsmoment: 110 Nm
- BF2) Es sind folgende vom Radhersteller mitzuliefernde Befestigungsteile zu verwenden:  
Achse: 1+2  
Radmutter, Kegel 60°, Gewinde M12x1,5  
Zubehörkit: Z 57  
Anzugsmoment: 110 Nm
- BF3) Es sind folgende Befestigungsteile zu verwenden:  
Achse: 1+2  
Serien-Radmutter, Kegel 60°, Gewinde M12x1,5  
Zubehörkit: Z 21  
Anzugsmoment: 103 Nm
- BF4) Es sind folgende vom Radhersteller mitzuliefernde Befestigungsteile zu verwenden:  
Achse: 1+2  
Radmutter, Kegel 60°, Gewinde M12x1,5  
Zubehörkit: Z 57  
Anzugsmoment: 120 Nm
- E58) Nur zulässig an Fahrzeugausführungen Toyota Auris der 1. Generation. In der Zulassungsbescheinigung I, Feld D.2, steht an 4. und 5. Stelle im Variantenschlüssel '15'.
- E59) Nur zulässig an Fahrzeugausführungen Toyota Auris der 2. Generation. In der Zulassungsbescheinigung I, Feld D.2, steht an 4. und 5. Stelle im Variantenschlüssel '18'.
- E60) Nur zulässig an Fahrzeugausführungen mit Verbundlenkerachse.
- E61) Nur zulässig an Fahrzeugausführungen mit Mehrlenkerachse.
- EF0) Nicht zulässig an Fahrzeugausführungen die serienmäßig an der Vorder - und/oder an der Hinterachse nur mit Rädern ausgerüstet oder diese in den Fahrzeugpapieren (Fahrzeugschein, Zulassungsbescheinigung I oder COC- Papier) zugelassen sind deren Raddurchmesser größer als der Raddurchmesser des Umrüstrades sind und/oder deren Felgenmaulweite größer als die Felgenmaulweite des Umrüstrades sind.

Nr. : RT-000103-00-0-233  
Anlage-Nr. : 5d  
Seite : 8 / 9  
Auftraggeber : CMS Automotive Trading GmbH  
Teiletztyp : C38 808

---

- G01) Es ist der Nachweis zu erbringen, dass die Anzeige des Geschwindigkeitsmessers und des Wegstreckenzählers innerhalb der gesetzlich vorgeschriebenen Toleranzen (§ 57 StVZO) liegt. Sofern die Anzeige angeglichen werden muss, kann diese Rad-Reifen-Kombination nicht als wahlweise Ausrüstung auf der Anbaubestätigung eingetragen werden.
- G05) Bei Fahrzeugen, die serienmäßig nicht mit der Bereifungsgröße 195/65R15 ausgerüstet oder diese in den Fahrzeugpapieren (Fahrzeugschein, Zulassungsbescheinigung I oder COC-Papier) bzw. in der EG-Genehmigung des Fahrzeuges zugelassen ist, sind die Auflagen A01) und G01) zu beachten.
- G99) Bei Fahrzeugen, die serienmäßig nicht mit der Bereifungsgröße 215/60R17 ausgerüstet oder diese in den Fahrzeugpapieren (Fahrzeugschein, Zulassungsbescheinigung I oder COC-Papier) bzw. in der EG-Genehmigung des Fahrzeuges zugelassen ist, sind die Auflagen A01) und G01) zu beachten.
- GA7) Bei Fahrzeugen, die serienmäßig nicht mit einer der Bereifungsgrößen 215/60R17, 215/65R16 ausgerüstet oder min. einer dieser Bereifungsgrößen in den Fahrzeugpapieren (Fahrzeugschein, Zulassungsbescheinigung I oder COC-Papier) bzw. in der EG-Genehmigung des Fahrzeuges zugelassen ist, sind die Auflagen A01) und G01) zu beachten.
- K01) Die Radabdeckung an Achse 1 ist durch Ausstellen der Frontschürze und des Kotflügels oder durch Anbau von dauerhaft befestigten Karosserieteilen im Bereich 30° vor bis 50° hinter der Radmitte herzustellen.
- Die gesamte Breite der Rad-/Reifenkombination muss, unter Beachtung des maximalmöglichen Betriebsmaßes des Reifens (1.04 fache der Nennbreite des Reifens), in dem oben genannten Bereich abgedeckt sein.
- K03) Die Radabdeckung an Achse 1 ist durch Ausstellen der Frontschürze und des Kotflügels oder durch Anbau von dauerhaft befestigten Karosserieteilen im Bereich 0° bis 30° vor der Radmitte herzustellen.
- Die gesamte Breite der Rad-/Reifenkombination muss, unter Beachtung des maximalmöglichen Betriebsmaßes des Reifens (1.04 fache der Nennbreite des Reifens), in dem oben genannten Bereich abgedeckt sein.
- K91) Um eine ausreichende Freigängigkeit der Rad-Reifen-Kombination an Achse 2 zu gewährleisten sind folgende Maßnahmen erforderlich:
- der Kunststoffverbreiterung ist im Bereich 45 Grad vor bis 45 Grad hinter Radmitte auf eine Restbreite von 10 mm zu kürzen,
  - die Blech Radhauskante ist entsprechend der gekürzten Kunststoffverbreiterung umzulegen (auch im Bereich von 45 Grad vor bis 45 Grad hinter der Radmitte).
- M00) Die Montierbarkeit dieser Reifengröße ist auf der hier im Gutachten beschriebenen Felgengröße nach der ETRTO Norm nicht freigegeben. Für das verwendete Reifenfabrikat/-typ ist die Montierbarkeit des Reifens auf der hier beschriebenen Felgengröße durch eine Bestätigung des jeweiligen Reifenherstellers nachzuweisen.
- N215) Nicht zulässig an Fahrzeugausführungen die serienmäßig an Vorder - und/oder Hinterachse nur mit Sommer-Reifengrößen 215/ .. oder größer ausgerüstet sind und auch nur solche Sommer-Reifengrößen in den Fahrzeugpapieren (Fahrzeugschein, Zulassungsbescheinigung I oder COC-Papier) bzw. in der EG-Genehmigung des Fahrzeuges zugelassen sind.

Nr. : RT-000103-00-0-233  
Anlage-Nr. : 5d  
Seite : 9 / 9  
Auftraggeber : CMS Automotive Trading GmbH  
Teiletz : C38 808

---

- N225) Nicht zulässig an Fahrzeugausführungen die serienmäßig an Vorder - und/oder Hinterachse nur mit Sommer-Reifengrößen 225/ .. oder größer ausgerüstet sind und auch nur solche Sommer-Reifengrößen in den Fahrzeugpapieren (Fahrzeugschein, Zulassungsbescheinigung I oder COC- Papier) bzw. in der EG-Genehmigung des Fahrzeuges zugelassen sind.
- N235) Nicht zulässig an Fahrzeugausführungen die serienmäßig an Vorder - und/oder Hinterachse nur mit Sommer-Reifengrößen 235/ .. oder größer ausgerüstet sind und auch nur solche Sommer-Reifengrößen in den Fahrzeugpapieren (Fahrzeugschein, Zulassungsbescheinigung I oder COC- Papier) bzw. in der EG-Genehmigung des Fahrzeuges zugelassen sind.
- T86) Nur zulässig an Fahrzeugen mit einer zulässigen Achslast bis max. 1060 kg bei LI 86 . Die Tragfähigkeit des ZR-Reifens muss dann min. 530 kg betragen (Angaben stehen auf dem Reifen). Auflage A03) ist jedoch generell zu beachten.
- T87) Nur zulässig an Fahrzeugen mit einer zulässigen Achslast bis max. 1090 kg bei LI 87 . Die Tragfähigkeit des ZR-Reifens muss dann min. 545 kg betragen (Angaben stehen auf dem Reifen). Auflage A03) ist jedoch generell zu beachten.

Die Anlage 5d mit den Seiten 1-9 hat nur Gültigkeit in Verbindung mit dem Gutachten für Sonderräder Typ C38 808 des Auftraggebers CMS Automotive Trading GmbH

Geschäftsstelle Essen, 08.05.2026

Nr. : RT-000103-00-0-233  
Anlage-Nr. : 6  
Seite : 1 / 10  
Auftraggeber : CMS Automotive Trading GmbH  
Teiletztyp : C38 808

## Technische Daten, Kurzfassung

### Raddaten

Radtyp:	<b>C38 808</b>
Art des Sonderrades:	einteiliges Leichtmetall-Rad
Handelsmarke:	CMS
Montageposition:	<b>Vorder-und Hinterachse</b>
Radausführung:	<b>C38 808 46 10</b>
Radausführungskennz.:	CMS 1620/08
Radgröße:	8Jx18H2
Rad-Einpresstiefe:	46 mm
Lochkreisdurchmesser:	114,3 mm
Lochzahl:	5
Mittenlochdurchmesser:	67,20 mm
Zentrierart	Mittenzentrierung
Zentrierring:	SR12RK Ø67,1 Ø64,2
geprüfte Radlast: *)	850 kg
Reifenabrollumfang:	2300 mm

\*) Die zulässige Radlast kann je nach Reifengröße vom angegebenen Wert abweichen.

### Allgemeine Anforderungen

Im Fahrzeug verbaute sicherheits- und/oder umweltrelevante Fahrzeugsysteme (z.B. Reifendruckkontrollsysteme) müssen nach Anbau der Sonderräder funktionsfähig bleiben bzw. entsprechend ersetzt werden.

### Verwendungsbereich

Fahrzeughersteller oder Marke: HONDA

Radbefestigung				
Auflagen-Kürzel	Achse	Beschreibung der Befestigungsteile	Zubehör-Kit	Anzugs-moment
BF1	1+2	Radmutter, Kegel 60°, Gewinde M12x1,5	Z 46	110 Nm
BF2	1+2	Radmutter, Kegel 60°, Gewinde M12x1,5	Z 46	120 Nm

Nr. : RT-000103-00-0-233  
 Anlage-Nr. : 6  
 Seite : 2 / 10  
 Auftraggeber : CMS Automotive Trading GmbH  
 Teiletztyp : C38 808

Typ(en):		ABE / EG-Genehmigung(en):	
<b>CU1</b>		<b>e6*2001/116*0113*..</b>	
<b>CU2</b>		<b>e6*2001/116*0114*..</b>	
<b>CU3</b>		<b>e6*2001/116*0115*..</b>	
<b>CW1</b>		<b>e6*2001/116*0120*..</b>	
<b>CW2</b>		<b>e6*2001/116*0121*..</b>	
<b>CW3</b>		<b>e6*2001/116*0122*..</b>	
Motorleistung (kW)	Handelsbezeichnungen	zulässige Reifengrößen <b>vorne</b> und <b>hinten</b> , ggf. Auflagen	Auflagen und Hinweise
110 bis 148	Honda Accord (Limousine, Kombi)	205/45R18 A93) G7L) M00) N215)  215/45R18 A93) N225)  225/40R18 A93) G4R) N235)  225/45R18 N235)  235/40R18  235/45R18 G3N)  245/40R18 A01) K01)	A02) bis A10) BF1)

Typ(en):		ABE / EG-Genehmigung(en):	
<b>FK1</b>		<b>e11*2001/116*0255*..</b>	
<b>FK2</b>		<b>e11*2001/116*0256*..</b>	
<b>FK3</b>		<b>e11*2001/116*0257*..</b>	
Motorleistung (kW)	Handelsbezeichnungen	zulässige Reifengrößen <b>vorne</b> und <b>hinten</b> , ggf. Auflagen	Auflagen und Hinweise
73 bis 110	Honda Civic, Honda Civic Tourer (ab Modelljahr 2012)	205/40R18 T86)  205/45R18 A01) G2P) K60) K61) M00) T86)  215/40R18 A01) K60)  225/40R18 A01) K60) K61)	A02) bis A10) BF1) E45)

Nr. : RT-000103-00-0-233  
 Anlage-Nr. : 6  
 Seite : 3 / 10  
 Auftraggeber : CMS Automotive Trading GmbH  
 Teiletztyp : C38 808

Typ(en):		ABE / EG-Genehmigung(en):	
<b>FC</b>		<b>e11*2007/46*3633*..</b>	
<b>FK</b>		<b>e6*2007/46*0256*..</b>	
Motorleistung (kW)	Handelsbezeichnungen	Zulässige Reifengrößen <b>vorne</b> und <b>hinten</b> , ggf. Auflagen	Auflagen und Hinweise
88 bis 134	Honda Civic 5dr (5-türig)	215/40R18 A93) N225)  215/40R18 M+S A93)  215/45R18 GAX) N225)  215/45R18 M+S GAX)  225/40R18 N235)  225/40R18 M+S  235/40R18  245/35R18	A02) bis A10) BF1)

Typ(en):		ABE / EG-Genehmigung(en):	
<b>FE</b>		<b>e6*2018/858*00064*..</b>	
Motorleistung (kW)	Handelsbezeichnungen	Zulässige Reifengrößen <b>vorne</b> und <b>hinten</b> , ggf. Auflagen	Auflagen und Hinweise
105	Honda Civic	215/45R18 A93)  225/40R18 A93)  235/40R18 A93)  245/35R18 A93a)  245/40R18	A02) bis A10) BF2)

Nr. : RT-000103-00-0-233  
 Anlage-Nr. : 6  
 Seite : 4 / 10  
 Auftraggeber : CMS Automotive Trading GmbH  
 Teiletztyp : C38 808

Typ(en):		ABE / EG-Genehmigung(en):	
<b>RE5</b>		<b>e11*2001/116*0301*..</b>	
<b>RE6</b>		<b>e11*2001/116*0302*..</b>	
<b>RE7</b>		<b>e11*2001/116*0322*..</b>	
Motorleistung (kW)	Handelsbezeichnungen	zulässige Reifengrößen <b>vorne</b> und <b>hinten</b> , ggf. Auflagen	Auflagen und Hinweise
103 bis 122	Honda CR-V (beim Typ RE5 bis EG-Genehmigungs-Nr. e11*2001/116*0301*05; beim Typ RE6 bis EG-Genehmigungs-Nr. e11*2001/116*0302*05)	225/60R18	A02) bis A10) A93) BF1) E46)

Typ(en):		ABE / EG-Genehmigung(en):	
<b>RE5</b>		<b>e11*2001/116*0301*..</b>	
<b>RE6</b>		<b>e11*2001/116*0302*..</b>	
Motorleistung (kW)	Handelsbezeichnungen	zulässige Reifengrößen <b>vorne</b> und <b>hinten</b> , ggf. Auflagen	Auflagen und Hinweise
88 bis 118	Honda CR-V (ab Modelljahr 2013; Typ RE5 nur zulässig ab EG-Genehmigungs-Nr. e11*2001/116*0301*06; Typ RE6 nur zulässig ab EG-Genehmigungs-Nr. e11*2001/116*0302*06)	225/50R18 225/55R18 225/60R18	A02) bis A10) BF1) E46a)

Typ(en):		ABE / EG-Genehmigung(en):	
<b>RW</b>		<b>e6*2007/46*0265*..</b>	
Motorleistung (kW)	Handelsbezeichnungen	zulässige Reifengrößen <b>vorne</b> und <b>hinten</b> , ggf. Auflagen	Auflagen und Hinweise
107 bis 142	Honda CR-V, CR-V Hybrid	235/60R18 245/55R18	A02) bis A10) A11) BF2)

Nr. : RT-000103-00-0-233  
 Anlage-Nr. : 6  
 Seite : 5 / 10  
 Auftraggeber : CMS Automotive Trading GmbH  
 Teiletztyp : C38 808

Typ(en):		ABE / EG-Genehmigung(en):		
<b>ZC</b>		<b>e6*2007/46*0425*..</b>		
Motorleistung (kW)	Handelsbezeichnungen	zulässige Reifengrößen <b>vorne</b> und <b>hinten</b> , ggf. Auflagen		Auflagen und Hinweise
60	Honda e	205/40R18 K03)		A01) bis A10) A94) BF1)
		215/35R18 K01) T84)		
		215/40R18 K01)		
		225/35R18 K01)		
		235/35R18 K01)		
		zulässige Reifengrößen, ggf. Auflagen		Auflagen und Hinweise
		<b>vorne</b>	<b>hinten</b>	
		205/40R18 K03)	225/40R18 A94a)	A01) bis A10) BF1) V00)
		215/35R18 K01)	235/35R18 A94)	A01) bis A10) BF1) V00)

Nr. : RT-000103-00-0-233  
 Anlage-Nr. : 6  
 Seite : 6 / 10  
 Auftraggeber : CMS Automotive Trading GmbH  
 Teiletztyp : C38 808

Typ(en):		ABE / EG-Genehmigung(en):				
<b>RU</b>		<b>e6*2007/46*0158*..</b>				
Motorleistung (kW)	Handelsbezeichnungen	zulässige Reifengrößen <b>vorne</b> und <b>hinten</b> , ggf. Auflagen		Auflagen und Hinweise		
88 bis 96	Honda HR-V	215/45R18 N225)		A01) bis A10) BF1) K01)		
		215/45R18 M+S				
		225/45R18 K04)				
		235/40R18 K04)				
		245/40R18 K04)				
		zulässige Reifengrößen, ggf. Auflagen			Auflagen und Hinweise	
		vorne	hinten			
		215/45R18 K01) N225)	235/40R18 K04)		A01) bis A10) BF1) V00)	
215/45R18 M+S K01)	235/40R18 M+S K04)	A01) bis A10) BF1) V00)				
215/45R18 K01) N225)	245/40R18 K04)	A01) bis A10) BF1) V00)				
215/45R18 M+S K01)	245/40R18 M+S K04)	A01) bis A10) BF1) V00)				
225/45R18 K01)	245/40R18 K04)	A01) bis A10) BF1) V00)				

Typ(en):		ABE / EG-Genehmigung(en):		
<b>RV</b>		<b>e6*2018/858*00063*..</b>		
Motorleistung (kW)	Handelsbezeichnungen	zulässige Reifengrößen <b>vorne</b> und <b>hinten</b> , ggf. Auflagen		Auflagen und Hinweise
79	Honda HR-V	225/50R18		A01) bis A10) BF1) K01)
		235/45R18 A93a)		
		245/45R18		
		255/45R18 K04)		

§22 100993\*00

Nr. : RT-000103-00-0-233  
Anlage-Nr. : 6  
Seite : 7 / 10  
Auftraggeber : CMS Automotive Trading GmbH  
Teiletztyp : C38 808

---

## Auflagen und Hinweise

- A01) Der vorschriftsmäßige Zustand des Fahrzeugs ist durch einen amtlich anerkannten Sachverständigen oder Prüfer für den Kraftfahrzeugverkehr oder einen Kraftfahrzeugsachverständigen oder einen Angestellten nach Nummer 4 der Anlage VIIIb zur StVZO auf einem Nachweis entsprechend dem Beispielkatalog zu § 19 StVZO veröffentlichten Muster bescheinigen zu lassen.
- A02) Wird eine in diesem Gutachten aufgeführte Reifengröße verwendet, die nicht bereits in den Fahrzeugpapieren genannt ist, so sind die Angaben über die Reifengröße in den Fahrzeugpapieren durch die Zulassungsstelle berichtigen zu lassen. Diese Berichtigung ist dann nicht erforderlich, wenn die Genehmigung des Sonderrades eine Freistellung von der Pflicht zur Berichtigung der Fahrzeugpapiere enthält.
- A03) Die mindestens erforderlichen Geschwindigkeitsbereiche und Tragfähigkeiten der zu verwendenden Reifen sind, unter Zugrundelegung der fahrzeugspezifischen Daten, aus der in Anlage 0 befindlichen Tabelle „Tragfähigkeitskennzahl und Geschwindigkeitssymbol“ zu entnehmen. Gibt es die Reifengrößen mit den ermittelten Mindestwerten nicht, so sind sie nicht zulässig. Sind im Verwendungsbereich bzw. den Auflagen Reifen mit der Kennung M+S genannt, so sind hiermit nur Reifen gemeint und zulässig, die das Piktogramm Bergkuppe mit Schneeflocke, wie in §36 StVZO/UN ECE R117 beschrieben, aufweisen.
- A04) Das Fahrwerk sowie die Brems- und Lenkungsaggregate müssen, sofern diese durch keine weiteren Auflagen berührt werden, dem Serienstand entsprechen. Wird gleichzeitig mit dem Anbau der Sonderräder eine Fahrwerksänderung vorgenommen, so ist diese und ihre Auswirkung auf den Anbau der Sonderräder gesondert zu beurteilen.
- A05) Es sind nur schlauchlose Reifen mit Gummi -oder Metallventilen zulässig. Die Ventile müssen den Normen DIN, E.T.R.T.O. oder TRA entsprechen, sollen möglichst kurz sein und dürfen nicht über die Radkontur hinausragen.
- A06) Bei Verwendung des serienmäßigen Ersatz- bzw. Notrades sind die serienmäßigen Befestigungsteile zu verwenden.
- A07) Die Bezieher der Sonderräder sind darauf hinzuweisen, dass der vom Reifenhersteller vorgeschriebene Reifenfülldruck bzw. Mindestluftdruck zu beachten ist.
- A08) Wird das serienmäßige Ersatzrad verwendet, soll mit mäßiger Geschwindigkeit und nicht länger als erforderlich gefahren werden. Bei Fahrzeugen mit permanentem Allradantrieb ist bei Verwendung des Ersatzreifens darauf zu achten, dass nur Reifen mit gleich großem Abrollumfang zulässig sind. Es müssen die serienmäßigen Befestigungsteile verwendet werden.
- A09) Die Bezieher sind darauf hinzuweisen, dass Schneekettenbetrieb nicht geprüft wurde, es sei denn, dass die Verwendung von Schneeketten durch eine weitere Auflage im Gutachten erlaubt wird.
- A10) Die Räder dürfen nur an der Innenseite mit Klebegewichten ausgewuchtet werden. Je nach Bremsausstattung kann die Anbringung von Wuchtgewichten unterhalb des Felgentiefbetts und/oder der Felgenschulter eingeschränkt sein.

Nr. : RT-000103-00-0-233  
Anlage-Nr. : 6  
Seite : 8 / 10  
Auftraggeber : CMS Automotive Trading GmbH  
Teiletztyp : C38 808

---

- A11) Auch zulässig an Fahrzeugen mit Hybrid Antrieb -Hybrid, Mild-Hybrid, Plug-in-Hybrid-, dass sind Fahrzeuge (FZ), die in der Zulassungsbescheinigung Teil 1 (FZ-Schein) unter P.3 " Hybr. ....", eingetragen haben.
- A93) Die Verwendung von feingliedrigen Schneeketten, die nicht mehr als 12 mm auftragen, ist nur auf den Rädern der Vorderachse zulässig (siehe auch Bedienungsanleitung des Fahrzeugherstellers).
- A93a) Die Verwendung von feingliedrigen Schneeketten, die nicht mehr als 9 mm auftragen, ist nur auf den Rädern der Vorderachse zulässig (siehe auch Bedienungsanleitung des Fahrzeugherstellers).
- A94) Die Verwendung von feingliedrigen Schneeketten, die nicht mehr als 12 mm auftragen, ist nur auf den Rädern der Hinterachse zulässig (siehe auch Bedienungsanleitung des Fahrzeugherstellers).
- A94a) Die Verwendung von feingliedrigen Schneeketten, die nicht mehr als 9 mm auftragen, ist nur auf den Rädern der Hinterachse zulässig (siehe auch Bedienungsanleitung des Fahrzeugherstellers).
- BF1) Es sind folgende vom Radhersteller mitzuliefernde Befestigungsteile zu verwenden:  
Achse: 1+2  
Radmutter, Kegel 60°, Gewinde M12x1,5  
Zubehörkit: Z 46  
Anzugsmoment: 110 Nm
- BF2) Es sind folgende vom Radhersteller mitzuliefernde Befestigungsteile zu verwenden:  
Achse: 1+2  
Radmutter, Kegel 60°, Gewinde M12x1,5  
Zubehörkit: Z 46  
Anzugsmoment: 120 Nm
- E45) Nur zulässig an Fahrzeugausführungen ab Modelljahr 2012:  
• Typ FK1 ab Genehmigungs-Nr. e11\*2001/116\*0255\*07  
• Typ FK2 ab Genehmigungs-Nr. e11\*2001/116\*0256\*07  
• Typ FK3 ab Genehmigungs-Nr. e11\*2001/116\*0257\*06
- E46) Nur zulässig an Fahrzeugausführungen bis Modelljahr 2012:  
• Typ RE5 bis EG-Genehmigungs-Nr. e11\*2001/116\*0301\*05  
• Typ RE6 bis EG-Genehmigungs-Nr. e11\*2001/116\*0302\*05  
• Typ RE7 bis EG-Genehmigungs-Nr. e11\*2001/116\*0322\*03
- E46a) Nur zulässig an Fahrzeugausführungen ab Modelljahr 2013:  
• Typ RE5 ab EG-Genehmigungs-Nr. e11\*2001/116\*0301\*06  
• Typ RE6 ab EG-Genehmigungs-Nr. e11\*2001/116\*0302\*06
- G01) Es ist der Nachweis zu erbringen, dass die Anzeige des Geschwindigkeitsmessers und des Wegstreckenzählers innerhalb der gesetzlich vorgeschriebenen Toleranzen (§ 57 StVZO) liegt. Sofern die Anzeige angeglichen werden muss, kann diese Rad-Reifen-Kombination nicht als wahlweise Ausrüstung auf der Anbaubestätigung eingetragen werden.

Nr. : RT-000103-00-0-233  
Anlage-Nr. : 6  
Seite : 9 / 10  
Auftraggeber : CMS Automotive Trading GmbH  
Teiletztyp : C38 808

---

- G2P) Bei Fahrzeugen, die serienmäßig nicht mit einer der Bereifungsgrößen 195/65R15, 225/40R18 ausgerüstet oder min. einer dieser Bereifungsgrößen in den Fahrzeugpapieren (Fahrzeugschein, Zulassungsbescheinigung I oder COC- Papier) bzw. in der EG-Genehmigung des Fahrzeuges zugelassen ist, sind die Auflagen A01) und G01) zu beachten.
- G3N) Bei Fahrzeugen, die serienmäßig nicht mit einer der Bereifungsgrößen 215/60R16, 235/45R18 ausgerüstet oder min. einer dieser Bereifungsgrößen in den Fahrzeugpapieren (Fahrzeugschein, Zulassungsbescheinigung I oder COC- Papier) bzw. in der EG-Genehmigung des Fahrzeuges zugelassen ist, sind die Auflagen A01) und G01) zu beachten.
- G4R) Bei Fahrzeugen, die serienmäßig nicht mit einer der Bereifungsgrößen 205/60R16, 225/45R18, 225/50R17 ausgerüstet oder min. einer dieser Bereifungsgrößen in den Fahrzeugpapieren (Fahrzeugschein, Zulassungsbescheinigung I oder COC- Papier) bzw. in der EG-Genehmigung des Fahrzeuges zugelassen ist, sind die Auflagen A01) und G01) zu beachten.
- G7L) Bei Fahrzeugen, die serienmäßig nicht mit einer der Bereifungsgrößen 205/60R16, 215/60R16, 225/45R18, 225/50R17 ausgerüstet oder min. einer dieser Bereifungsgrößen in den Fahrzeugpapieren (Fahrzeugschein, Zulassungsbescheinigung I oder COC- Papier) bzw. in der EG-Genehmigung des Fahrzeuges zugelassen ist, sind die Auflagen A01) und G01) zu beachten.
- GAX) Bei Fahrzeugen, die serienmäßig nicht mit der Bereifungsgröße 235/40R18 ausgerüstet oder diese in den Fahrzeugpapieren (Fahrzeugschein, Zulassungsbescheinigung I oder COC- Papier) bzw. in der EG-Genehmigung des Fahrzeuges zugelassen ist, sind die Auflagen A01) und G01) zu beachten.
- K01) Die Radabdeckung an Achse 1 ist durch Ausstellen der Frontschürze und des Kotflügels oder durch Anbau von dauerhaft befestigten Karosserieteilen im Bereich 30° vor bis 50° hinter der Radmitte herzustellen.  
Die gesamte Breite der Rad-/Reifenkombination muss, unter Beachtung des maximalmöglichen Betriebsmaßes des Reifens (1.04 fache der Nennbreite des Reifens), in dem oben genannten Bereich abgedeckt sein.
- K03) Die Radabdeckung an Achse 1 ist durch Ausstellen der Frontschürze und des Kotflügels oder durch Anbau von dauerhaft befestigten Karosserieteilen im Bereich 0° bis 30° vor der Radmitte herzustellen.  
Die gesamte Breite der Rad-/Reifenkombination muss, unter Beachtung des maximalmöglichen Betriebsmaßes des Reifens (1.04 fache der Nennbreite des Reifens), in dem oben genannten Bereich abgedeckt sein.
- K04) Die Radabdeckung an Achse 2 ist durch Ausstellen der Heckschürze und des Kotflügels oder durch Anbau von dauerhaft befestigten Karosserieteilen im Bereich 0° bis 50° hinter der Radmitte herzustellen.  
Die gesamte Breite der Rad-/Reifenkombination muss, unter Beachtung des maximalmöglichen Betriebsmaßes des Reifens (1.04 fache der Nennbreite des Reifens), in dem oben genannten Bereich abgedeckt sein.

Nr. : RT-000103-00-0-233  
Anlage-Nr. : 6  
Seite : 10 / 10  
Auftraggeber : CMS Automotive Trading GmbH  
Teiletztyp : C38 808

---

- K60) Um eine ausreichende Freigängigkeit an Achse 1 herzustellen sind folgende Maßnahmen erforderlich:
- die Kunststoffverbreiterung ist im Bereich von 30° vor bis 30° hinter Radmitte auf eine Restbreite von 5mm zu kürzen und mit dem dahinterliegenden Blehradhaus zu verkleben,
  - das Kunststoffinnenradhaus ist im oben genannten Bereich entsprechend nachzuarbeiten (ausschneiden oder dauerhaft nach außen formen), so daß diese nicht weiter ins Radhaus ragt als die gekürzte Verbreiterung,
  - der Kunststoff- Befestigungssteg zwischen KS- Verbreiterungs und KS Innenradhaus ist zu entfernen.
- K61) An Achse 1 ist die hinter der Kunststoffradhauskante befindliche Blehradhauskante im Bereich 30 Grad vor und hinter Radmitte um 10mm aufzuweiten.
- M00) Die Montierbarkeit dieser Reifengröße ist auf der hier im Gutachten beschriebenen Felgengröße nach der ETRTO Norm nicht freigegeben. Für das verwendete Reifenfabrikat/-typ ist die Montierbarkeit des Reifens auf der hier beschriebenen Felgengröße durch eine Bestätigung des jeweiligen Reifenherstellers nachzuweisen.
- N215) Nicht zulässig an Fahrzeugausführungen die serienmäßig an Vorder - und/oder Hinterachse nur mit Sommer-Reifengrößen 215/ .. oder größer ausgerüstet sind und auch nur solche Sommer-Reifengrößen in den Fahrzeugpapieren (Fahrzeugschein, Zulassungsbescheinigung I oder COC- Papier) bzw. in der EG-Genehmigung des Fahrzeuges zugelassen sind.
- N225) Nicht zulässig an Fahrzeugausführungen die serienmäßig an Vorder - und/oder Hinterachse nur mit Sommer-Reifengrößen 225/ .. oder größer ausgerüstet sind und auch nur solche Sommer-Reifengrößen in den Fahrzeugpapieren (Fahrzeugschein, Zulassungsbescheinigung I oder COC- Papier) bzw. in der EG-Genehmigung des Fahrzeuges zugelassen sind.
- N235) Nicht zulässig an Fahrzeugausführungen die serienmäßig an Vorder - und/oder Hinterachse nur mit Sommer-Reifengrößen 235/ .. oder größer ausgerüstet sind und auch nur solche Sommer-Reifengrößen in den Fahrzeugpapieren (Fahrzeugschein, Zulassungsbescheinigung I oder COC- Papier) bzw. in der EG-Genehmigung des Fahrzeuges zugelassen sind.
- T84) Nur zulässig an Fahrzeugen mit einer zulässigen Achslast bis max. 1000 kg bei LI 84 . Die Tragfähigkeit des ZR-Reifens muss dann min. 500 kg betragen (Angaben stehen auf dem Reifen). Auflage A03) ist jedoch generell zu beachten.
- T86) Nur zulässig an Fahrzeugen mit einer zulässigen Achslast bis max. 1060 kg bei LI 86 . Die Tragfähigkeit des ZR-Reifens muss dann min. 530 kg betragen (Angaben stehen auf dem Reifen). Auflage A03) ist jedoch generell zu beachten.
- V00) Die Verwendung dieser Reifenkombination (unterschiedliche Reifengrößen an der Vorder- und Hinterachse) ist nur zulässig, sofern die ABV/ABS-Eignung nachgewiesen wurde. Dies ist möglich durch eine Bestätigung des jeweiligen Reifen- oder Fahrzeugherstellers. Falls es sich um eine serienmäßige Reifenkombination handelt und diese ohne Einschränkung der Reifenfabrikate/-typen vom Fahrzeughersteller freigegeben ist, entfällt die Notwendigkeit eines entsprechenden Nachweises.

Die Anlage 6 mit den Seiten 1-10 hat nur Gültigkeit in Verbindung mit dem Gutachten für Sonderräder Typ C38 808 des Auftraggebers CMS Automotive Trading GmbH

Nr. : RT-000103-00-0-233  
 Anlage-Nr. : 7  
 Seite : 1 / 4  
 Auftraggeber : CMS Automotive Trading GmbH  
 Teiletz : C38 808

## Technische Daten, Kurzfassung

### Raddaten

Radtyp:	<b>C38 808</b>
Art des Sonderrades:	einteiliges Leichtmetall-Rad
Handelsmarke:	CMS
Montageposition:	<b>Vorder-und Hinterachse</b>
Radausführung:	<b>C38 808 46 10</b>
Radausführungskennz.:	CMS 1620/08
Radgröße:	8Jx18H2
Rad-Einpresstiefe:	46 mm
Lochkreisdurchmesser:	114,3 mm
Lochzahl:	5
Mittenlochdurchmesser:	67,20 mm
Zentrierart	Mittenzentrierung
Zentrierring:	SR 14 Ø67,1-Ø66,1
geprüfte Radlast: *)	850 kg
Reifenabrollumfang:	2300 mm

\*) Die zulässige Radlast kann je nach Reifengröße vom angegebenen Wert abweichen.

### Allgemeine Anforderungen

Im Fahrzeug verbaute sicherheits- und/oder umweltrelevante Fahrzeugsysteme (z.B. Reifendruckkontrollsysteme) müssen nach Anbau der Sonderräder funktionsfähig bleiben bzw. entsprechend ersetzt werden.

### Verwendungsbereich

Fahrzeughersteller oder Marke: DACIA

Radbefestigung				
Auflagen-Kürzel	Achse	Beschreibung der Befestigungsteile	Zubehör-Kit	Anzugs-moment
BF1	1+2	Radschraube, Kegel 60°, Gewinde M12x1,5, Schaftlänge 28 mm	Z 90	110 Nm

Nr. : RT-000103-00-0-233  
 Anlage-Nr. : 7  
 Seite : 2 / 4  
 Auftraggeber : CMS Automotive Trading GmbH  
 Teiletztyp : C38 808

Typ(en):		ABE / EG-Genehmigung(en):	
SD		e2*2001/116*0314*..	
SD		e2*2007/46*0030*..	
SR		e2*2001/116*0323*..	
SR		e2*2007/46*0013*..	
Motorleistung (kW)	Handelsbezeichnungen	zulässige Reifengrößen vorne und hinten, ggf. Auflagen	Auflagen und Hinweise
63 bis 92	Dacia Duster (1. Generation)	225/50R18  235/45R18 A93)  245/45R18 A93)  255/45R18 K04)	A01) bis A10) BF1) K01)

Typ(en):		ABE / EG-Genehmigung(en):	
SR		e2*2001/116*0323*..	
SR		e2*2007/46*0013*..	
Motorleistung (kW)	Handelsbezeichnungen	zulässige Reifengrößen vorne und hinten, ggf. Auflagen	Auflagen und Hinweise
66 bis 110	Dacia Duster (2. Generation, Front- und Allradantrieb)	215/50R18 K04) M00)  215/55R18 K04) M00)  245/45R18 K02)	A01) bis A10) BF1) K01)

## Auflagen und Hinweise

- A01) Der vorschriftsmäßige Zustand des Fahrzeugs ist durch einen amtlich anerkannten Sachverständigen oder Prüfer für den Kraftfahrzeugverkehr oder einen Kraftfahrzeugsachverständigen oder einen Angestellten nach Nummer 4 der Anlage VIIIb zur StVZO auf einem Nachweis entsprechend dem Beispielkatalog zu § 19 StVZO veröffentlichten Muster bescheinigen zu lassen.
- A02) Wird eine in diesem Gutachten aufgeführte Reifengröße verwendet, die nicht bereits in den Fahrzeugpapieren genannt ist, so sind die Angaben über die Reifengröße in den Fahrzeugpapieren durch die Zulassungsstelle berichtigen zu lassen. Diese Berichtigung ist dann nicht erforderlich, wenn die Genehmigung des Sonderrades eine Freistellung von der Pflicht zur Berichtigung der Fahrzeugpapiere enthält.

§22 100993\*00

Nr. : RT-000103-00-0-233  
Anlage-Nr. : 7  
Seite : 3 / 4  
Auftraggeber : CMS Automotive Trading GmbH  
Teiletztyp : C38 808

---

- A03) Die mindestens erforderlichen Geschwindigkeitsbereiche und Tragfähigkeiten der zu verwendenden Reifen sind, unter Zugrundelegung der fahrzeugspezifischen Daten, aus der in Anlage 0 befindlichen Tabelle „Tragfähigkeitskennzahl und Geschwindigkeitssymbol“ zu entnehmen. Gibt es die Reifengrößen mit den ermittelten Mindestwerten nicht, so sind sie nicht zulässig. Sind im Verwendungsbereich bzw. den Auflagen Reifen mit der Kennung M+S genannt, so sind hiermit nur Reifen gemeint und zulässig, die das Piktogramm Bergkuppe mit Schneeflocke, wie in §36 StVZO/UN ECE R117 beschrieben, aufweisen.
- A04) Das Fahrwerk sowie die Brems- und Lenkungsaggregate müssen, sofern diese durch keine weiteren Auflagen berührt werden, dem Serienstand entsprechen. Wird gleichzeitig mit dem Anbau der Sonderräder eine Fahrwerksänderung vorgenommen, so ist diese und ihre Auswirkung auf den Anbau der Sonderräder gesondert zu beurteilen.
- A05) Es sind nur schlauchlose Reifen mit Gummi -oder Metallventilen zulässig. Die Ventile müssen den Normen DIN, E.T.R.T.O. oder TRA entsprechen, sollen möglichst kurz sein und dürfen nicht über die Radkontur hinausragen.
- A06) Bei Verwendung des serienmäßigen Ersatz- bzw. Notrades sind die serienmäßigen Befestigungsteile zu verwenden.
- A07) Die Bezieher der Sonderräder sind darauf hinzuweisen, dass der vom Reifenhersteller vorgeschriebene Reifenfülldruck bzw. Mindestluftdruck zu beachten ist.
- A08) Wird das serienmäßige Ersatzrad verwendet, soll mit mäßiger Geschwindigkeit und nicht länger als erforderlich gefahren werden. Bei Fahrzeugen mit permanentem Allradantrieb ist bei Verwendung des Ersatzreifens darauf zu achten, dass nur Reifen mit gleich großem Abrollumfang zulässig sind. Es müssen die serienmäßigen Befestigungsteile verwendet werden.
- A09) Die Bezieher sind darauf hinzuweisen, dass Schneekettenbetrieb nicht geprüft wurde, es sei denn, dass die Verwendung von Schneeketten durch eine weitere Auflage im Gutachten erlaubt wird.
- A10) Die Räder dürfen nur an der Innenseite mit Klebegewichten ausgewuchtet werden. Je nach Bremsausstattung kann die Anbringung von Wuchtgewichten unterhalb des Felgentiefbetts und/oder der Felgenschulter eingeschränkt sein.
- A93) Die Verwendung von feingliedrigen Schneeketten, die nicht mehr als 12 mm auftragen, ist nur auf den Rädern der Vorderachse zulässig (siehe auch Bedienungsanleitung des Fahrzeugherstellers).
- BF1) Es sind folgende vom Radhersteller mitzuliefernde Befestigungsteile zu verwenden:  
Achse: 1+2  
Radschraube, Kegel 60°, Gewinde M12x1,5, Schaftlänge 28 mm  
Zubehörkit: Z 90  
Anzugsmoment: 110 Nm

Nr. : RT-000103-00-0-233  
Anlage-Nr. : 7  
Seite : 4 / 4  
Auftraggeber : CMS Automotive Trading GmbH  
Teiletztyp : C38 808

---

K01) Die Radabdeckung an Achse 1 ist durch Ausstellen der Frontschürze und des Kotflügels oder durch Anbau von dauerhaft befestigten Karosserieteilen im Bereich 30° vor bis 50° hinter der Radmitte herzustellen.

Die gesamte Breite der Rad-/Reifenkombination muss, unter Beachtung des maximalmöglichen Betriebsmaßes des Reifens (1.04 fache der Nennbreite des Reifens), in dem oben genannten Bereich abgedeckt sein.

K02) Die Radabdeckung an Achse 2 ist durch Ausstellen der Heckschürze und des Kotflügels oder durch Anbau von dauerhaft befestigten Karosserieteilen im Bereich 30° vor bis 50° hinter der Radmitte herzustellen.

Die gesamte Breite der Rad-/Reifenkombination muss, unter Beachtung des maximalmöglichen Betriebsmaßes des Reifens (1.04 fache der Nennbreite des Reifens), in dem oben genannten Bereich abgedeckt sein.

K04) Die Radabdeckung an Achse 2 ist durch Ausstellen der Heckschürze und des Kotflügels oder durch Anbau von dauerhaft befestigten Karosserieteilen im Bereich 0° bis 50° hinter der Radmitte herzustellen.

Die gesamte Breite der Rad-/Reifenkombination muss, unter Beachtung des maximalmöglichen Betriebsmaßes des Reifens (1.04 fache der Nennbreite des Reifens), in dem oben genannten Bereich abgedeckt sein.

M00) Die Montierbarkeit dieser Reifengröße ist auf der hier im Gutachten beschriebenen Felgenreöße nach der ETRTO Norm nicht freigegeben. Für das verwendete Reifenfabrikat/-typ ist die Montierbarkeit des Reifens auf der hier beschriebenen Felgenreöße durch eine Bestätigung des jeweiligen Reifenherstellers nachzuweisen.

Die Anlage 7 mit den Seiten 1-4 hat nur Gültigkeit in Verbindung mit dem Gutachten für Sonderräder Typ C38 808 des Auftraggebers CMS Automotive Trading GmbH

Geschäftsstelle Essen, 08.05.2026

Nr. : RT-000103-00-0-233  
 Anlage-Nr. : 7a  
 Seite : 1 / 6  
 Auftraggeber : CMS Automotive Trading GmbH  
 Teiletztyp : C38 808

## Technische Daten, Kurzfassung

### Raddaten

Radtyp:	<b>C38 808</b>
Art des Sonderrades:	einteiliges Leichtmetall-Rad
Handelsmarke:	CMS
Montageposition:	<b>Vorder-und Hinterachse</b>
Radausführung:	<b>C38 808 46 10</b>
Radausführungskennz.:	CMS 1620/08
Radgröße:	8Jx18H2
Rad-Einpresstiefe:	46 mm
Lochkreisdurchmesser:	114,3 mm
Lochzahl:	5
Mittenlochdurchmesser:	67,20 mm
Zentrierart	Mittenzentrierung
Zentrierring:	SR 14 Ø67,1-Ø66,1
geprüfte Radlast: *)	850 kg
Reifenabrollumfang:	2300 mm

\*) Die zulässige Radlast kann je nach Reifengröße vom angegebenen Wert abweichen.

### Allgemeine Anforderungen

Im Fahrzeug verbaute sicherheits- und/oder umweltrelevante Fahrzeugsysteme (z.B. Reifendruckkontrollsysteme) müssen nach Anbau der Sonderräder funktionsfähig bleiben bzw. entsprechend ersetzt werden.

### Verwendungsbereich

Fahrzeughersteller oder Marke: NISSAN

Radbefestigung				
Auflagen-Kürzel	Achse	Beschreibung der Befestigungsteile	Zubehör-Kit	Anzugs-moment
BF1	1+2	Radmutter, Kegel 60°, Gewinde M12x1,25	Z 50	120 Nm
BF2	1+2	Radmutter, Kegel 60°, Gewinde M12x1,25	Z 50	110 Nm
BF3	1+2	Radschraube, Kegel 60°, Gewinde M12x1,5, Schaftlänge 28 mm	Z 90	120 Nm

Nr. : RT-000103-00-0-233  
 Anlage-Nr. : 7a  
 Seite : 2 / 6  
 Auftraggeber : CMS Automotive Trading GmbH  
 Teiletztyp : C38 808

Typ(en):		ABE / EG-Genehmigung(en):	
<b>V37</b>		<b>e13*2007/46*1378*..</b>	
Motorleistung (kW)	Handelsbezeichnungen	Zulässige Reifengrößen <b>vorne</b> und <b>hinten</b> , ggf. Auflagen	Auflagen und Hinweise
125 bis 225	Nissan Infiniti Q50, Infiniti Q50 Hybrid (2WD + 4WD)	225/50R18  235/45R18  245/45R18  255/45R18	A02) bis A10) A11) BF1) EB1)

Typ(en):		ABE / EG-Genehmigung(en):	
<b>F15</b>		<b>e11*2007/46*0132*..</b>	
Motorleistung (kW)	Handelsbezeichnungen	Zulässige Reifengrößen <b>vorne</b> und <b>hinten</b> , ggf. Auflagen	Auflagen und Hinweise
140 bis 157	Nissan Juke (Allrad)	205/45R18 M00) N215)  215/45R18  225/45R18  235/40R18  235/45R18  245/40R18	A02) bis A10) BF2)

Nr. : RT-000103-00-0-233  
 Anlage-Nr. : 7a  
 Seite : 3 / 6  
 Auftraggeber : CMS Automotive Trading GmbH  
 Teiletztyp : C38 808

Typ(en):		ABE / EG-Genehmigung(en):		
<b>F15</b>		<b>e11*2007/46*0132*..</b>		
<b>F15</b>		<b>e3*2007/46*0162*..</b>		
<b>F15</b>		<b>e5*2007/46*1031*..</b>		
<b>F15-LPG</b>		<b>e3*2007/46*0225*..</b>		
<b>F15M</b>		<b>e3*2007/46*0257*..</b>		
Motorleistung (kW)	Handelsbezeichnungen	zulässige Reifengrößen <b>vorne</b> und <b>hinten</b> , ggf. Auflagen		Auflagen und Hinweise
69 bis 160	Nissan Juke, Nissan Juke Bifuel (Frontantrieb)	205/45R18 (M00) N215)		A02) bis A10) BF2) E19)
		215/45R18		
		225/45R18		
		235/40R18		
		235/45R18		
		245/40R18		
		zulässige Reifengrößen, ggf. Auflagen		Auflagen und Hinweise
		<b>vorne</b>	<b>hinten</b>	
		225/45R18	245/40R18	A02) bis A10) BF2) E19) V00)

Typ(en):		ABE / EG-Genehmigung(en):		
<b>Z51</b>		<b>e1*2001/116*0478*..</b>		
<b>Z51</b>		<b>e3*2007/46*0073*..</b>		
Motorleistung (kW)	Handelsbezeichnungen	zulässige Reifengrößen <b>vorne</b> und <b>hinten</b> , ggf. Auflagen		Auflagen und Hinweise
140 bis 188	Nissan Murano	235/65R18 (A93)		A01) bis A10) BF2) K04)
		245/60R18 (A93)		
		255/60R18 (A93) K03)		
		265/55R18 (K01)		

Nr. : RT-000103-00-0-233  
 Anlage-Nr. : 7a  
 Seite : 4 / 6  
 Auftraggeber : CMS Automotive Trading GmbH  
 Teiletztyp : C38 808

Typ(en):		ABE / EG-Genehmigung(en):	
<b>J12</b>		<b>e9*2018/858*11042*..</b>	
Motorleistung (kW)	Handelsbezeichnungen	zulässige Reifengrößen <b>vorne</b> und <b>hinten</b> , ggf. Auflagen	Auflagen und Hinweise
103 bis 116	Nissan Qashqai (Fahrzeugausführungen mit Verbundlenker-Hinterachse; 2WD)	225/55R18  225/60R18	A02) bis A10) BF3) E60)

Typ(en):		ABE / EG-Genehmigung(en):	
<b>J12</b>		<b>e9*2018/858*11042*..</b>	
Motorleistung (kW)	Handelsbezeichnungen	zulässige Reifengrößen <b>vorne</b> und <b>hinten</b> , ggf. Auflagen	Auflagen und Hinweise
103 bis 116	Nissan Qashqai (Fahrzeugausführungen mit Mehrlenker-Hinterachse; 2WD & 4WD)	225/55R18  225/60R18	A02) bis A10) A11) BF3) N235)

## Auflagen und Hinweise

- A01) Der vorschriftsmäßige Zustand des Fahrzeugs ist durch einen amtlich anerkannten Sachverständigen oder Prüfer für den Kraftfahrzeugverkehr oder einen Kraftfahrzeugsachverständigen oder einen Angestellten nach Nummer 4 der Anlage VIIIb zur StVZO auf einem Nachweis entsprechend dem Beispielkatalog zu § 19 StVZO veröffentlichten Muster bescheinigen zu lassen.
- A02) Wird eine in diesem Gutachten aufgeführte Reifengröße verwendet, die nicht bereits in den Fahrzeugpapieren genannt ist, so sind die Angaben über die Reifengröße in den Fahrzeugpapieren durch die Zulassungsstelle berichtigen zu lassen. Diese Berichtigung ist dann nicht erforderlich, wenn die Genehmigung des Sonderrades eine Freistellung von der Pflicht zur Berichtigung der Fahrzeugpapiere enthält.
- A03) Die mindestens erforderlichen Geschwindigkeitsbereiche und Tragfähigkeiten der zu verwendenden Reifen sind, unter Zugrundelegung der fahrzeugspezifischen Daten, aus der in Anlage 0 befindlichen Tabelle „Tragfähigkeitskennzahl und Geschwindigkeitssymbol“ zu entnehmen. Gibt es die Reifengrößen mit den ermittelten Mindestwerten nicht, so sind sie nicht zulässig. Sind im Verwendungsbereich bzw. den Auflagen Reifen mit der Kennung M+S genannt, so sind hiermit nur Reifen gemeint und zulässig, die das Piktogramm Bergkuppe mit Schneeflocke, wie in §36 StVZO/UN ECE R117 beschrieben, aufweisen.
- A04) Das Fahrwerk sowie die Brems- und Lenkungsaggregate müssen, sofern diese durch keine weiteren Auflagen berührt werden, dem Serienstand entsprechen. Wird gleichzeitig mit dem Anbau der Sonderräder eine Fahrwerksänderung vorgenommen, so ist diese und ihre Auswirkung auf den Anbau der Sonderräder gesondert zu beurteilen.
- A05) Es sind nur schlauchlose Reifen mit Gummi -oder Metallventilen zulässig. Die Ventile müssen den Normen DIN, E.T.R.T.O. oder TRA entsprechen, sollen möglichst kurz sein und dürfen nicht über die Radkontur hinausragen.

Nr. : RT-000103-00-0-233  
Anlage-Nr. : 7a  
Seite : 5 / 6  
Auftraggeber : CMS Automotive Trading GmbH  
Teiletz : C38 808

---

- A06) Bei Verwendung des serienmäßigen Ersatz- bzw. Notrades sind die serienmäßigen Befestigungsteile zu verwenden.
- A07) Die Bezieher der Sonderräder sind darauf hinzuweisen, dass der vom Reifenhersteller vorgeschriebene Reifenfülldruck bzw. Mindestluftdruck zu beachten ist.
- A08) Wird das serienmäßige Ersatzrad verwendet, soll mit mäßiger Geschwindigkeit und nicht länger als erforderlich gefahren werden. Bei Fahrzeugen mit permanentem Allradantrieb ist bei Verwendung des Ersatzreifens darauf zu achten, dass nur Reifen mit gleich großem Abrollumfang zulässig sind. Es müssen die serienmäßigen Befestigungsteile verwendet werden.
- A09) Die Bezieher sind darauf hinzuweisen, dass Schneekettenbetrieb nicht geprüft wurde, es sei denn, dass die Verwendung von Schneeketten durch eine weitere Auflage im Gutachten erlaubt wird.
- A10) Die Räder dürfen nur an der Innenseite mit Klebegewichten ausgewuchtet werden. Je nach Bremsausstattung kann die Anbringung von Wuchtgewichten unterhalb des Felgentiefbetts und/oder der Felgenschulter eingeschränkt sein.
- A11) Auch zulässig an Fahrzeugen mit Hybrid Antrieb -Hybrid, Mild-Hybrid, Plug-in-Hybrid-, dass sind Fahrzeuge (FZ), die in der Zulassungsbescheinigung Teil 1 (FZ-Schein) unter P.3 " Hybr. ....", eingetragen haben.
- A93) Die Verwendung von feingliedrigen Schneeketten, die nicht mehr als 12 mm auftragen, ist nur auf den Rädern der Vorderachse zulässig (siehe auch Bedienungsanleitung des Fahrzeugherstellers).
- BF1) Es sind folgende vom Radhersteller mitzuliefernde Befestigungsteile zu verwenden:  
Achse: 1+2  
Radmutter, Kegel 60°, Gewinde M12x1,25  
Zubehörkit: Z 50  
Anzugsmoment: 120 Nm
- BF2) Es sind folgende vom Radhersteller mitzuliefernde Befestigungsteile zu verwenden:  
Achse: 1+2  
Radmutter, Kegel 60°, Gewinde M12x1,25  
Zubehörkit: Z 50  
Anzugsmoment: 110 Nm
- BF3) Es sind folgende vom Radhersteller mitzuliefernde Befestigungsteile zu verwenden:  
Achse: 1+2  
Radschraube, Kegel 60°, Gewinde M12x1,5, Schaftlänge 28 mm  
Zubehörkit: Z 90  
Anzugsmoment: 120 Nm
- E19) Nicht zulässig an Fahrzeugen mit Allradantrieb.
- E60) Nicht zulässig bei Allradfahrzeugen.
- EB1) **Nicht zulässig** an Fahrzeugausführungen die mit folgender Bremsanlage ausgerüstet sind:  
• Achse 1: 4-Kolben Festsattel Kennz. Infiniti mit belüfteter Scheibe Ø352x32 mm

Nr. : RT-000103-00-0-233  
Anlage-Nr. : 7a  
Seite : 6 / 6  
Auftraggeber : CMS Automotive Trading GmbH  
Teiletztyp : C38 808

---

K01) Die Radabdeckung an Achse 1 ist durch Ausstellen der Frontschürze und des Kotflügels oder durch Anbau von dauerhaft befestigten Karosserieteilen im Bereich 30° vor bis 50° hinter der Radmitte herzustellen.

Die gesamte Breite der Rad-/Reifenkombination muss, unter Beachtung des maximalmöglichen Betriebsmaßes des Reifens (1.04 fache der Nennbreite des Reifens), in dem oben genannten Bereich abgedeckt sein.

K03) Die Radabdeckung an Achse 1 ist durch Ausstellen der Frontschürze und des Kotflügels oder durch Anbau von dauerhaft befestigten Karosserieteilen im Bereich 0° bis 30° vor der Radmitte herzustellen.

Die gesamte Breite der Rad-/Reifenkombination muss, unter Beachtung des maximalmöglichen Betriebsmaßes des Reifens (1.04 fache der Nennbreite des Reifens), in dem oben genannten Bereich abgedeckt sein.

K04) Die Radabdeckung an Achse 2 ist durch Ausstellen der Heckschürze und des Kotflügels oder durch Anbau von dauerhaft befestigten Karosserieteilen im Bereich 0° bis 50° hinter der Radmitte herzustellen.

Die gesamte Breite der Rad-/Reifenkombination muss, unter Beachtung des maximalmöglichen Betriebsmaßes des Reifens (1.04 fache der Nennbreite des Reifens), in dem oben genannten Bereich abgedeckt sein.

M00) Die Montierbarkeit dieser Reifengröße ist auf der hier im Gutachten beschriebenen Felgenreöße nach der ETRTO Norm nicht freigegeben. Für das verwendete Reifenfabrikat/-typ ist die Montierbarkeit des Reifens auf der hier beschriebenen Felgenreöße durch eine Bestätigung des jeweiligen Reifenherstellers nachzuweisen.

N215) Nicht zulässig an Fahrzeugausführungen die serienmäßig an Vorder - und/oder Hinterachse nur mit Sommer-Reifengrößen 215/ .. oder größer ausgerüstet sind und auch nur solche Sommer-Reifengrößen in den Fahrzeugpapieren (Fahrzeugschein, Zulassungsbescheinigung I oder COC- Papier) bzw. in der EG-Genehmigung des Fahrzeuges zugelassen sind.

N235) Nicht zulässig an Fahrzeugausführungen die serienmäßig an Vorder - und/oder Hinterachse nur mit Sommer-Reifengrößen 235/ .. oder größer ausgerüstet sind und auch nur solche Sommer-Reifengrößen in den Fahrzeugpapieren (Fahrzeugschein, Zulassungsbescheinigung I oder COC- Papier) bzw. in der EG-Genehmigung des Fahrzeuges zugelassen sind.

V00) Die Verwendung dieser Reifenkombination (unterschiedliche Reifengrößen an der Vorder- und Hinterachse) ist nur zulässig, sofern die ABV/ABS-Eignung nachgewiesen wurde. Dies ist möglich durch eine Bestätigung des jeweiligen Reifen- oder Fahrzeugherstellers. Falls es sich um eine serienmäßige Reifenkombination handelt und diese ohne Einschränkung der Reifenfabrikate/-typen vom Fahrzeughersteller freigegeben ist, entfällt die Notwendigkeit eines entsprechenden Nachweises.

Die Anlage 7a mit den Seiten 1-6 hat nur Gültigkeit in Verbindung mit dem Gutachten für Sonderräder Typ C38 808 des Auftraggebers CMS Automotive Trading GmbH

Geschäftsstelle Essen, 08.05.2026

Nr. : RT-000103-00-0-233  
Anlage-Nr. : 7b  
Seite : 1 / 15  
Auftraggeber : CMS Automotive Trading GmbH  
Teiletztyp : C38 808

## Technische Daten, Kurzfassung

### Raddaten

Radtyp:	<b>C38 808</b>
Art des Sonderrades:	einteiliges Leichtmetall-Rad
Handelsmarke:	CMS
Montageposition:	<b>Vorder-und Hinterachse</b>
Radausführung:	<b>C38 808 46 10</b>
Radausführungskennz.:	CMS 1620/08
Radgröße:	8Jx18H2
Rad-Einpresstiefe:	46 mm
Lochkreisdurchmesser:	114,3 mm
Lochzahl:	5
Mittenlochdurchmesser:	67,20 mm
Zentrierart	Mittenzentrierung
Zentrierring:	SR 14 Ø67,1-Ø66,1
geprüfte Radlast: *)	850 kg
Reifenabrollumfang:	2300 mm

\*) Die zulässige Radlast kann je nach Reifengröße vom angegebenen Wert abweichen.

### Allgemeine Anforderungen

Im Fahrzeug verbaute sicherheits- und/oder umweltrelevante Fahrzeugsysteme (z.B. Reifendruckkontrollsysteme) müssen nach Anbau der Sonderräder funktionsfähig bleiben bzw. entsprechend ersetzt werden.

### Verwendungsbereich

Fahrzeughersteller oder Marke: RENAULT

Nr. : RT-000103-00-0-233  
 Anlage-Nr. : 7b  
 Seite : 2 / 15  
 Auftraggeber : CMS Automotive Trading GmbH  
 Teiletztyp : C38 808

Radbefestigung				
Auflagen-Kürzel	Achse	Beschreibung der Befestigungsteile	Zubehör-Kit	Anzugs-moment
BF1	1+2	Serien-Radschraube, Kegel 60°, Gewinde M12x1,5, Schaftlänge 24 mm	Z 19	120 Nm
BF2	1+2	Serien-Radschraube, Kegel 60°, Gewinde M14x1,5, Schaftlänge 28 mm	Z 19	120 Nm
BF3	1+2	Serien-Radschraube, Kegel 60°, Kalotte beweglich, Gewinde M12x1,5, Schaftlänge 26 mm	Z 19	110 Nm
BF4	1+2	Serien-Radschraube, Kegel 60°, Gewinde M14x1,5, Schaftlänge 28 mm	Z 19	140 Nm
BF5	1+2	Serien-Radschraube, Kegel 60°, Kalotte beweglich, Gewinde M12x1,5, Schaftlänge 26 mm	Z 19	120 Nm
BF6	1+2	Radschraube, Kegel 60°, Gewinde M14x1,5, Schaftlänge 30 mm	Z 89	130 Nm
BF7	1+2	Serien-Radschraube, Kegel 60°, Kalotte beweglich, Gewinde M12x1,5, Schaftlänge 25,5 mm	Z 19	120 Nm
BF8	1+2	Serien-Radschraube, Kegel 60°, Gewinde M12x1,5, Schaftlänge 23,5 mm	Z 19	120 Nm
BF9	1+2	Serien-Radschraube, Kegel 60°, Gewinde M12x1,5, Schaftlänge 26 mm	Z 19	120 Nm

Typ(en): ABE / EG-Genehmigung(en):			
RHN e9*2018/858*30002*..			
Motorleistung (kW)	Handelsbezeichnungen	zulässige Reifengrößen vorne und hinten, ggf. Auflagen	Auflagen und Hinweise
96 bis 116	Renault Austral (ohne 4-Control Hinterachslenkung, Verbundlenkerachse)	225/55R18 235/55R18 245/50R18	A02) bis A10) BF1) E75a) EF0)

Typ(en): ABE / EG-Genehmigung(en):			
RHN e9*2018/858*30002*..			
Motorleistung (kW)	Handelsbezeichnungen	zulässige Reifengrößen vorne und hinten, ggf. Auflagen	Auflagen und Hinweise
96	Renault Austral (mit 4-Control Hinterachslenkung, Mehrlenkerachse)	225/55R18 235/55R18 245/50R18	A02) bis A10) BF2) E75) EF0)

§22 100993\*00

Nr. : RT-000103-00-0-233  
 Anlage-Nr. : 7b  
 Seite : 3 / 15  
 Auftraggeber : CMS Automotive Trading GmbH  
 Teiletztyp : C38 808

Typ(en):		ABE / EG-Genehmigung(en):	
<b>R</b>		<b>e2*2001/116*0327*..</b>	
Motorleistung (kW)	Handelsbezeichnungen	zulässige Reifengrößen <b>vorne</b> und <b>hinten</b> , ggf. Auflagen	Auflagen und Hinweise
147 bis 162	Renault Clio RS (4. Generation)	205/40R18 K19)  215/35R18 K04)	A01) bis A10) BF3) K87)

Typ(en):		ABE / EG-Genehmigung(en):	
<b>RFC</b>		<b>e2*2007/46*0470*..</b>	
<b>RFC</b>		<b>e2*KS07/46*0064*..</b>	
Motorleistung (kW)	Handelsbezeichnungen	zulässige Reifengrößen <b>vorne</b> und <b>hinten</b> , ggf. Auflagen	Auflagen und Hinweise
96 bis 165	Renault Espace	235/60R18  245/55R18  255/55R18	A02) bis A10) BF4)

Typ(en):		ABE / EG-Genehmigung(en):	
<b>Z</b>		<b>e2*2001/116*0373*..</b>	
<b>Z</b>		<b>e2*2007/46*0010*..</b>	
Motorleistung (kW)	Handelsbezeichnungen	zulässige Reifengrößen <b>vorne</b> und <b>hinten</b> , ggf. Auflagen	Auflagen und Hinweise
63 bis 103	Renault Fluence	205/45R18 M00)  215/45R18 A01) K84)  225/40R18 A01) K84)	A02) bis A10) BF5)

# TÜVNORD

Gutachten zur Erteilung der Teiletztypgenehmigung Nr. KBA 100993 nach §22 StVZO

Nr. : RT-000103-00-0-233  
 Anlage-Nr. : 7b  
 Seite : 4 / 15  
 Auftraggeber : CMS Automotive Trading GmbH  
 Teiletztyp : C38 808

Typ(en):		ABE / EG-Genehmigung(en):	
<b>T</b>		<b>e2*2001/116*0363*..</b>	
<b>T</b>		<b>e2*2007/46*0012*..</b>	
Motorleistung (kW)	Handelsbezeichnungen	zulässige Reifengrößen <b>vorne</b> und <b>hinten</b> , ggf. Auflagen	Auflagen und Hinweise
81 bis 118	Renault Laguna (Limousine, Kombi, Ausführungen mit kleinsten Serienreifen 195/.. oder 205/..)	205/45R18 M00) T86)  215/45R18  225/40R18  225/45R18  235/40R18  235/45R18  245/40R18	A02) bis A10) BF6) E62)

Typ(en):		ABE / EG-Genehmigung(en):	
<b>T</b>		<b>e2*2001/116*0363*..</b>	
<b>T</b>		<b>e2*2007/46*0012*..</b>	
Motorleistung (kW)	Handelsbezeichnungen	zulässige Reifengrößen <b>vorne</b> und <b>hinten</b> , ggf. Auflagen	Auflagen und Hinweise
81 bis 177	Renault Laguna (Limousine, Kombi, Ausführungen mit kleinsten Serienreifen 215/.. oder 225/..)	215/45R18 N225)  225/40R18 N235) T92)  225/45R18 N235)  235/40R18  235/45R18  245/40R18	A02) bis A10) BF6) E62)

§22 100993\*00

# TÜVNORD

Gutachten zur Erteilung der Teiletzgenehmigung Nr. KBA 100993 nach §22 StVZO

Nr. : RT-000103-00-0-233  
 Anlage-Nr. : 7b  
 Seite : 5 / 15  
 Auftraggeber : CMS Automotive Trading GmbH  
 Teiletztyp : C38 808

Typ(en):		ABE / EG-Genehmigung(en):	
<b>T</b>		<b>e2*2001/116*0363*..</b>	
<b>T</b>		<b>e2*2007/46*0012*..</b>	
Motorleistung (kW)	Handelsbezeichnungen	Zulässige Reifengrößen <b>vorne</b> und <b>hinten</b> , ggf. Auflagen	Auflagen und Hinweise
81 bis 177	Renault Laguna (Allradlenkung)	205/45R18 M00) N215) T86)  215/45R18 N225)  225/40R18 N235) T92)	A02) bis A10) BF6)

Typ(en):		ABE / EG-Genehmigung(en):	
<b>Z</b>		<b>e2*2001/116*0373*..</b>	
<b>Z</b>		<b>e2*2007/46*0010*..</b>	
Motorleistung (kW)	Handelsbezeichnungen	Zulässige Reifengrößen <b>vorne</b> und <b>hinten</b> , ggf. Auflagen	Auflagen und Hinweise
63 bis 103	Renault Megane (Limousine 5-türig, Coupe, Kombi, Cabriolet, Ausführungen mit kleinsten Serienreifen 195/65R15 oder 205/55R16 oder 205/50R17)	205/40R18 A93) T86)  205/45R18 A93) M00)  215/40R18 A93)  225/35R18 A93) T87)  225/40R18 A01) K78)  235/35R18 A93)  245/35R18 A01) K78)	A02) bis A10) BF3)

Nr. : RT-000103-00-0-233  
 Anlage-Nr. : 7b  
 Seite : 6 / 15  
 Auftraggeber : CMS Automotive Trading GmbH  
 Teiletztyp : C38 808

Typ(en):		ABE / EG-Genehmigung(en):	
Z		e2*2001/116*0373*..	
Z		e2*2007/46*0010*..	
Motorleistung (kW)	Handelsbezeichnungen	zulässige Reifengrößen vorne und hinten, ggf. Auflagen	Auflagen und Hinweise
63 bis 103	Renault Megane (Limousine 5-türig, Coupe, Kombi, Cabriolet, Ausführungen mit Serienreifen 205/65R15 oder 205/60R16 oder 205/55R17)	205/45R18 A93) M00)  215/40R18 A93) G3B)  215/45R18  225/40R18 A01) K78)  225/45R18 A01) K77) K78)  235/40R18 A01) K77) K78)  245/35R18 A01) G3B) K78)  245/40R18 A01) K77) K78) K79)	A02) bis A10) BF3)

Typ(en):		ABE / EG-Genehmigung(en):	
Z		e2*2001/116*0373*..	
Z		e2*2007/46*0010*..	
Motorleistung (kW)	Handelsbezeichnungen	zulässige Reifengrößen vorne und hinten, ggf. Auflagen	Auflagen und Hinweise
70 bis 162	Renault Megane (Limousine 5-türig, Coupe, Kombi, Cabriolet, Ausführungen mit kleinsten Serienreifen 225/..)	225/35R18 A93) T87)  225/40R18 A01) K78)  235/35R18 A93)  245/35R18 A01) K78)	A02) bis A10) BF3) E70)

Nr. : RT-000103-00-0-233  
 Anlage-Nr. : 7b  
 Seite : 7 / 15  
 Auftraggeber : CMS Automotive Trading GmbH  
 Teiletztyp : C38 808

Typ(en):		ABE / EG-Genehmigung(en):	
<b>Z</b>		<b>e2*2001/116*0373*..</b>	
Motorleistung (kW)	Handelsbezeichnungen	zulässige Reifengrößen <b>vorne</b> und <b>hinten</b> , ggf. Auflagen	Auflagen und Hinweise
184 bis 201	Renault Megane RS	225/40R18	A01) bis A10) BF7) K01) K04)

Typ(en):		ABE / EG-Genehmigung(en):	
<b>RFB</b>		<b>e2*2007/46*0546*..</b>	
Motorleistung (kW)	Handelsbezeichnungen	zulässige Reifengrößen <b>vorne</b> und <b>hinten</b> , ggf. Auflagen	Auflagen und Hinweise
66 bis 130	Renault Megane, Megane Grandtour	205/40R18	A02) bis A10) BF1)
		N215) T86)	
		205/45R18	
		M00) N215)	
		215/40R18	
		N225) T89)	
		225/35R18	
		T87)	
		225/40R18	
		235/35R18	

Typ(en):		ABE / EG-Genehmigung(en):	
<b>RFB</b>		<b>e2*2007/46*0546*..</b>	
Motorleistung (kW)	Handelsbezeichnungen	zulässige Reifengrößen <b>vorne</b> und <b>hinten</b> , ggf. Auflagen	Auflagen und Hinweise
151	Renault Megane GT, Megane Grandtour GT	225/35R18	A02) bis A10) BF8)
		T87)	
		225/40R18	
		235/35R18	

Typ(en):		ABE / EG-Genehmigung(en):	
<b>RFB</b>		<b>e2*2007/46*0546*..</b>	
Motorleistung (kW)	Handelsbezeichnungen	zulässige Reifengrößen <b>vorne</b> und <b>hinten</b> , ggf. Auflagen	Auflagen und Hinweise
205 bis 221	Renault Megane RS	235/40R18	A02) bis A10) B55) BF9) EF0)
		245/35R18	
		A93a)	

Nr. : RT-000103-00-0-233  
 Anlage-Nr. : 7b  
 Seite : 8 / 15  
 Auftraggeber : CMS Automotive Trading GmbH  
 Teiletztyp : C38 808

Typ(en):		ABE / EG-Genehmigung(en):	
<b>JZ</b>		<b>e2*2001/116*0379*..</b>	
<b>JZ</b>		<b>e2*2007/46*0011*..</b>	
Motorleistung (kW)	Handelsbezeichnungen	zulässige Reifengrößen <b>vorne</b> und <b>hinten</b> , ggf. Auflagen	Auflagen und Hinweise
63 bis 81	Renault Scenic, Grand Scenic (Ausführungen mit kleinsten Serienreifen 195/65R15 oder 205/55R16)	205/45R18 M00) T86)  215/45R18 G6N)  225/40R18  225/45R18 A01) G6N) K64)  235/40R18 A01) G6N) K64)  245/40R18 A01) G6N) K64)	A02) bis A10) BF3)

Typ(en):		ABE / EG-Genehmigung(en):	
<b>JZ</b>		<b>e2*2001/116*0379*..</b>	
<b>JZ</b>		<b>e2*2007/46*0011*..</b>	
Motorleistung (kW)	Handelsbezeichnungen	zulässige Reifengrößen <b>vorne</b> und <b>hinten</b> , ggf. Auflagen	Auflagen und Hinweise
78 bis 103	Renault Scenic, Grand Scenic (Ausführungen mit kleinsten Serienreifen 205/65R15 oder 205/60R16 oder 205/55R17)	205/45R18 M00) T86)  215/45R18  225/40R18 T92)  225/45R18 A01) K64)  235/40R18 A01) K64)  245/40R18 A01) K64)	A02) bis A10) BF3)

Nr. : RT-000103-00-0-233  
 Anlage-Nr. : 7b  
 Seite : 9 / 15  
 Auftraggeber : CMS Automotive Trading GmbH  
 Teiletztyp : C38 808

Typ(en):		ABE / EG-Genehmigung(en):	
<b>JZ</b>		<b>e2*2001/116*0379*..</b>	
Motorleistung (kW)	Handelsbezeichnungen	zulässige Reifengrößen <b>vorne</b> und <b>hinten</b> , ggf. Auflagen	Auflagen und Hinweise
96 bis 118	Renault Scenic, Grand Scenic (Ausführungen mit Serienreifen 225/50R17 ww. 225/45R18)	225/40R18  225/45R18 A01) K64)  235/40R18 A01) K64)  245/40R18 A01) K64)	A02) bis A10) BF3)

Typ(en):		ABE / EG-Genehmigung(en):	
<b>JZ</b>		<b>e2*2001/116*0379*..</b>	
Motorleistung (kW)	Handelsbezeichnungen	zulässige Reifengrößen <b>vorne</b> und <b>hinten</b> , ggf. Auflagen	Auflagen und Hinweise
81 bis 97	Renault Scenic XMOD	205/45R18 M00) T86)  215/45R18	A02) bis A10) BF3)

Nr. : RT-000103-00-0-233  
 Anlage-Nr. : 7b  
 Seite : 10 / 15  
 Auftraggeber : CMS Automotive Trading GmbH  
 Teiletztyp : C38 808

Typ(en):		ABE / EG-Genehmigung(en):	
RFD		e11*2007/46*2969*..	
RFD		e2*2007/46*0653*..	
Motorleistung (kW)	Handelsbezeichnungen	Zulässige Reifengrößen vorne und hinten, ggf. Auflagen	Auflagen und Hinweise
81 bis 165	Renault Talisman, Talisman Grandtour	215/45R18 A93) GDT) N225)  215/50R18 M00) N225) T92)  225/45R18 A93) N235)  225/50R18 N235)  235/40R18 G7K) N245)  235/45R18 N245)  245/40R18  245/45R18	A02) bis A10) BF1)

## Auflagen und Hinweise

- A01) Der vorschriftsmäßige Zustand des Fahrzeugs ist durch einen amtlich anerkannten Sachverständigen oder Prüfer für den Kraftfahrzeugverkehr oder einen Kraftfahrzeugsachverständigen oder einen Angestellten nach Nummer 4 der Anlage VIIIb zur StVZO auf einem Nachweis entsprechend dem Beispielkatalog zu § 19 StVZO veröffentlichten Muster bescheinigen zu lassen.
- A02) Wird eine in diesem Gutachten aufgeführte Reifengröße verwendet, die nicht bereits in den Fahrzeugpapieren genannt ist, so sind die Angaben über die Reifengröße in den Fahrzeugpapieren durch die Zulassungsstelle berichtigen zu lassen. Diese Berichtigung ist dann nicht erforderlich, wenn die Genehmigung des Sonderrades eine Freistellung von der Pflicht zur Berichtigung der Fahrzeugpapiere enthält.
- A03) Die mindestens erforderlichen Geschwindigkeitsbereiche und Tragfähigkeiten der zu verwendenden Reifen sind, unter Zugrundelegung der fahrzeugspezifischen Daten, aus der in Anlage 0 befindlichen Tabelle „Tragfähigkeitskennzahl und Geschwindigkeitssymbol“ zu entnehmen. Gibt es die Reifengrößen mit den ermittelten Mindestwerten nicht, so sind sie nicht zulässig. Sind im Verwendungsbereich bzw. den Auflagen Reifen mit der Kennung M+S genannt, so sind hiermit nur Reifen gemeint und zulässig, die das Piktogramm Bergkuppe mit Schneeflocke, wie in §36 StVZO/UN ECE R117 beschrieben, aufweisen.

§22 100993\*00

Nr. : RT-000103-00-0-233  
Anlage-Nr. : 7b  
Seite : 11 / 15  
Auftraggeber : CMS Automotive Trading GmbH  
Teiletz : C38 808

---

- A04) Das Fahrwerk sowie die Brems- und Lenkungsaggregate müssen, sofern diese durch keine weiteren Auflagen berührt werden, dem Serienstand entsprechen. Wird gleichzeitig mit dem Anbau der Sonderräder eine Fahrwerksänderung vorgenommen, so ist diese und ihre Auswirkung auf den Anbau der Sonderräder gesondert zu beurteilen.
- A05) Es sind nur schlauchlose Reifen mit Gummi -oder Metallventilen zulässig. Die Ventile müssen den Normen DIN, E.T.R.T.O. oder TRA entsprechen, sollen möglichst kurz sein und dürfen nicht über die Radkontur hinausragen.
- A06) Bei Verwendung des serienmäßigen Ersatz- bzw. Notrades sind die serienmäßigen Befestigungsteile zu verwenden.
- A07) Die Bezieher der Sonderräder sind darauf hinzuweisen, dass der vom Reifenhersteller vorgeschriebene Reifenfülldruck bzw. Mindestluftdruck zu beachten ist.
- A08) Wird das serienmäßige Ersatzrad verwendet, soll mit mäßiger Geschwindigkeit und nicht länger als erforderlich gefahren werden. Bei Fahrzeugen mit permanentem Allradantrieb ist bei Verwendung des Ersatzreifens darauf zu achten, dass nur Reifen mit gleich großem Abrollumfang zulässig sind. Es müssen die serienmäßigen Befestigungsteile verwendet werden.
- A09) Die Bezieher sind darauf hinzuweisen, dass Schneekettenbetrieb nicht geprüft wurde, es sei denn, dass die Verwendung von Schneeketten durch eine weitere Auflage im Gutachten erlaubt wird.
- A10) Die Räder dürfen nur an der Innenseite mit Klebegewichten ausgewuchtet werden. Je nach Bremsausstattung kann die Anbringung von Wuchtgewichten unterhalb des Felgentiefbetts und/oder der Felgenschulter eingeschränkt sein.
- A93) Die Verwendung von feingliedrigen Schneeketten, die nicht mehr als 12 mm auftragen, ist nur auf den Rädern der Vorderachse zulässig (siehe auch Bedienungsanleitung des Fahrzeugherstellers).
- A93a) Die Verwendung von feingliedrigen Schneeketten, die nicht mehr als 9 mm auftragen, ist nur auf den Rädern der Vorderachse zulässig (siehe auch Bedienungsanleitung des Fahrzeugherstellers).
- B55) Nur zulässig an Fahrzeugausführungen mit folgender Bremsanlage an Achse 1 und Achse 2:
- Achse 1: innenbelüftete Bremsscheibe Ø355x28 mm
  - Achse 2: unbelüftete Bremsscheibe Ø290x11 mm
- BF1) Es sind folgende Befestigungsteile zu verwenden:  
Achse: 1+2  
Serien-Radschraube, Kegel 60°, Gewinde M12x1,5, Schaftlänge 24 mm  
Zubehörkit: Z 19  
Anzugsmoment: 120 Nm
- BF2) Es sind folgende Befestigungsteile zu verwenden:  
Achse: 1+2  
Serien-Radschraube, Kegel 60°, Gewinde M14x1,5, Schaftlänge 28 mm  
Zubehörkit: Z 19  
Anzugsmoment: 120 Nm

Nr. : RT-000103-00-0-233  
Anlage-Nr. : 7b  
Seite : 12 / 15  
Auftraggeber : CMS Automotive Trading GmbH  
Teiletztyp : C38 808

---

- BF3) Es sind folgende Befestigungsteile zu verwenden:  
Achse: 1+2  
Serien-Radschraube, Kegel 60°, Kalotte beweglich, Gewinde M12x1,5, Schaftlänge 26 mm  
Zubehörkit: Z 19  
Anzugsmoment: 110 Nm
- BF4) Es sind folgende Befestigungsteile zu verwenden:  
Achse: 1+2  
Serien-Radschraube, Kegel 60°, Gewinde M14x1,5, Schaftlänge 28 mm  
Zubehörkit: Z 19  
Anzugsmoment: 140 Nm
- BF5) Es sind folgende Befestigungsteile zu verwenden:  
Achse: 1+2  
Serien-Radschraube, Kegel 60°, Kalotte beweglich, Gewinde M12x1,5, Schaftlänge 26 mm  
Zubehörkit: Z 19  
Anzugsmoment: 120 Nm
- BF6) Es sind folgende vom Radhersteller mitzuliefernde Befestigungsteile zu verwenden:  
Achse: 1+2  
Radschraube, Kegel 60°, Gewinde M14x1,5, Schaftlänge 30 mm  
Zubehörkit: Z 89  
Anzugsmoment: 130 Nm
- BF7) Es sind folgende Befestigungsteile zu verwenden:  
Achse: 1+2  
Serien-Radschraube, Kegel 60°, Kalotte beweglich, Gewinde M12x1,5, Schaftlänge 25,5 mm  
Zubehörkit: Z 19  
Anzugsmoment: 120 Nm
- BF8) Es sind folgende Befestigungsteile zu verwenden:  
Achse: 1+2  
Serien-Radschraube, Kegel 60°, Gewinde M12x1,5, Schaftlänge 23,5 mm  
Zubehörkit: Z 19  
Anzugsmoment: 120 Nm
- BF9) Es sind folgende Befestigungsteile zu verwenden:  
Achse: 1+2  
Serien-Radschraube, Kegel 60°, Gewinde M12x1,5, Schaftlänge 26 mm  
Zubehörkit: Z 19  
Anzugsmoment: 120 Nm
- E62) Nicht geprüft für Fahrzeugausführungen mit Allradlenkung.
- E70) Nicht zulässig an Fahrzeug-Ausführungen, die serienmäßig auch mit den Radgrößen 8,5Jx18H2 ET65 oder 8,5Jx19H2 ET65 ausgerüstet sind.
- E75) Nur zulässig an Fahrzeugen mit Hinterachslenkung.
- E75a) Nicht zulässig an Fahrzeugen mit Hinterachslenkung.

Nr. : RT-000103-00-0-233  
Anlage-Nr. : 7b  
Seite : 13 / 15  
Auftraggeber : CMS Automotive Trading GmbH  
Teiletztyp : C38 808

---

- EF0) Nicht zulässig an Fahrzeugausführungen die serienmäßig an der Vorder - und/oder an der Hinterachse nur mit Rädern ausgerüstet oder diese in den Fahrzeugpapieren (Fahrzeugschein, Zulassungsbescheinigung I oder COC- Papier) zugelassen sind deren Raddurchmesser größer als der Raddurchmesser des Umrüstrades sind und/oder deren Felgenmaulweite größer als die Felgenmaulweite des Umrüstrades sind.
- G01) Es ist der Nachweis zu erbringen, dass die Anzeige des Geschwindigkeitsmessers und des Wegstreckenzählers innerhalb der gesetzlich vorgeschriebenen Toleranzen (§ 57 StVZO) liegt. Sofern die Anzeige angeglichen werden muss, kann diese Rad-Reifen-Kombination nicht als wahlweise Ausrüstung auf der Anbaubestätigung eingetragen werden.
- G3B) Bei Fahrzeugen, die serienmäßig nicht mit einer der Bereifungsgrößen 195/65R15, 205/50R17, 205/55R16, 205/60R16, 205/65R15 ausgerüstet oder min. einer dieser Bereifungsgrößen in den Fahrzeugpapieren (Fahrzeugschein, Zulassungsbescheinigung I oder COC- Papier) bzw. in der EG-Genehmigung des Fahrzeuges zugelassen ist, sind die Auflagen A01) und G01) zu beachten.
- G6N) Bei Fahrzeugen, die serienmäßig nicht mit einer der Bereifungsgrößen 205/55R17, 205/60R16 ausgerüstet oder min. einer dieser Bereifungsgrößen in den Fahrzeugpapieren (Fahrzeugschein, Zulassungsbescheinigung I oder COC- Papier) bzw. in der EG-Genehmigung des Fahrzeuges zugelassen ist, sind die Auflagen A01) und G01) zu beachten.
- G7K) Bei Fahrzeugen, die serienmäßig nicht mit der Bereifungsgröße 215/60R16 ausgerüstet oder diese in den Fahrzeugpapieren (Fahrzeugschein, Zulassungsbescheinigung I oder COC- Papier) bzw. in der EG-Genehmigung des Fahrzeuges zugelassen ist, sind die Auflagen A01) und G01) zu beachten.
- GDT) Bei Fahrzeugen, die serienmäßig nicht mit einer der Bereifungsgrößen 215/60R16, 245/45R18 ausgerüstet oder min. einer dieser Bereifungsgrößen in den Fahrzeugpapieren (Fahrzeugschein, Zulassungsbescheinigung I oder COC- Papier) bzw. in der EG-Genehmigung des Fahrzeuges zugelassen ist, sind die Auflagen A01) und G01) zu beachten.
- K01) Die Radabdeckung an Achse 1 ist durch Ausstellen der Frontschürze und des Kotflügels oder durch Anbau von dauerhaft befestigten Karosserieteilen im Bereich 30° vor bis 50° hinter der Radmitte herzustellen.
- Die gesamte Breite der Rad-/Reifenkombination muss, unter Beachtung des maximalmöglichen Betriebsmaßes des Reifens (1.04 fache der Nennbreite des Reifens), in dem oben genannten Bereich abgedeckt sein.
- K04) Die Radabdeckung an Achse 2 ist durch Ausstellen der Heckschürze und des Kotflügels oder durch Anbau von dauerhaft befestigten Karosserieteilen im Bereich 0° bis 50° hinter der Radmitte herzustellen.
- Die gesamte Breite der Rad-/Reifenkombination muss, unter Beachtung des maximalmöglichen Betriebsmaßes des Reifens (1.04 fache der Nennbreite des Reifens), in dem oben genannten Bereich abgedeckt sein.
- K19) An Achse 2 ist die ins Radhaus ragende Kante des Stoßfängers entsprechend der aufgeweiteten Radhauskante zu kürzen.

Nr. : RT-000103-00-0-233  
Anlage-Nr. : 7b  
Seite : 14 / 15  
Auftraggeber : CMS Automotive Trading GmbH  
Teiletztyp : C38 808

---

- K64) Um eine ausreichende Freigängigkeit an Achse 2 herzustellen, sind folgende Maßnahmen erforderlich:
- die beiden im Radhaus befindlichen Befestigungsstehbolzen für den Filzinnenkotflügel sind komplett zu kürzen,
  - vom Filzinnenkotflügel ist im Bereich von ca. 100 mm unterhalb der seitlichen Stoßleiste bis zur Stoßfängeroberkante ein Streifen von ca. 50 mm Breite (gemessen von der Radhausausschnittkante) abzutrennen,
  - die verbleibende Filzinnenverkleidung ist an der Schnittkante eng an das Metallinnenradhaus anzulegen und festzukleben.
- K77) An Achse 2 ist der Kunststoffinnenkotflügel von der Stoßfängeroberkante bis zum Schweller eng an die Radhauskante anzulegen.
- K78) Um eine ausreichende Freigängigkeit an Achse 2 herzustellen, sind folgende Maßnahmen erforderlich:
- die im Bereich der Stoßfängeroberkante befindliche Ausbuchtung des Kunststoffinnenkotflügels ist auszuschneiden,
  - der dahinter befindliche Kunststoffsteg ist um 10 mm zu kürzen,
  - die Stoßfängerbefestigungsglasche ist um 5 mm zu kürzen.
- K79) An Achse 2 ist im Bereich der Stoßfängeroberkante das hinter der Kunststoffausbuchtung befindliche Stehblech um 10 mm zu kürzen.
- K84) An Achse 2 ist die Radhauskante im Bereich vom Schweller bis zur Radmitte um 10 mm nach außen aufzuweiten.
- K87) An Achse 2 sind die Radhausausschnittkanten von Stoßfängeroberkante bis zum Schweller um 10 mm aufzuweiten.
- M00) Die Montierbarkeit dieser Reifengröße ist auf der hier im Gutachten beschriebenen Felgenreöße nach der ETRTO Norm nicht freigegeben. Für das verwendete Reifenfabrikat/-typ ist die Montierbarkeit des Reifens auf der hier beschriebenen Felgenreöße durch eine Bestätigung des jeweiligen Reifenherstellers nachzuweisen.
- N215) Nicht zulässig an Fahrzeugausführungen die serienmäßig an Vorder - und/oder Hinterachse nur mit Sommer-Reifengrößen 215/ .. oder größer ausgerüstet sind und auch nur solche Sommer-Reifengrößen in den Fahrzeugpapieren (Fahrzeugschein, Zulassungsbescheinigung I oder COC- Papier) bzw. in der EG-Genehmigung des Fahrzeuges zugelassen sind.
- N225) Nicht zulässig an Fahrzeugausführungen die serienmäßig an Vorder - und/oder Hinterachse nur mit Sommer-Reifengrößen 225/ .. oder größer ausgerüstet sind und auch nur solche Sommer-Reifengrößen in den Fahrzeugpapieren (Fahrzeugschein, Zulassungsbescheinigung I oder COC- Papier) bzw. in der EG-Genehmigung des Fahrzeuges zugelassen sind.
- N235) Nicht zulässig an Fahrzeugausführungen die serienmäßig an Vorder - und/oder Hinterachse nur mit Sommer-Reifengrößen 235/ .. oder größer ausgerüstet sind und auch nur solche Sommer-Reifengrößen in den Fahrzeugpapieren (Fahrzeugschein, Zulassungsbescheinigung I oder COC- Papier) bzw. in der EG-Genehmigung des Fahrzeuges zugelassen sind.

Nr. : RT-000103-00-0-233  
Anlage-Nr. : 7b  
Seite : 15 / 15  
Auftraggeber : CMS Automotive Trading GmbH  
Teiletz : C38 808

---

N245) Nicht zulässig an Fahrzeugausführungen die serienmäßig an Vorder - und/oder Hinterachse nur mit Sommer-Reifengrößen 245/ .. oder größer ausgerüstet sind und auch nur solche Sommer-Reifengrößen in den Fahrzeugpapieren (Fahrzeugschein, Zulassungsbescheinigung I oder COC- Papier) bzw. in der EG-Genehmigung des Fahrzeuges zugelassen sind.

T86) Nur zulässig an Fahrzeugen mit einer zulässigen Achslast bis max. 1060 kg bei LI 86 . Die Tragfähigkeit des ZR-Reifens muss dann min. 530 kg betragen (Angaben stehen auf dem Reifen). Auflage A03) ist jedoch generell zu beachten.

T87) Nur zulässig an Fahrzeugen mit einer zulässigen Achslast bis max. 1090 kg bei LI 87 . Die Tragfähigkeit des ZR-Reifens muss dann min. 545 kg betragen (Angaben stehen auf dem Reifen). Auflage A03) ist jedoch generell zu beachten.

T89) Nur zulässig an Fahrzeugen mit einer zulässigen Achslast bis max. 1160 kg bei LI 89 . Die Tragfähigkeit des ZR-Reifens muss dann min. 580 kg betragen (Angaben stehen auf dem Reifen). Auflage A03) ist jedoch generell zu beachten.

T92) Nur zulässig an Fahrzeugen mit einer zulässigen Achslast bis max. 1260 kg bei LI 92 . Die Tragfähigkeit des ZR-Reifens muss dann min. 630 kg betragen (Angaben stehen auf dem Reifen). Auflage A03) ist jedoch generell zu beachten.

Die Anlage 7b mit den Seiten 1-15 hat nur Gültigkeit in Verbindung mit dem Gutachten für Sonderräder Typ C38 808 des Auftraggebers CMS Automotive Trading GmbH

Geschäftsstelle Essen, 08.05.2026

Nr. : RT-000103-00-0-233  
 Anlage-Nr. : 8  
 Seite : 1 / 3  
 Auftraggeber : CMS Automotive Trading GmbH  
 Teiletztyp : C38 808

## Technische Daten, Kurzfassung

### Raddaten

Radtyp:	<b>C38 808</b>
Art des Sonderrades:	einteiliges Leichtmetall-Rad
Handelsmarke:	CMS
Montageposition:	<b>Vorder-und Hinterachse</b>
Radausführung:	<b>C38 808 46 10</b>
Radausführungskennz.:	CMS 1620/08
Radgröße:	8Jx18H2
Rad-Einpresstiefe:	46 mm
Lochkreisdurchmesser:	114,3 mm
Lochzahl:	5
Mittenlochdurchmesser:	67,20 mm
Zentrierart	Mittenzentrierung
Zentrierring:	ohne Ring
geprüfte Radlast: *)	850 kg
Reifenabrollumfang:	2300 mm

\*) Die zulässige Radlast kann je nach Reifengröße vom angegebenen Wert abweichen.

### Allgemeine Anforderungen

Im Fahrzeug verbaute sicherheits- und/oder umweltrelevante Fahrzeugsysteme (z.B. Reifendruckkontrollsysteme) müssen nach Anbau der Sonderräder funktionsfähig bleiben bzw. entsprechend ersetzt werden.

### Verwendungsbereich

Fahrzeughersteller oder Marke: CITROEN

Radbefestigung				
Auflagen-Kürzel	Achse	Beschreibung der Befestigungsteile	Zubehör-Kit	Anzugsmoment
BF1	1+2	Radmutter, Kegel 60°, Gewinde M12x1,5	Z 75	110 Nm

Typ(en):		ABE / EG-Genehmigung(en):		
<b>B</b>		<b>e2*2007/46*0117*..</b>		
Motorleistung (kW)	Handelsbezeichnungen	zulässige Reifengrößen vorne und hinten, ggf. Auflagen	Auflagen und Hinweise	
84 bis 110	Citroen C4 Aircross	215/55R18 M00)  225/55R18  235/50R18  255/45R18	A02) bis A10) BF1)	

Nr. : RT-000103-00-0-233  
Anlage-Nr. : 8  
Seite : 2 / 3  
Auftraggeber : CMS Automotive Trading GmbH  
Teiletztyp : C38 808

---

## **Auflagen und Hinweise**

- A01) Der vorschriftsmäßige Zustand des Fahrzeugs ist durch einen amtlich anerkannten Sachverständigen oder Prüfer für den Kraftfahrzeugverkehr oder einen Kraftfahrzeugsachverständigen oder einen Angestellten nach Nummer 4 der Anlage VIIIb zur StVZO auf einem Nachweis entsprechend dem Beispielkatalog zu § 19 StVZO veröffentlichten Muster bescheinigen zu lassen.
- A02) Wird eine in diesem Gutachten aufgeführte Reifengröße verwendet, die nicht bereits in den Fahrzeugpapieren genannt ist, so sind die Angaben über die Reifengröße in den Fahrzeugpapieren durch die Zulassungsstelle berichtigen zu lassen. Diese Berichtigung ist dann nicht erforderlich, wenn die Genehmigung des Sonderrades eine Freistellung von der Pflicht zur Berichtigung der Fahrzeugpapiere enthält.
- A03) Die mindestens erforderlichen Geschwindigkeitsbereiche und Tragfähigkeiten der zu verwendenden Reifen sind, unter Zugrundelegung der fahrzeugspezifischen Daten, aus der in Anlage 0 befindlichen Tabelle „Tragfähigkeitskennzahl und Geschwindigkeitssymbol“ zu entnehmen. Gibt es die Reifengrößen mit den ermittelten Mindestwerten nicht, so sind sie nicht zulässig. Sind im Verwendungsbereich bzw. den Auflagen Reifen mit der Kennung M+S genannt, so sind hiermit nur Reifen gemeint und zulässig, die das Piktogramm Bergkuppe mit Schneeflocke, wie in §36 StVZO/UN ECE R117 beschrieben, aufweisen.
- A04) Das Fahrwerk sowie die Brems- und Lenkungsaggregate müssen, sofern diese durch keine weiteren Auflagen berührt werden, dem Serienstand entsprechen. Wird gleichzeitig mit dem Anbau der Sonderräder eine Fahrwerksänderung vorgenommen, so ist diese und ihre Auswirkung auf den Anbau der Sonderräder gesondert zu beurteilen.
- A05) Es sind nur schlauchlose Reifen mit Gummi -oder Metallventilen zulässig. Die Ventile müssen den Normen DIN, E.T.R.T.O. oder TRA entsprechen, sollen möglichst kurz sein und dürfen nicht über die Radkontur hinausragen.
- A06) Bei Verwendung des serienmäßigen Ersatz- bzw. Notrades sind die serienmäßigen Befestigungsteile zu verwenden.
- A07) Die Bezieher der Sonderräder sind darauf hinzuweisen, dass der vom Reifenhersteller vorgeschriebene Reifenfülldruck bzw. Mindestluftdruck zu beachten ist.
- A08) Wird das serienmäßige Ersatzrad verwendet, soll mit mäßiger Geschwindigkeit und nicht länger als erforderlich gefahren werden. Bei Fahrzeugen mit permanentem Allradantrieb ist bei Verwendung des Ersatzreifens darauf zu achten, dass nur Reifen mit gleich großem Abrollumfang zulässig sind. Es müssen die serienmäßigen Befestigungsteile verwendet werden.
- A09) Die Bezieher sind darauf hinzuweisen, dass Schneekettenbetrieb nicht geprüft wurde, es sei denn, dass die Verwendung von Schneeketten durch eine weitere Auflage im Gutachten erlaubt wird.
- A10) Die Räder dürfen nur an der Innenseite mit Klebegewichten ausgewuchtet werden. Je nach Bremsausstattung kann die Anbringung von Wuchtgewichten unterhalb des Felgentiefbetts und/oder der Felgenschulter eingeschränkt sein.

Nr. : RT-000103-00-0-233  
Anlage-Nr. : 8  
Seite : 3 / 3  
Auftraggeber : CMS Automotive Trading GmbH  
Teiletztyp : C38 808

---

BF1) Es sind folgende vom Radhersteller mitzuliefernde Befestigungsteile zu verwenden:

Achse: 1+2

Radmutter, Kegel 60°, Gewinde M12x1,5

Zubehörkit: Z 75

Anzugsmoment: 110 Nm

M00) Die Montierbarkeit dieser Reifengröße ist auf der hier im Gutachten beschriebenen Felgengröße nach der ETRTO Norm nicht freigegeben. Für das verwendete Reifenfabrikat/-typ ist die Montierbarkeit des Reifens auf der hier beschriebenen Felgengröße durch eine Bestätigung des jeweiligen Reifenherstellers nachzuweisen.

Die Anlage 8 mit den Seiten 1-3 hat nur Gültigkeit in Verbindung mit dem Gutachten für Sonderräder Typ C38 808 des Auftraggebers CMS Automotive Trading GmbH

Geschäftsstelle Essen, 08.05.2026

Nr. : RT-000103-00-0-233  
 Anlage-Nr. : 8a  
 Seite : 1 / 17  
 Auftraggeber : CMS Automotive Trading GmbH  
 Teiletztyp : C38 808

## Technische Daten, Kurzfassung

### Raddaten

Radtyp:	<b>C38 808</b>
Art des Sonderrades:	einteiliges Leichtmetall-Rad
Handelsmarke:	CMS
Montageposition:	<b>Vorder-und Hinterachse</b>
Radausführung:	<b>C38 808 46 10</b>
Radausführungskennz.:	CMS 1620/08
Radgröße:	8Jx18H2
Rad-Einpresstiefe:	46 mm
Lochkreisdurchmesser:	114,3 mm
Lochzahl:	5
Mittenlochdurchmesser:	67,20 mm
Zentrierart	Mittenzentrierung
Zentrierring:	ohne Ring
geprüfte Radlast: *)	850 kg
Reifenabrollumfang:	2300 mm

\*) Die zulässige Radlast kann je nach Reifengröße vom angegebenen Wert abweichen.

### Allgemeine Anforderungen

Im Fahrzeug verbaute sicherheits- und/oder umweltrelevante Fahrzeugsysteme (z.B. Reifendruckkontrollsysteme) müssen nach Anbau der Sonderräder funktionsfähig bleiben bzw. entsprechend ersetzt werden.

### Verwendungsbereich

Fahrzeughersteller oder Marke: HYUNDAI

Radbefestigung				
Auflagen-Kürzel	Achse	Beschreibung der Befestigungsteile	Zubehör-Kit	Anzugs-moment
BF1	1+2	Serien-Radmutter, Kegel 60°, Gewinde M12x1,5		110 Nm
BF2	1+2	Serien-Radmutter, Kegel 60°, Gewinde M12x1,5		125 Nm
BF3	1+2	Serien-Radmutter, Kegel 60°, Gewinde M12x1,5		120 Nm

Typ(en):		ABE / EG-Genehmigung(en):		
<b>BC3</b>		<b>e5*2007/46*0121*..</b>		
Motorleistung (kW)	Handelsbezeichnungen	zulässige Reifengrößen vorne und hinten, ggf. Auflagen	Auflagen und Hinweise	
150	Hyundai i20 N	215/40R18 K04)  225/35R18 K02)	A01) bis A10) BF1) K01)	

Nr. : RT-000103-00-0-233  
 Anlage-Nr. : 8a  
 Seite : 2 / 17  
 Auftraggeber : CMS Automotive Trading GmbH  
 Teiletztyp : C38 808

Typ(en):		ABE / EG-Genehmigung(en):	
<b>FD</b>		<b>e11*2001/116*0313*..</b>	
<b>FDH</b>		<b>e11*2001/116*0343*..</b>	
<b>FDH</b>		<b>e11*2007/46*0225*..</b>	
<b>FDHG</b>		<b>e11*2001/116*0361*..</b>	
Motorleistung (kW)	Handelsbezeichnungen	zulässige Reifengrößen <b>vorne</b> und <b>hinten</b> , ggf. Auflagen	Auflagen und Hinweise
66 bis 105	Hyundai i30, i30CW (Limousine, Kombi)	205/40R18 T86)  215/40R18  225/40R18 A01) K04)	A02) bis A10) BF1)

Typ(en):		ABE / EG-Genehmigung(en):	
<b>GDH</b>		<b>e11*2007/46*0337*..</b>	
<b>GDH</b>		<b>e11*2007/46*0338*..</b>	
<b>GDH-HME</b>		<b>e13*2007/46*1604*..</b>	
Motorleistung (kW)	Handelsbezeichnungen	zulässige Reifengrößen <b>vorne</b> und <b>hinten</b> , ggf. Auflagen	Auflagen und Hinweise
66 bis 100	Hyundai i30, i30CW (3-Türer, 5-Türer, Kombi)	205/40R18 A93a)  205/45R18 A01) G05) K25) K58) M00)  215/40R18  225/40R18 A01) K04) K25) K58)  235/35R18 A01) K02) K03)	A02) bis A10) BF1)

Typ(en):		ABE / EG-Genehmigung(en):	
<b>GDH</b>		<b>e11*2007/46*0337*..</b>	
<b>GDH</b>		<b>e11*2007/46*0338*..</b>	
Motorleistung (kW)	Handelsbezeichnungen	zulässige Reifengrößen <b>vorne</b> und <b>hinten</b> , ggf. Auflagen	Auflagen und Hinweise
137	Hyundai I30 Turbo	225/40R18 K04)  235/35R18 K02) K03)	A01) bis A10) BF1)

Nr. : RT-000103-00-0-233  
 Anlage-Nr. : 8a  
 Seite : 3 / 17  
 Auftraggeber : CMS Automotive Trading GmbH  
 Teiletztyp : C38 808

Typ(en):		ABE / EG-Genehmigung(en):	
PDE		e11*2007/46*3807*..	
PDE		e5*2007/46*1075*..	
Motorleistung (kW)	Handelsbezeichnungen	Zulässige Reifengrößen vorne und hinten, ggf. Auflagen	Auflagen und Hinweise
70 bis 118	Hyundai i30 (5-Türer, Kombi, Fastback)	205/40R18 A93a)  205/45R18 G2P) M00)  215/40R18 A01) K01)  225/35R18 A01) A93) K01) K04)  225/40R18 A01) K01) K04)  235/35R18 A01) K01) K04) K28)  245/35R18 A01) K01) K02) K28) K58)	A02) bis A10) A11) BF2) E54)

Typ(en):		ABE / EG-Genehmigung(en):	
PDE		e11*2007/46*3807*..	
PDE		e5*2007/46*1075*..	
Motorleistung (kW)	Handelsbezeichnungen	Zulässige Reifengrößen vorne und hinten, ggf. Auflagen	Auflagen und Hinweise
71 bis 118	Hyundai i30 N Sports, i30 Fastback N Sports (5-türer, Fastback, N Line)	225/40R18 K04)  245/35R18 K02) K28) K58)	A01) bis A10) A11) BF2) K01)

# TÜVNORD

Gutachten zur Erteilung der Teiletzgenehmigung Nr. KBA 100993 nach §22 StVZO

Nr. : RT-000103-00-0-233  
 Anlage-Nr. : 8a  
 Seite : 4 / 17  
 Auftraggeber : CMS Automotive Trading GmbH  
 Teiletztyp : C38 808

Typ(en):		ABE / EG-Genehmigung(en):	
PDE		e11*2007/46*3807*..	
PDE		e5*2007/46*1075*..	
Motorleistung (kW)	Handelsbezeichnungen	zulässige Reifengrößen vorne und hinten, ggf. Auflagen	Auflagen und Hinweise
184	Hyundai i30 N, i30 Fastback N	225/40R18 K04)  235/40R18 G01) K01) K04) K58)  245/35R18 K01) K02)	A01) bis A10) BF2)

Typ(en):		ABE / EG-Genehmigung(en):	
PDE		e11*2007/46*3807*..	
PDE		e5*2007/46*1075*..	
Motorleistung (kW)	Handelsbezeichnungen	zulässige Reifengrößen vorne und hinten, ggf. Auflagen	Auflagen und Hinweise
202 bis 206	Hyundai i30 N Performance, i30 Fastback N Performance	225/40R18  235/40R18 K01) K58)	A01) bis A10) BF2) K04)

Typ(en):		ABE / EG-Genehmigung(en):		
VF		e4*2007/46*0263*..		
VF		e4*2007/46*0264*..		
Motorleistung (kW)	Handelsbezeichnungen	zulässige Reifengrößen vorne und hinten, ggf. Auflagen	Auflagen und Hinweise	
85 bis 130	Hyundai I40 (Kombi)	215/45R18	A02) bis A10) BF1)	
		225/45R18 ECE)		
		zulässige Reifengrößen, ggf. Auflagen		Auflagen und Hinweise
		<b>vorne</b>	<b>hinten</b>	
		225/45R18	245/40R18	A02) bis A10) BF1) V00)

§22 100993\*00

Nr. : RT-000103-00-0-233  
 Anlage-Nr. : 8a  
 Seite : 5 / 17  
 Auftraggeber : CMS Automotive Trading GmbH  
 Teiletztyp : C38 808

Typ(en):		ABE / EG-Genehmigung(en):	
<b>JC</b>		<b>e4*2007/46*0207*..</b>	
<b>JC</b>		<b>e4*2007/46*0223*..</b>	
<b>JC-HME</b>		<b>e13*2007/46*1605*..</b>	
Motorleistung (kW)	Handelsbezeichnungen	zulässige Reifengrößen <b>vorne</b> und <b>hinten</b> , ggf. Auflagen	Auflagen und Hinweise
57 bis 94	Hyundai IX20	205/40R18  205/45R18 M00)  215/40R18 A01) K03)  225/35R18 A01) K01) K04)  225/40R18 A01) K01) K04) K54) K55) K56)  235/35R18 A01) K01) K02) K55)	A02) bis A10) BF1)

Typ(en):		ABE / EG-Genehmigung(en):	
<b>EL</b>		<b>e11*2007/46*0104*..</b>	
<b>ELH</b>		<b>e11*2007/46*0192*..</b>	
<b>LM</b>		<b>e11*2007/46*0128*..</b>	
Motorleistung (kW)	Handelsbezeichnungen	zulässige Reifengrößen <b>vorne</b> und <b>hinten</b> , ggf. Auflagen	Auflagen und Hinweise
85 bis 135	Hyundai IX35	215/55R18	A02) bis A10) BF1) M00) N225)

Typ(en):		ABE / EG-Genehmigung(en):	
<b>AE</b>		<b>e4*2007/46*1157*..</b>	
Motorleistung (kW)	Handelsbezeichnungen	zulässige Reifengrößen <b>vorne</b> und <b>hinten</b> , ggf. Auflagen	Auflagen und Hinweise
77	Hyundai Ioniq (Fahrzeuge mit Hybridantrieb)	205/40R18 N215)  215/40R18 A01) K03) K04) N225)  225/35R18 A01) K01) K04)	A02) bis A10) A11d) BF1)

Nr. : RT-000103-00-0-233  
 Anlage-Nr. : 8a  
 Seite : 6 / 17  
 Auftraggeber : CMS Automotive Trading GmbH  
 Teiletztyp : C38 808

Typ(en):		ABE / EG-Genehmigung(en):	
<b>CE</b>		<b>e4*2018/858*00145*..</b>	
Motorleistung (kW)	Handelsbezeichnungen	Zulässige Reifengrößen <b>vorne</b> und <b>hinten</b> , ggf. Auflagen	Auflagen und Hinweise
37 bis 81	Hyundai Ioniq 6 (2WD, 4WD)	225/55R18  235/50R18 K04)  245/50R18 K04)	A01) bis A10) A94) BF3) K01)

Typ(en):		ABE / EG-Genehmigung(en):	
<b>OS</b>		<b>e4*2007/46*1259*..</b>	
Motorleistung (kW)	Handelsbezeichnungen	Zulässige Reifengrößen <b>vorne</b> und <b>hinten</b> , ggf. Auflagen	Auflagen und Hinweise
77 bis 146	Hyundai Kona, Kona Hybrid (Frontantrieb)	205/45R18 A93) M00)  215/45R18 A93)  215/50R18 G7U) M00)  225/45R18 A93a)  235/40R18 A93)  235/45R18 G7U)  245/40R18	A02) bis A10) A11) BF1) E25)

Nr. : RT-000103-00-0-233  
 Anlage-Nr. : 8a  
 Seite : 7 / 17  
 Auftraggeber : CMS Automotive Trading GmbH  
 Teiletztyp : C38 808

Typ(en):		ABE / EG-Genehmigung(en):	
<b>OS</b>		<b>e4*2007/46*1259*..</b>	
<b>OSE</b>		<b>e4*2007/46*1522*..</b>	
Motorleistung (kW)	Handelsbezeichnungen	zulässige Reifengrößen <b>vorne</b> und <b>hinten</b> , ggf. Auflagen	Auflagen und Hinweise
26 bis 28	Hyundai Kona Elektro	215/45R18 A93)  215/50R18 M00)  225/45R18 A93a)  235/45R18  245/40R18	A02) bis A10) BF1)

Typ(en):		ABE / EG-Genehmigung(en):	
<b>OS</b>		<b>e4*2007/46*1259*..</b>	
Motorleistung (kW)	Handelsbezeichnungen	zulässige Reifengrößen <b>vorne</b> und <b>hinten</b> , ggf. Auflagen	Auflagen und Hinweise
100 bis 146	Hyundai Kona (Allradantrieb)	215/45R18 A93)  215/50R18 M00)  225/45R18 A93a)  235/45R18  245/40R18 A01) K01) K04)	A02) bis A10) A11) BF1)

Nr. : RT-000103-00-0-233  
 Anlage-Nr. : 8a  
 Seite : 8 / 17  
 Auftraggeber : CMS Automotive Trading GmbH  
 Teiletztyp : C38 808

Typ(en):		ABE / EG-Genehmigung(en):	
<b>OS</b>		<b>e4*2007/46*1259*..</b>	
Motorleistung (kW)	Handelsbezeichnungen	Zulässige Reifengrößen <b>vorne</b> und <b>hinten</b> , ggf. Auflagen	Auflagen und Hinweise
206	Hyundai Kona N	225/45R18 A93)  235/45R18  245/40R18 A93) K01)  245/45R18 K01)	A01) bis A10) BF1) K04)

Typ(en):		ABE / EG-Genehmigung(en):	
<b>SX2</b>		<b>e4*2018/858*00153*..</b>	
Motorleistung (kW)	Handelsbezeichnungen	Zulässige Reifengrößen <b>vorne</b> und <b>hinten</b> , ggf. Auflagen	Auflagen und Hinweise
69 bis 146	Hyundai Kona (Fahrzeuge mit Einzelradaufhängung an HA; Front- und Allradantrieb)	215/50R18 A93) G01) K04) M00)  215/55R18 K04) M00)  225/45R18 A93) G01)  225/50R18 K01) K04)  235/45R18 A93) G01) K04)  235/50R18 K01) K04)  245/40R18 A93) G01) K01) K04)  245/45R18 K01) K04)  255/45R18 K01) K04)	A01) bis A10) BF3) F03)

Nr. : RT-000103-00-0-233  
 Anlage-Nr. : 8a  
 Seite : 9 / 17  
 Auftraggeber : CMS Automotive Trading GmbH  
 Teiletztyp : C38 808

Typ(en):		ABE / EG-Genehmigung(en):	
<b>SX2</b>		<b>e4*2018/858*00153*..</b>	
Motorleistung (kW)	Handelsbezeichnungen	zulässige Reifengrößen <b>vorne</b> und <b>hinten</b> , ggf. Auflagen	Auflagen und Hinweise
69 bis 146	Hyundai Kona (Ausführungen mit Verbundlenker-Hinterachse, Frontantrieb)	215/50R18 K01) M00)  225/45R18 A93a) G01)  225/50R18 K01)  235/45R18 K01)  245/45R18 K01)	A01) bis A10) A11) BF3) F04) K04)

Typ(en):		ABE / EG-Genehmigung(en):	
<b>SX2E</b>		<b>e4*2018/858*00168*..</b>	
Motorleistung (kW)	Handelsbezeichnungen	zulässige Reifengrößen <b>vorne</b> und <b>hinten</b> , ggf. Auflagen	Auflagen und Hinweise
33 bis 53	Hyundai Kona Elektro	215/55R18 M00)  225/50R18 K01)  235/50R18 K01)  245/45R18 K01)  255/45R18 K01)	A01) bis A10) BF3) EF0) K04)

Nr. : RT-000103-00-0-233  
 Anlage-Nr. : 8a  
 Seite : 10 / 17  
 Auftraggeber : CMS Automotive Trading GmbH  
 Teiletztyp : C38 808

Typ(en):		ABE / EG-Genehmigung(en):	
<b>DM</b>		<b>e11*2007/46*0633*..</b>	
Motorleistung (kW)	Handelsbezeichnungen	zulässige Reifengrößen <b>vorne</b> und <b>hinten</b> , ggf. Auflagen	Auflagen und Hinweise
110 bis 199	Hyundai Santa Fe, Grand Santa Fe	235/60R18 A94)  245/55R18 A01) A94a) K03) K04)  255/55R18 A01) K01) K04)	A02) bis A10) BF1)

Typ(en):		ABE / EG-Genehmigung(en):	
<b>TM</b>		<b>e4*2007/46*1318*..</b>	
Motorleistung (kW)	Handelsbezeichnungen	zulässige Reifengrößen <b>vorne</b> und <b>hinten</b> , ggf. Auflagen	Auflagen und Hinweise
110 bis 147	Hyundai Santa Fe	235/60R18 K03)  245/55R18 K01) K04)  255/55R18 K01) K04)	A01) bis A10) BF2) E56)

Typ(en):		ABE / EG-Genehmigung(en):	
<b>TM</b>		<b>e4*2007/46*1318*..</b>	
Motorleistung (kW)	Handelsbezeichnungen	zulässige Reifengrößen <b>vorne</b> und <b>hinten</b> , ggf. Auflagen	Auflagen und Hinweise
132 bis 148	Hyundai Santa Fe, Santa Fe Hybrid	235/60R18 K03)  245/55R18 K01) K04)  255/55R18 K01) K04)	A01) bis A10) A11) BF2) E56a)

Nr. : RT-000103-00-0-233  
 Anlage-Nr. : 8a  
 Seite : 11 / 17  
 Auftraggeber : CMS Automotive Trading GmbH  
 Teiletztyp : C38 808

Typ(en):		ABE / EG-Genehmigung(en):	
<b>MX5</b>		<b>e4*2018/858*00188*..</b>	
Motorleistung (kW)	Handelsbezeichnungen	zulässige Reifengrößen <b>vorne</b> und <b>hinten</b> , ggf. Auflagen	Auflagen und Hinweise
118 bis 132	Hyundai Santa Fe	235/60R18  245/55R18 A01) K01) K04)  255/55R18 A01) K01) K04)	A02) bis A10) A93) BF3)

Typ(en):		ABE / EG-Genehmigung(en):	
<b>NF</b>		<b>e11*2001/116*0241*..</b>	
Motorleistung (kW)	Handelsbezeichnungen	zulässige Reifengrößen <b>vorne</b> und <b>hinten</b> , ggf. Auflagen	Auflagen und Hinweise
100 bis 184	Hyundai Sonata	215/45R18	A02) bis A10) BF1)

Typ(en):		ABE / EG-Genehmigung(en):	
<b>JM</b>		<b>e4*2001/116*0087*..</b>	
<b>JMG</b>		<b>e11*2001/116*0355*..</b>	
Motorleistung (kW)	Handelsbezeichnungen	zulässige Reifengrößen <b>vorne</b> und <b>hinten</b> , ggf. Auflagen	Auflagen und Hinweise
83 bis 129	Hyundai Tucson	225/50R18 K03)  235/45R18 K03)  245/45R18 K03)  255/45R18 K01) K04)	A01) bis A10) BF1)

Nr. : RT-000103-00-0-233  
 Anlage-Nr. : 8a  
 Seite : 12 / 17  
 Auftraggeber : CMS Automotive Trading GmbH  
 Teiletztyp : C38 808

Typ(en):		ABE / EG-Genehmigung(en):	
TL		e11*2007/46*2711*..	
TL		e5*2007/46*1084*..	
TLE		e11*2007/46*2724*..	
TLE		e5*2007/46*1076*..	
TLE-HME		e13*2007/46*1612*..	
Motorleistung (kW)	Handelsbezeichnungen	zulässige Reifengrößen vorne und hinten, ggf. Auflagen	Auflagen und Hinweise
85 bis 136	Hyundai Tucson	215/55R18 K03) K04) M00) N225)  215/55R18 M+S K03) K04) M00)  225/50R18 A93a) K01) K04)  225/55R18 K01) K04)  235/50R18 K01) K04)  245/50R18 K01) K02)  255/45R18 K01) K04)	A01) bis A10) A11) BF1)

Typ(en):		ABE / EG-Genehmigung(en):	
NX4E		e5*2018/858*00001*..	
Motorleistung (kW)	Handelsbezeichnungen	zulässige Reifengrößen vorne und hinten, ggf. Auflagen	Auflagen und Hinweise
85 bis 132	Hyundai Tucson, ix35	225/55R18 A93a)  235/55R18  245/50R18 A01) K01) K04)	A02) bis A10) A11) BF3)

Nr. : RT-000103-00-0-233  
 Anlage-Nr. : 8a  
 Seite : 13 / 17  
 Auftraggeber : CMS Automotive Trading GmbH  
 Teiletztyp : C38 808

Typ(en):		ABE / EG-Genehmigung(en):	
<b>FS</b>		<b>e11*2007/46*0194*..</b>	
Motorleistung (kW)	Handelsbezeichnungen	Zulässige Reifengrößen vorne und hinten, ggf. Auflagen	Auflagen und Hinweise
97 bis 137	Hyundai Veloster	215/35R18  215/40R18  225/35R18  225/40R18 A01) G1R) K28)  235/35R18 A01) K01) K04) K28)	A02) bis A10) BF1)

## Auflagen und Hinweise

- A01) Der vorschriftsmäßige Zustand des Fahrzeugs ist durch einen amtlich anerkannten Sachverständigen oder Prüfer für den Kraftfahrzeugverkehr oder einen Kraftfahrzeugsachverständigen oder einen Angestellten nach Nummer 4 der Anlage VIIIb zur StVZO auf einem Nachweis entsprechend dem Beispielkatalog zu § 19 StVZO veröffentlichten Muster bescheinigen zu lassen.
- A02) Wird eine in diesem Gutachten aufgeführte Reifengröße verwendet, die nicht bereits in den Fahrzeugpapieren genannt ist, so sind die Angaben über die Reifengröße in den Fahrzeugpapieren durch die Zulassungsstelle berichtigen zu lassen. Diese Berichtigung ist dann nicht erforderlich, wenn die Genehmigung des Sonderrades eine Freistellung von der Pflicht zur Berichtigung der Fahrzeugpapiere enthält.
- A03) Die mindestens erforderlichen Geschwindigkeitsbereiche und Tragfähigkeiten der zu verwendenden Reifen sind, unter Zugrundelegung der fahrzeugspezifischen Daten, aus der in Anlage 0 befindlichen Tabelle „Tragfähigkeitskennzahl und Geschwindigkeitssymbol“ zu entnehmen. Gibt es die Reifengrößen mit den ermittelten Mindestwerten nicht, so sind sie nicht zulässig. Sind im Verwendungsbereich bzw. den Auflagen Reifen mit der Kennung M+S genannt, so sind hiermit nur Reifen gemeint und zulässig, die das Piktogramm Bergkuppe mit Schneeflocke, wie in §36 StVZO/UN ECE R117 beschrieben, aufweisen.
- A04) Das Fahrwerk sowie die Brems- und Lenkungsaggregate müssen, sofern diese durch keine weiteren Auflagen berührt werden, dem Serienstand entsprechen. Wird gleichzeitig mit dem Anbau der Sonderräder eine Fahrwerksänderung vorgenommen, so ist diese und ihre Auswirkung auf den Anbau der Sonderräder gesondert zu beurteilen.
- A05) Es sind nur schlauchlose Reifen mit Gummi -oder Metallventilen zulässig. Die Ventile müssen den Normen DIN, E.T.R.T.O. oder TRA entsprechen, sollen möglichst kurz sein und dürfen nicht über die Radkontur hinausragen.
- A06) Bei Verwendung des serienmäßigen Ersatz- bzw. Notrades sind die serienmäßigen Befestigungsteile zu verwenden.

Nr. : RT-000103-00-0-233  
Anlage-Nr. : 8a  
Seite : 14 / 17  
Auftraggeber : CMS Automotive Trading GmbH  
Teiletztyp : C38 808

---

- A07) Die Bezieher der Sonderräder sind darauf hinzuweisen, dass der vom Reifenhersteller vorgeschriebene Reifenfülldruck bzw. Mindestluftdruck zu beachten ist.
- A08) Wird das serienmäßige Ersatzrad verwendet, soll mit mäßiger Geschwindigkeit und nicht länger als erforderlich gefahren werden. Bei Fahrzeugen mit permanentem Allradantrieb ist bei Verwendung des Ersatzreifens darauf zu achten, dass nur Reifen mit gleich großem Abrollumfang zulässig sind. Es müssen die serienmäßigen Befestigungsteile verwendet werden.
- A09) Die Bezieher sind darauf hinzuweisen, dass Schneekettenbetrieb nicht geprüft wurde, es sei denn, dass die Verwendung von Schneeketten durch eine weitere Auflage im Gutachten erlaubt wird.
- A10) Die Räder dürfen nur an der Innenseite mit Klebegewichten ausgewuchtet werden. Je nach Bremsausstattung kann die Anbringung von Wuchtgewichten unterhalb des Felgentiefbetts und/oder der Felgenschulter eingeschränkt sein.
- A11) Auch zulässig an Fahrzeugen mit Hybrid Antrieb -Hybrid, Mild-Hybrid, Plug-in-Hybrid-, dass sind Fahrzeuge (FZ), die in der Zulassungsbescheinigung Teil 1 (FZ-Schein) unter P.3 "Hybr. ....", eingetragen haben.
- A11d) Nur zulässig an Fahrzeugen mit Hybrid Antrieb -Hybrid, Mild-Hybrid, Plug-in-Hybrid-, dass sind Fahrzeuge (FZ), die in der Zulassungsbescheinigung Teil 1 (FZ-Schein) unter P.3 "Hybr. ....", eingetragen haben.
- A93) Die Verwendung von feingliedrigen Schneeketten, die nicht mehr als 12 mm auftragen, ist nur auf den Rädern der Vorderachse zulässig (siehe auch Bedienungsanleitung des Fahrzeugherstellers).
- A93a) Die Verwendung von feingliedrigen Schneeketten, die nicht mehr als 9 mm auftragen, ist nur auf den Rädern der Vorderachse zulässig (siehe auch Bedienungsanleitung des Fahrzeugherstellers).
- A94) Die Verwendung von feingliedrigen Schneeketten, die nicht mehr als 12 mm auftragen, ist nur auf den Rädern der Hinterachse zulässig (siehe auch Bedienungsanleitung des Fahrzeugherstellers).
- A94a) Die Verwendung von feingliedrigen Schneeketten, die nicht mehr als 9 mm auftragen, ist nur auf den Rädern der Hinterachse zulässig (siehe auch Bedienungsanleitung des Fahrzeugherstellers).
- BF1) Es sind folgende Befestigungsteile zu verwenden:  
Achse: 1+2  
Serien-Radmutter, Kegel 60°, Gewinde M12x1,5  
Anzugsmoment: 110 Nm
- BF2) Es sind folgende Befestigungsteile zu verwenden:  
Achse: 1+2  
Serien-Radmutter, Kegel 60°, Gewinde M12x1,5  
Anzugsmoment: 125 Nm

Nr. : RT-000103-00-0-233  
Anlage-Nr. : 8a  
Seite : 15 / 17  
Auftraggeber : CMS Automotive Trading GmbH  
Teiletz : C38 808

---

- BF3) Es sind folgende Befestigungsteile zu verwenden:  
Achse: 1+2  
Serien-Radmutter, Kegel 60°, Gewinde M12x1,5  
Anzugsmoment: 120 Nm
- E25) Nur zulässig für Fahrzeugausführungen mit Frontantrieb.
- E54) Nicht zulässig an Fahrzeugausführungen N Sports (N Line).
- E56) Nur zulässig an Fahrzeugen bis zu der EG-Genehmigungs-Nr. e4\*2007/46\*1318\*02
- E56a) Nur zulässig an Fahrzeugen ab der EG-Genehmigungs-Nr. e4\*2007/46\*1318\*03
- ECE) Ohne Genehmigung nach UN-Regelung Nr. 124 ist die Verwendung dieser Rad-/Reifen-Kombination nur zulässig, wenn sie nicht serienmäßig vom Fahrzeughersteller freigegeben ist (z. B. EU-Übereinstimmungsbescheinigung (COC) oder Fahrzeugpapiere).
- EF0) Nicht zulässig an Fahrzeugausführungen die serienmäßig an der Vorder - und/oder an der Hinterachse nur mit Rädern ausgerüstet oder diese in den Fahrzeugpapieren (Fahrzeugschein, Zulassungsbescheinigung I oder COC- Papier) zugelassen sind deren Raddurchmesser größer als der Raddurchmesser des Umrüstrades sind und/oder deren Felgenmaulweite größer als die Felgenmaulweite des Umrüstrades sind.
- F03) Nur zulässig an Fahrzeugausführungen mit Mehrlenkerachse an Achse 2.
- F04) Nur zulässig an Fahrzeugausführungen mit Verbundlenkerachse an Achse 2.
- G01) Es ist der Nachweis zu erbringen, dass die Anzeige des Geschwindigkeitsmessers und des Wegstreckenzählers innerhalb der gesetzlich vorgeschriebenen Toleranzen (§ 57 StVZO) liegt. Sofern die Anzeige angeglichen werden muss, kann diese Rad-Reifen-Kombination nicht als wahlweise Ausrüstung auf der Anbaubestätigung eingetragen werden.
- G05) Bei Fahrzeugen, die serienmäßig nicht mit der Bereifungsgröße 195/65R15 ausgerüstet oder diese in den Fahrzeugpapieren (Fahrzeugschein, Zulassungsbescheinigung I oder COC-Papier) bzw. in der EG-Genehmigung des Fahrzeuges zugelassen ist, sind die Auflagen A01) und G01) zu beachten.
- G1R) Bei Fahrzeugen, die serienmäßig nicht mit der Bereifungsgröße 225/40R18 ausgerüstet oder diese in den Fahrzeugpapieren (Fahrzeugschein, Zulassungsbescheinigung I oder COC-Papier) bzw. in der EG-Genehmigung des Fahrzeuges zugelassen ist, sind die Auflagen A01) und G01) zu beachten.
- G2P) Bei Fahrzeugen, die serienmäßig nicht mit einer der Bereifungsgrößen 195/65R15, 225/40R18 ausgerüstet oder min. einer dieser Bereifungsgrößen in den Fahrzeugpapieren (Fahrzeugschein, Zulassungsbescheinigung I oder COC- Papier) bzw. in der EG-Genehmigung des Fahrzeuges zugelassen ist, sind die Auflagen A01) und G01) zu beachten.
- G7U) Bei Fahrzeugen, die serienmäßig nicht mit einer der Bereifungsgrößen 215/55R17, 235/45R18 ausgerüstet oder min. einer dieser Bereifungsgrößen in den Fahrzeugpapieren (Fahrzeugschein, Zulassungsbescheinigung I oder COC- Papier) bzw. in der EG-Genehmigung des Fahrzeuges zugelassen ist, sind die Auflagen A01) und G01) zu beachten.

Nr. : RT-000103-00-0-233  
Anlage-Nr. : 8a  
Seite : 16 / 17  
Auftraggeber : CMS Automotive Trading GmbH  
Teiletztyp : C38 808

---

- K01) Die Radabdeckung an Achse 1 ist durch Ausstellen der Frontschürze und des Kotflügels oder durch Anbau von dauerhaft befestigten Karosserieteilen im Bereich 30° vor bis 50° hinter der Radmitte herzustellen.  
Die gesamte Breite der Rad-/Reifenkombination muss, unter Beachtung des maximalmöglichen Betriebsmaßes des Reifens (1.04 fache der Nennbreite des Reifens), in dem oben genannten Bereich abgedeckt sein.
- K02) Die Radabdeckung an Achse 2 ist durch Ausstellen der Heckschürze und des Kotflügels oder durch Anbau von dauerhaft befestigten Karosserieteilen im Bereich 30° vor bis 50° hinter der Radmitte herzustellen.  
Die gesamte Breite der Rad-/Reifenkombination muss, unter Beachtung des maximalmöglichen Betriebsmaßes des Reifens (1.04 fache der Nennbreite des Reifens), in dem oben genannten Bereich abgedeckt sein.
- K03) Die Radabdeckung an Achse 1 ist durch Ausstellen der Frontschürze und des Kotflügels oder durch Anbau von dauerhaft befestigten Karosserieteilen im Bereich 0° bis 30° vor der Radmitte herzustellen.  
Die gesamte Breite der Rad-/Reifenkombination muss, unter Beachtung des maximalmöglichen Betriebsmaßes des Reifens (1.04 fache der Nennbreite des Reifens), in dem oben genannten Bereich abgedeckt sein.
- K04) Die Radabdeckung an Achse 2 ist durch Ausstellen der Heckschürze und des Kotflügels oder durch Anbau von dauerhaft befestigten Karosserieteilen im Bereich 0° bis 50° hinter der Radmitte herzustellen.  
Die gesamte Breite der Rad-/Reifenkombination muss, unter Beachtung des maximalmöglichen Betriebsmaßes des Reifens (1.04 fache der Nennbreite des Reifens), in dem oben genannten Bereich abgedeckt sein.
- K25) An Achse 1 sind die Radhäuser im Bereich der umgelegten Radhausausschnittkanten um 10 mm aufzuweiten.
- K28) An Achse 2 sind die Radhausausschnittkanten um 10 mm aufzuweiten.
- K54) An Achse 2 ist vom Kunststoffinnenkotflügel im Bereich ab Schweller bis zur Stoßfängeroberkante ein Streifen von 30 mm Breite - gemessen von der Radhauskante – auszuschneiden. Der verbleibende Kunststoffinnenkotflügel ist klebend zu befestigen.
- K55) Um eine ausreichende Freigängigkeit an Achse 2 zu gewährleisten sind folgende Maßnahmen erforderlich.
- die Befestigungslasche des Stoßfängers (Blech und Kunststoff) ist im Bereich der Stoßfängeroberkante bis zur Befestigungsschraube zu kürzen,
  - die Kunststoffkante des Stoßfänger ist im Bereich von Stoßfängeroberkante bis 50 mm nach unten um 5 mm zu kürzen,
  - die Radhauskante ist von der Stoßfängeroberkante bis zum Schweller um 10 mm aufzuweiten.
- K56) An Achse 1 ist die Radhauskante zwischen den beiden Befestigungslaschen des Kunststoffinnenkotflügels (ca. 140mm vor bis 45° hinter Radmitte) um- und anzulegen. Der Kunststoffinnenkotflügel ist hinter die umgelegte Radhauskante zu klemmen.

Nr. : RT-000103-00-0-233  
Anlage-Nr. : 8a  
Seite : 17 / 17  
Auftraggeber : CMS Automotive Trading GmbH  
Teiletztyp : C38 808

---

- K58) Um eine ausreichende Freigängigkeit der Rad-Reifen-Kombination an Achse 1 zu gewährleisten sind folgende Maßnahmen erforderlich:
- der Kunststoffniet an der Blechlasche im Bereich 20 Grad hinter Radmitte ist zu entfernen,
  - die Radhauskante und die Blechlasche sind im Bereich von Stoßfängeroberkante bis 45 Grad hinter der Radmitte umzulegen,
  - der KS- Innenkotflügel ist hinter die umgelegte Radhauskante zu klemmen.
- M00) Die Montierbarkeit dieser Reifengröße ist auf der hier im Gutachten beschriebenen Felgengröße nach der ETRTO Norm nicht freigegeben. Für das verwendete Reifenfabrikat/-typ ist die Montierbarkeit des Reifens auf der hier beschriebenen Felgengröße durch eine Bestätigung des jeweiligen Reifenherstellers nachzuweisen.
- N215) Nicht zulässig an Fahrzeugausführungen die serienmäßig an Vorder - und/oder Hinterachse nur mit Sommer-Reifengrößen 215/ .. oder größer ausgerüstet sind und auch nur solche Sommer-Reifengrößen in den Fahrzeugpapieren (Fahrzeugschein, Zulassungsbescheinigung I oder COC- Papier) bzw. in der EG-Genehmigung des Fahrzeuges zugelassen sind.
- N225) Nicht zulässig an Fahrzeugausführungen die serienmäßig an Vorder - und/oder Hinterachse nur mit Sommer-Reifengrößen 225/ .. oder größer ausgerüstet sind und auch nur solche Sommer-Reifengrößen in den Fahrzeugpapieren (Fahrzeugschein, Zulassungsbescheinigung I oder COC- Papier) bzw. in der EG-Genehmigung des Fahrzeuges zugelassen sind.
- T86) Nur zulässig an Fahrzeugen mit einer zulässigen Achslast bis max. 1060 kg bei LI 86 . Die Tragfähigkeit des ZR-Reifens muss dann min. 530 kg betragen (Angaben stehen auf dem Reifen). Auflage A03) ist jedoch generell zu beachten.
- V00) Die Verwendung dieser Reifenkombination (unterschiedliche Reifengrößen an der Vorder- und Hinterachse) ist nur zulässig, sofern die ABV/ABS-Eignung nachgewiesen wurde. Dies ist möglich durch eine Bestätigung des jeweiligen Reifen- oder Fahrzeugherstellers. Falls es sich um eine serienmäßige Reifenkombination handelt und diese ohne Einschränkung der Reifenfabrikate/-typen vom Fahrzeughersteller freigegeben ist, entfällt die Notwendigkeit eines entsprechenden Nachweises.

Die Anlage 8a mit den Seiten 1-17 hat nur Gültigkeit in Verbindung mit dem Gutachten für Sonderräder Typ C38 808 des Auftraggebers CMS Automotive Trading GmbH

Geschäftsstelle Essen, 08.05.2026

Nr. : RT-000103-00-0-233  
 Anlage-Nr. : 8b  
 Seite : 1 / 22  
 Auftraggeber : CMS Automotive Trading GmbH  
 Teiletztyp : C38 808

## Technische Daten, Kurzfassung

### Raddaten

Radtyp:	<b>C38 808</b>
Art des Sonderrades:	einteiliges Leichtmetall-Rad
Handelsmarke:	CMS
Montageposition:	<b>Vorder-und Hinterachse</b>
Radausführung:	<b>C38 808 46 10</b>
Radausführungskennz.:	CMS 1620/08
Radgröße:	8Jx18H2
Rad-Einpresstiefe:	46 mm
Lochkreisdurchmesser:	114,3 mm
Lochzahl:	5
Mittenlochdurchmesser:	67,20 mm
Zentrierart	Mittenzentrierung
Zentrierring:	ohne Ring
geprüfte Radlast: *)	850 kg
Reifenabrollumfang:	2300 mm

\*) Die zulässige Radlast kann je nach Reifengröße vom angegebenen Wert abweichen.

### Allgemeine Anforderungen

Im Fahrzeug verbaute sicherheits- und/oder umweltrelevante Fahrzeugsysteme (z.B. Reifendruckkontrollsysteme) müssen nach Anbau der Sonderräder funktionsfähig bleiben bzw. entsprechend ersetzt werden.

### Verwendungsbereich

Fahrzeughersteller oder Marke: KIA

Radbefestigung				
Auflagen-Kürzel	Achse	Beschreibung der Befestigungsteile	Zubehör-Kit	Anzugs-moment
BF1	1+2	Serien-Radmutter, Kegel 60°, Gewinde M12x1,5		120 Nm
BF2	1+2	Serien-Radmutter, Kegel 60°, Gewinde M12x1,5		110 Nm
BF3	1+2	Radmutter, Kegel 60°, Gewinde M12x1,5	Z 75	120 Nm
BF4	1+2	Serien-Radmutter, Kegel 60°, Gewinde M12x1,5		130 Nm

Nr. : RT-000103-00-0-233  
 Anlage-Nr. : 8b  
 Seite : 2 / 22  
 Auftraggeber : CMS Automotive Trading GmbH  
 Teiletztyp : C38 808

Typ(en):		ABE / EG-Genehmigung(en):	
<b>RP</b>		<b>e4*2007/46*0633*..</b>	
Motorleistung (kW)	Handelsbezeichnungen	zulässige Reifengrößen <b>vorne</b> und <b>hinten</b> , ggf. Auflagen	Auflagen und Hinweise
85 bis 130	Kia Carens ( Fahrzeuge, die NUR mit Serienreifengrößen 205/55R16 oder 225/45R17 ausgerüstet sind)	225/40R18 K03) K04)  235/35R18 K01) K02)  245/35R18 K01) K02)	A01) bis A10) BF1) K28)

Typ(en):		ABE / EG-Genehmigung(en):	
<b>RP</b>		<b>e4*2007/46*0633*..</b>	
Motorleistung (kW)	Handelsbezeichnungen	zulässige Reifengrößen <b>vorne</b> und <b>hinten</b> , ggf. Auflagen	Auflagen und Hinweise
85 bis 130	Kia Carens (Nur Fahrzeuge die wahlweise auch mit der Serienreifengröße 225/45R18 ausgerüstet sind)	215/45R18 K04) K27) K65)  225/40R18 K03) K04)  225/45R18 K03) K04) K27) K65)  235/35R18 K01) K02)  235/40R18 K01) K02) K27) K65)  245/35R18 K01) K02)	A01) bis A10) BF1) K28)

§22 100993\*00

Nr. : RT-000103-00-0-233  
 Anlage-Nr. : 8b  
 Seite : 3 / 22  
 Auftraggeber : CMS Automotive Trading GmbH  
 Teiletztyp : C38 808

Typ(en):		ABE / EG-Genehmigung(en):	
<b>ED</b>		<b>e4*2001/116*0121*..</b>	
<b>ED</b>		<b>e4*2007/46*0132*..</b>	
<b>EDG</b>		<b>e11*2001/116*0339*..</b>	
<b>EDI</b>		<b>e13*2007/46*1091*..</b>	
Motorleistung (kW)	Handelsbezeichnungen	zulässige Reifengrößen <b>vorne</b> und <b>hinten</b> , ggf. Auflagen	Auflagen und Hinweise
66 bis 105	Kia Ceed, Ceed SW (5-türer, Kombi)	205/40R18 T86)  205/45R18 M00) T86)  215/35R18 A93a) T84)  215/40R18  225/35R18 A01) K04)	A02) bis A10) BF2)

Typ(en):		ABE / EG-Genehmigung(en):	
<b>ED</b>		<b>e4*2001/116*0121*..</b>	
Motorleistung (kW)	Handelsbezeichnungen	zulässige Reifengrößen <b>vorne</b> und <b>hinten</b> , ggf. Auflagen	Auflagen und Hinweise
66 bis 105	Kia Pro Ceed (3-türer)	205/40R18 T86)  205/45R18 M00) T86)  215/35R18 A93a) T84)  215/40R18  225/35R18 A01) K04)	A02) bis A10) BF1)

Nr. : RT-000103-00-0-233  
 Anlage-Nr. : 8b  
 Seite : 4 / 22  
 Auftraggeber : CMS Automotive Trading GmbH  
 Teiletztyp : C38 808

Typ(en):		ABE / EG-Genehmigung(en):	
<b>JD</b>		<b>e4*2007/46*0496*..</b>	
Motorleistung (kW)	Handelsbezeichnungen	zulässige Reifengrößen <b>vorne</b> und <b>hinten</b> , ggf. Auflagen	Auflagen und Hinweise
66 bis 100	Kia Ceed (3-Türer)	205/40R18 K03) K62)  215/40R18 K01) K62) K63)  225/35R18 K01) K04)  235/35R18 K01) K04) K62) K63)	A01) bis A10) BF1)

Typ(en):		ABE / EG-Genehmigung(en):	
<b>JD</b>		<b>e4*2007/46*0496*..</b>	
<b>JD</b>		<b>e4*2007/46*0497*..</b>	
<b>JDG</b>		<b>e50*2007/46*0120*..</b>	
Motorleistung (kW)	Handelsbezeichnungen	zulässige Reifengrößen <b>vorne</b> und <b>hinten</b> , ggf. Auflagen	Auflagen und Hinweise
66 bis 100	Kia Ceed (5-Türer, Kombi)	205/40R18 K03) K62) N215)  215/40R18 K01) K62) K63) N225)  225/35R18 K01) K04)  235/35R18 K01) K04) K62) K63)	A01) bis A10) BF1)

Typ(en):		ABE / EG-Genehmigung(en):	
<b>JD</b>		<b>e4*2007/46*0496*..</b>	
Motorleistung (kW)	Handelsbezeichnungen	zulässige Reifengrößen <b>vorne</b> und <b>hinten</b> , ggf. Auflagen	Auflagen und Hinweise
150	Kia Ceed GT (3-Türer)	225/40R18 K64)  235/35R18  245/35R18 K64)	A01) bis A10) BF1) K01) K04) K62) K63)

Nr. : RT-000103-00-0-233  
 Anlage-Nr. : 8b  
 Seite : 5 / 22  
 Auftraggeber : CMS Automotive Trading GmbH  
 Teiletztyp : C38 808

Typ(en):		ABE / EG-Genehmigung(en):	
<b>JD</b>		<b>e4*2007/46*0496*..</b>	
Motorleistung (kW)	Handelsbezeichnungen	Zulässige Reifengrößen <b>vorne</b> und <b>hinten</b> , ggf. Auflagen	Auflagen und Hinweise
150	Kia Ceed GT (5-Türer)	225/40R18 K62)  235/35R18  245/35R18 K62) K64)	A01) bis A10) BF1) K01) K04) K63)

Typ(en):		ABE / EG-Genehmigung(en):	
<b>CD</b>		<b>e4*2007/46*1299*..</b>	
Motorleistung (kW)	Handelsbezeichnungen	Zulässige Reifengrößen <b>vorne</b> und <b>hinten</b> , ggf. Auflagen	Auflagen und Hinweise
73 bis 118	Kia Ceed, Pro Ceed (5-türer Limousine, 5-türer Coupe, Kombi)	205/40R18 A93a) N215)  205/45R18 M00) N215)  215/40R18 N225)  225/35R18 A01) A93) K01)  225/40R18 A01) K01)  235/35R18 A01) A93a) K01) K04)  245/35R18 A01) K01) K04) K28)	A02) bis A10) A11) BF1)

Typ(en):		ABE / EG-Genehmigung(en):	
<b>CD</b>		<b>e4*2007/46*1299*..</b>	
Motorleistung (kW)	Handelsbezeichnungen	Zulässige Reifengrößen <b>vorne</b> und <b>hinten</b> , ggf. Auflagen	Auflagen und Hinweise
150	Kia Ceed, Pro Ceed (5-türer Limousine, 5-türer Coupe)	225/40R18  235/35R18 A93a) K04)  245/35R18 K04) K28)	A01) bis A10) BF1) K01)

Nr. : RT-000103-00-0-233  
 Anlage-Nr. : 8b  
 Seite : 6 / 22  
 Auftraggeber : CMS Automotive Trading GmbH  
 Teiletztyp : C38 808

Typ(en):		ABE / EG-Genehmigung(en):	
<b>CD</b>		<b>e4*2007/46*1299*..</b>	
Motorleistung (kW)	Handelsbezeichnungen	zulässige Reifengrößen <b>vorne</b> und <b>hinten</b> , ggf. Auflagen	Auflagen und Hinweise
75 bis 150	Kia XCeed	205/45R18 G5W) M00) N215)  215/45R18 N225)  225/40R18 G5W) N235)  235/40R18	A02) bis A10) A11) BF1)

Typ(en):		ABE / EG-Genehmigung(en):	
<b>DE</b>		<b>e4*2007/46*1139*..</b>	
Motorleistung (kW)	Handelsbezeichnungen	zulässige Reifengrößen <b>vorne</b> und <b>hinten</b> , ggf. Auflagen	Auflagen und Hinweise
27 bis 29	Kia e-Niro	215/45R18	A02) bis A10) BF1)

Typ(en):		ABE / EG-Genehmigung(en):	
<b>SV1</b>		<b>e6*2018/858*00331*..</b>	
Motorleistung (kW)	Handelsbezeichnungen	zulässige Reifengrößen <b>vorne</b> und <b>hinten</b> , ggf. Auflagen	Auflagen und Hinweise
50	Kia EV3	215/50R18 A93a) K03) M00)  215/55R18 A93a) K03) M00)  225/50R18 A93a) K03)  225/55R18 A93a) K03)  235/50R18 K01) K04)  245/45R18 A93a) K03)  245/50R18 K01) K04)  255/45R18 K01) K04)	A01) bis A10) BF1)

Nr. : RT-000103-00-0-233  
 Anlage-Nr. : 8b  
 Seite : 7 / 22  
 Auftraggeber : CMS Automotive Trading GmbH  
 Teiletztyp : C38 808

Typ(en):		ABE / EG-Genehmigung(en):	
<b>CT1</b>		<b>e5*2018/858*00469*..</b>	
<b>SZ1E</b>		<b>e5*2018/858*00486*..</b>	
Motorleistung (kW)	Handelsbezeichnungen	Zulässige Reifengrößen <b>vorne</b> und <b>hinten</b> , ggf. Auflagen	Auflagen und Hinweise
50	Kia EV4	215/50R18 M00)  215/55R18 M00)  225/50R18  245/45R18	A01) bis A10) BF1) EF0) K04)

Typ(en):		ABE / EG-Genehmigung(en):	
<b>OV1</b>		<b>e4*2018/858*00284*..</b>	
Motorleistung (kW)	Handelsbezeichnungen	Zulässige Reifengrößen <b>vorne</b> und <b>hinten</b> , ggf. Auflagen	Auflagen und Hinweise
53	Kia EV5	235/60R18 A93)  245/55R18 A93) K04)  255/55R18 A93a) K04)	A01) bis A10) BF1) EF0) K01)

Nr. : RT-000103-00-0-233  
 Anlage-Nr. : 8b  
 Seite : 8 / 22  
 Auftraggeber : CMS Automotive Trading GmbH  
 Teiletztyp : C38 808

Typ(en):		ABE / EG-Genehmigung(en):	
<b>CL4M</b>		<b>e4*2018/858*00261*..</b>	
Motorleistung (kW)	Handelsbezeichnungen	Zulässige Reifengrößen <b>vorne</b> und <b>hinten</b> , ggf. Auflagen	Auflagen und Hinweise
85 bis 132	Kia K4	205/45R18 GAX) M00) N215)  215/40R18 N225)  215/45R18 GAX) N225)  225/35R18 A93a)  225/40R18  235/35R18 A01) K04)  245/35R18 A01) K01) K04)	A02) bis A10) BF1)

§22 100993\*00

Nr. : RT-000103-00-0-233  
 Anlage-Nr. : 8b  
 Seite : 9 / 22  
 Auftraggeber : CMS Automotive Trading GmbH  
 Teiletztyp : C38 808

Typ(en):		ABE / EG-Genehmigung(en):	
DE		e4*2007/46*1139*..	
Motorleistung (kW)	Handelsbezeichnungen	zulässige Reifengrößen <b>vorne</b> und <b>hinten</b> , ggf. Auflagen	Auflagen und Hinweise
77	Kia Niro	205/45R18 G5W) M00) N215)  205/45R18 M+S G5W) M00)  215/45R18 N225)  215/45R18 M+S  225/40R18 G5W) N235)  225/40R18 M+S G5W)  225/45R18 N235)  225/45R18 M+S  235/40R18  235/45R18 G7U)	A02) bis A10) BF1)

Typ(en):		ABE / EG-Genehmigung(en):	
SG2		e9*2018/858*11241*..	
Motorleistung (kW)	Handelsbezeichnungen	zulässige Reifengrößen <b>vorne</b> und <b>hinten</b> , ggf. Auflagen	Auflagen und Hinweise
69 bis 77	Kia Niro (Hybrid)	215/45R18 A93a)  225/45R18 A01) K04)  235/40R18 A01) A93a) K01) K04)  245/40R18 A01) K01) K04)	A02) bis A10) A11) BF1) E26)

Nr. : RT-000103-00-0-233  
 Anlage-Nr. : 8b  
 Seite : 10 / 22  
 Auftraggeber : CMS Automotive Trading GmbH  
 Teiletztyp : C38 808

Typ(en):		ABE / EG-Genehmigung(en):	
<b>LD</b>		<b>e4*2001/116*0075*..</b>	
Motorleistung (kW)	Handelsbezeichnungen	zulässige Reifengrößen <b>vorne</b> und <b>hinten</b> , ggf. Auflagen	Auflagen und Hinweise
138 bis 196	Kia Opirus	235/45R18	A01) bis A10) BF3) K38)

Typ(en):		ABE / EG-Genehmigung(en):		
<b>TF</b>		<b>e4*2007/46*0255*..</b>		
Motorleistung (kW)	Handelsbezeichnungen	zulässige Reifengrößen <b>vorne</b> und <b>hinten</b> , ggf. Auflagen	Auflagen und Hinweise	
100 bis 121	Kia Optima	215/45R18	A02) bis A10) BF1)	
		225/45R18		
		zulässige Reifengrößen, ggf. Auflagen		Auflagen und Hinweise
		<b>vorne</b>	<b>hinten</b>	A01) bis A10) BF1) V00)
215/45R18	245/40R18 K04)			
		225/45R18	245/40R18 K04)	A01) bis A10) BF1) V00)

Typ(en):		ABE / EG-Genehmigung(en):	
<b>JF</b>		<b>e4*2007/46*1018*..</b>	
Motorleistung (kW)	Handelsbezeichnungen	zulässige Reifengrößen <b>vorne</b> und <b>hinten</b> , ggf. Auflagen	Auflagen und Hinweise
99 bis 132	Kia Optima, Optima Sportswagon	215/45R18 A93a)	A02) bis A10) BF1)
		215/50R18 A01) K03) K69) M00)	
		225/45R18	
		235/40R18 A01) K03)	
		235/45R18 A01) K03)	
		245/40R18 A01) K03) K04)	

§22 100993\*00

Nr. : RT-000103-00-0-233  
 Anlage-Nr. : 8b  
 Seite : 11 / 22  
 Auftraggeber : CMS Automotive Trading GmbH  
 Teiletztyp : C38 808

Typ(en):		ABE / EG-Genehmigung(en):	
<b>JF</b>		<b>e4*2007/46*1018*..</b>	
Motorleistung (kW)	Handelsbezeichnungen	zulässige Reifengrößen <b>vorne</b> und <b>hinten</b> , ggf. Auflagen	Auflagen und Hinweise
175 bis 180	Kia Optima GT, Optima Sportswagon GT	235/45R18  245/40R18 K04)	A01) bis A10) BF1) K03)

Typ(en):		ABE / EG-Genehmigung(en):	
<b>XM FL</b>		<b>e11*2007/46*0634*..</b>	
Motorleistung (kW)	Handelsbezeichnungen	zulässige Reifengrößen <b>vorne</b> und <b>hinten</b> , ggf. Auflagen	Auflagen und Hinweise
110 bis 204	Kia Sorento	235/60R18  245/55R18 K03)	A01) bis A10) BF1) K04)

Typ(en):		ABE / EG-Genehmigung(en):	
<b>UM</b>		<b>e4*2007/46*0894*..</b>	
Motorleistung (kW)	Handelsbezeichnungen	zulässige Reifengrößen <b>vorne</b> und <b>hinten</b> , ggf. Auflagen	Auflagen und Hinweise
136 bis 204	Kia Sorento	235/60R18  245/55R18	A02) bis A10) BF4)

Typ(en):		ABE / EG-Genehmigung(en):	
<b>MQ4</b>		<b>e4*2007/46*1530*..</b>	
Motorleistung (kW)	Handelsbezeichnungen	zulässige Reifengrößen <b>vorne</b> und <b>hinten</b> , ggf. Auflagen	Auflagen und Hinweise
118 bis 148	Kia Sorento	235/60R18 A94)  255/55R18 A01) K01) K02)	A02) bis A10) A11) A93) BF1) EF0)

§22 100993\*00

Nr. : RT-000103-00-0-233  
 Anlage-Nr. : 8b  
 Seite : 12 / 22  
 Auftraggeber : CMS Automotive Trading GmbH  
 Teiletztyp : C38 808

Typ(en):		ABE / EG-Genehmigung(en):	
<b>AM</b>		<b>e4*2001/116*0139*..</b>	
<b>AM</b>		<b>e4*2007/46*0133*..</b>	
<b>AMG</b>		<b>e11*2001/116*0363*..</b>	
Motorleistung (kW)	Handelsbezeichnungen	zulässige Reifengrößen <b>vorne</b> und <b>hinten</b> , ggf. Auflagen	Auflagen und Hinweise
85 bis 103	Kia Soul	205/45R18 GF6) M00) N215)  215/45R18 G03) N225)  225/40R18  225/45R18 A01) G03) K51)  235/40R18 A01) G03) K51)	A02) bis A10) BF1)

Typ(en):		ABE / EG-Genehmigung(en):	
<b>PS</b>		<b>e4*2007/46*0825*..</b>	
Motorleistung (kW)	Handelsbezeichnungen	zulässige Reifengrößen <b>vorne</b> und <b>hinten</b> , ggf. Auflagen	Auflagen und Hinweise
91 bis 150	Kia Soul (mit Serienverbreiterung)	205/45R18 A93) M00) N215)  215/45R18 A93a)  225/40R18  225/45R18  235/40R18 A01) K04)  235/45R18 A01) K04)  245/40R18 A01) K04)	A02) bis A10) BF1)

Nr. : RT-000103-00-0-233  
 Anlage-Nr. : 8b  
 Seite : 13 / 22  
 Auftraggeber : CMS Automotive Trading GmbH  
 Teiletztyp : C38 808

Typ(en):		ABE / EG-Genehmigung(en):	
<b>PS</b>		<b>e4*2007/46*0825*..</b>	
Motorleistung (kW)	Handelsbezeichnungen	zulässige Reifengrößen <b>vorne</b> und <b>hinten</b> , ggf. Auflagen	Auflagen und Hinweise
91 bis 150	Kia Soul (ohne Serienverbreiterung)	205/45R18 A93) M00) N215)  215/45R18 A93a)  225/40R18  225/45R18  235/40R18 A01) K03) K04)  235/45R18 A01) K03) K04)  245/40R18 A01) K03) K04)	A02) bis A10) BF1)

Typ(en):		ABE / EG-Genehmigung(en):	
<b>PSEV</b>		<b>e9*2007/46*6160*..</b>	
Motorleistung (kW)	Handelsbezeichnungen	zulässige Reifengrößen <b>vorne</b> und <b>hinten</b> , ggf. Auflagen	Auflagen und Hinweise
25 bis 81	Kia Soul EV	205/45R18 M00)  215/45R18  225/40R18  235/40R18 A01) K03)  245/40R18 A01) K03)	A02) bis A10) BF1)

Nr. : RT-000103-00-0-233  
 Anlage-Nr. : 8b  
 Seite : 14 / 22  
 Auftraggeber : CMS Automotive Trading GmbH  
 Teiletztyp : C38 808

Typ(en):		ABE / EG-Genehmigung(en):	
<b>SK3</b>		<b>e4*2007/46*1365*..</b>	
Motorleistung (kW)	Handelsbezeichnungen	zulässige Reifengrößen <b>vorne</b> und <b>hinten</b> , ggf. Auflagen	Auflagen und Hinweise
27 bis 29	Kia e-Soul	215/45R18 A93)  215/50R18 M00)  225/45R18 A93a)  235/45R18	A02) bis A10) BF1)

Typ(en):		ABE / EG-Genehmigung(en):	
<b>JE</b>		<b>e4*2001/116*0089*..</b>	
<b>JES</b>		<b>e4*2001/116*0120*..</b>	
<b>JESG</b>		<b>e11*2001/116*0346*..</b>	
Motorleistung (kW)	Handelsbezeichnungen	zulässige Reifengrößen <b>vorne</b> und <b>hinten</b> , ggf. Auflagen	Auflagen und Hinweise
83 bis 129	Kia Sportage (mit Serienverbreiterungen, Fahrzeugbreite 1840 mm)	215/55R18 M00) N225)  225/50R18 N235)  235/45R18  245/45R18	A02) bis A10) BF1)

Typ(en):		ABE / EG-Genehmigung(en):	
<b>JE</b>		<b>e4*2001/116*0089*..</b>	
<b>JES</b>		<b>e4*2001/116*0120*..</b>	
<b>JESG</b>		<b>e11*2001/116*0346*..</b>	
Motorleistung (kW)	Handelsbezeichnungen	zulässige Reifengrößen <b>vorne</b> und <b>hinten</b> , ggf. Auflagen	Auflagen und Hinweise
83 bis 129	Kia Sportage (ohne Serienverbreiterungen, Fahrzeugbreite 1800 mm)	215/55R18 M00) N225)  225/50R18 N235)  235/45R18  245/45R18	A01) bis A10) BF1) K03)

Nr. : RT-000103-00-0-233  
 Anlage-Nr. : 8b  
 Seite : 15 / 22  
 Auftraggeber : CMS Automotive Trading GmbH  
 Teiletztyp : C38 808

Typ(en):		ABE / EG-Genehmigung(en):	
QL		e11*2007/46*3139*..	
QL		e5*2007/46*1080*..	
QLE		e11*2007/46*3144*..	
QLE		e5*2007/46*1081*..	
Motorleistung (kW)	Handelsbezeichnungen	zulässige Reifengrößen vorne und hinten, ggf. Auflagen	Auflagen und Hinweise
85 bis 136	Kia Sportage	215/55R18 A93a) K04) M00) N225)  215/55R18 M+S A93a) K04) M00)  225/50R18 K01) K04)  225/55R18 K01) K04)  235/50R18 K01) K02)  235/55R18 GE4) K01) K02)  245/50R18 K01) K02)  255/45R18 K01) K02)	A01) bis A10) A11) BF1)

Nr. : RT-000103-00-0-233  
 Anlage-Nr. : 8b  
 Seite : 16 / 22  
 Auftraggeber : CMS Automotive Trading GmbH  
 Teiletztyp : C38 808

Typ(en):		ABE / EG-Genehmigung(en):	
<b>NQ5E</b>		<b>e4*2018/858*00079*..</b>	
Motorleistung (kW)	Handelsbezeichnungen	Zulässige Reifengrößen <b>vorne</b> und <b>hinten</b> , ggf. Auflagen	Auflagen und Hinweise
85 bis 132	Kia Sportage	215/55R18 A93a) M00) N225)  225/55R18 A93a) N235)  235/50R18 A93a)  235/55R18 A93a)  245/50R18 A01) K01) K04)  255/45R18 A93a)  255/50R18 A01) K01) K04)	A02) bis A10) A11) BF1) EF0)

Typ(en):		ABE / EG-Genehmigung(en):	
<b>YN</b>		<b>e4*2007/46*0130*..</b>	
<b>YN</b>		<b>e4*2007/46*0131*..</b>	
<b>YNS</b>		<b>e4*2007/46*0261*..</b>	
<b>YNS</b>		<b>e4*2007/46*0262*..</b>	
Motorleistung (kW)	Handelsbezeichnungen	Zulässige Reifengrößen <b>vorne</b> und <b>hinten</b> , ggf. Auflagen	Auflagen und Hinweise
55 bis 94	Kia Venga	205/40R18  205/45R18 M00)  215/40R18 A01) K01) K04)  225/35R18 A01) K01) K04)  225/40R18 A01) K01) K04) K55) K56) K57)  235/35R18 A01) K01) K02) K56)	A02) bis A10) BF2)

Nr. : RT-000103-00-0-233  
Anlage-Nr. : 8b  
Seite : 17 / 22  
Auftraggeber : CMS Automotive Trading GmbH  
Teiletztyp : C38 808

---

## Auflagen und Hinweise

- A01) Der vorschriftsmäßige Zustand des Fahrzeugs ist durch einen amtlich anerkannten Sachverständigen oder Prüfer für den Kraftfahrzeugverkehr oder einen Kraftfahrzeugsachverständigen oder einen Angestellten nach Nummer 4 der Anlage VIIIb zur StVZO auf einem Nachweis entsprechend dem Beispielkatalog zu § 19 StVZO veröffentlichten Muster bescheinigen zu lassen.
- A02) Wird eine in diesem Gutachten aufgeführte Reifengröße verwendet, die nicht bereits in den Fahrzeugpapieren genannt ist, so sind die Angaben über die Reifengröße in den Fahrzeugpapieren durch die Zulassungsstelle berichtigen zu lassen. Diese Berichtigung ist dann nicht erforderlich, wenn die Genehmigung des Sonderrades eine Freistellung von der Pflicht zur Berichtigung der Fahrzeugpapiere enthält.
- A03) Die mindestens erforderlichen Geschwindigkeitsbereiche und Tragfähigkeiten der zu verwendenden Reifen sind, unter Zugrundelegung der fahrzeugspezifischen Daten, aus der in Anlage 0 befindlichen Tabelle „Tragfähigkeitskennzahl und Geschwindigkeitssymbol“ zu entnehmen. Gibt es die Reifengrößen mit den ermittelten Mindestwerten nicht, so sind sie nicht zulässig. Sind im Verwendungsbereich bzw. den Auflagen Reifen mit der Kennung M+S genannt, so sind hiermit nur Reifen gemeint und zulässig, die das Piktogramm Bergkuppe mit Schneeflocke, wie in §36 StVZO/UN ECE R117 beschrieben, aufweisen.
- A04) Das Fahrwerk sowie die Brems- und Lenkungsaggregate müssen, sofern diese durch keine weiteren Auflagen berührt werden, dem Serienstand entsprechen. Wird gleichzeitig mit dem Anbau der Sonderräder eine Fahrwerksänderung vorgenommen, so ist diese und ihre Auswirkung auf den Anbau der Sonderräder gesondert zu beurteilen.
- A05) Es sind nur schlauchlose Reifen mit Gummi -oder Metallventilen zulässig. Die Ventile müssen den Normen DIN, E.T.R.T.O. oder TRA entsprechen, sollen möglichst kurz sein und dürfen nicht über die Radkontur hinausragen.
- A06) Bei Verwendung des serienmäßigen Ersatz- bzw. Notrades sind die serienmäßigen Befestigungsteile zu verwenden.
- A07) Die Bezieher der Sonderräder sind darauf hinzuweisen, dass der vom Reifenhersteller vorgeschriebene Reifenfülldruck bzw. Mindestluftdruck zu beachten ist.
- A08) Wird das serienmäßige Ersatzrad verwendet, soll mit mäßiger Geschwindigkeit und nicht länger als erforderlich gefahren werden. Bei Fahrzeugen mit permanentem Allradantrieb ist bei Verwendung des Ersatzreifens darauf zu achten, dass nur Reifen mit gleich großem Abrollumfang zulässig sind. Es müssen die serienmäßigen Befestigungsteile verwendet werden.
- A09) Die Bezieher sind darauf hinzuweisen, dass Schneekettenbetrieb nicht geprüft wurde, es sei denn, dass die Verwendung von Schneeketten durch eine weitere Auflage im Gutachten erlaubt wird.
- A10) Die Räder dürfen nur an der Innenseite mit Klebegewichten ausgewuchtet werden. Je nach Bremsausstattung kann die Anbringung von Wuchtgewichten unterhalb des Felgentiefbetts und/oder der Felgenschulter eingeschränkt sein.

Nr. : RT-000103-00-0-233  
Anlage-Nr. : 8b  
Seite : 18 / 22  
Auftraggeber : CMS Automotive Trading GmbH  
Teiletztyp : C38 808

---

- A11) Auch zulässig an Fahrzeugen mit Hybrid Antrieb -Hybrid, Mild-Hybrid, Plug-in-Hybrid-, dass sind Fahrzeuge (FZ), die in der Zulassungsbescheinigung Teil 1 (FZ-Schein) unter P.3 " Hybr. ....", eingetragen haben.
- A93) Die Verwendung von feingliedrigen Schneeketten, die nicht mehr als 12 mm auftragen, ist nur auf den Rädern der Vorderachse zulässig (siehe auch Bedienungsanleitung des Fahrzeugherstellers).
- A93a) Die Verwendung von feingliedrigen Schneeketten, die nicht mehr als 9 mm auftragen, ist nur auf den Rädern der Vorderachse zulässig (siehe auch Bedienungsanleitung des Fahrzeugherstellers).
- A94) Die Verwendung von feingliedrigen Schneeketten, die nicht mehr als 12 mm auftragen, ist nur auf den Rädern der Hinterachse zulässig (siehe auch Bedienungsanleitung des Fahrzeugherstellers).
- BF1) Es sind folgende Befestigungsteile zu verwenden:  
Achse: 1+2  
Serien-Radmutter, Kegel 60°, Gewinde M12x1,5  
Anzugsmoment: 120 Nm
- BF2) Es sind folgende Befestigungsteile zu verwenden:  
Achse: 1+2  
Serien-Radmutter, Kegel 60°, Gewinde M12x1,5  
Anzugsmoment: 110 Nm
- BF3) Es sind folgende vom Radhersteller mitzuliefernde Befestigungsteile zu verwenden:  
Achse: 1+2  
Radmutter, Kegel 60°, Gewinde M12x1,5  
Zubehörkit: Z 75  
Anzugsmoment: 120 Nm
- BF4) Es sind folgende Befestigungsteile zu verwenden:  
Achse: 1+2  
Serien-Radmutter, Kegel 60°, Gewinde M12x1,5  
Anzugsmoment: 130 Nm
- E26) Nicht zulässig für Fahrzeugausführungen mit Elektro-Antrieb.
- EF0) Nicht zulässig an Fahrzeugausführungen die serienmäßig an der Vorder - und/oder an der Hinterachse nur mit Rädern ausgerüstet oder diese in den Fahrzeugpapieren (Fahrzeugschein, Zulassungsbescheinigung I oder COC- Papier) zugelassen sind deren Raddurchmesser größer als der Raddurchmesser des Umrüstrades sind und/oder deren Felgenmaulweite größer als die Felgenmaulweite des Umrüstrades sind.
- G01) Es ist der Nachweis zu erbringen, dass die Anzeige des Geschwindigkeitsmessers und des Wegstreckenzählers innerhalb der gesetzlich vorgeschriebenen Toleranzen (§ 57 StVZO) liegt. Sofern die Anzeige angeglichen werden muss, kann diese Rad-Reifen-Kombination nicht als wahlweise Ausrüstung auf der Anbaubestätigung eingetragen werden.

Nr. : RT-000103-00-0-233  
Anlage-Nr. : 8b  
Seite : 19 / 22  
Auftraggeber : CMS Automotive Trading GmbH  
Teiletyp : C38 808

---

- G03) Bei Fahrzeugen, die serienmäßig nicht mit der Bereifungsgröße 225/45R18 ausgerüstet oder diese in den Fahrzeugpapieren (Fahrzeugschein, Zulassungsbescheinigung I oder COC-Papier) bzw. in der EG-Genehmigung des Fahrzeuges zugelassen ist, sind die Auflagen A01) und G01) zu beachten.
- G5W) Bei Fahrzeugen, die serienmäßig nicht mit der Bereifungsgröße 205/60R16 ausgerüstet oder diese in den Fahrzeugpapieren (Fahrzeugschein, Zulassungsbescheinigung I oder COC-Papier) bzw. in der EG-Genehmigung des Fahrzeuges zugelassen ist, sind die Auflagen A01) und G01) zu beachten.
- G7U) Bei Fahrzeugen, die serienmäßig nicht mit einer der Bereifungsgrößen 215/55R17, 235/45R18 ausgerüstet oder min. einer dieser Bereifungsgrößen in den Fahrzeugpapieren (Fahrzeugschein, Zulassungsbescheinigung I oder COC-Papier) bzw. in der EG-Genehmigung des Fahrzeuges zugelassen ist, sind die Auflagen A01) und G01) zu beachten.
- GAX) Bei Fahrzeugen, die serienmäßig nicht mit der Bereifungsgröße 235/40R18 ausgerüstet oder diese in den Fahrzeugpapieren (Fahrzeugschein, Zulassungsbescheinigung I oder COC-Papier) bzw. in der EG-Genehmigung des Fahrzeuges zugelassen ist, sind die Auflagen A01) und G01) zu beachten.
- GE4) Bei Fahrzeugen, die serienmäßig nicht mit einer der Bereifungsgrößen 215/70R16, 235/60R17 ausgerüstet oder min. einer dieser Bereifungsgrößen in den Fahrzeugpapieren (Fahrzeugschein, Zulassungsbescheinigung I oder COC-Papier) bzw. in der EG-Genehmigung des Fahrzeuges zugelassen ist, sind die Auflagen A01) und G01) zu beachten.
- GF6) Bei Fahrzeugen, die serienmäßig nicht mit einer der Bereifungsgrößen 195/65R15, 225/45R18 ausgerüstet oder min. einer dieser Bereifungsgrößen in den Fahrzeugpapieren (Fahrzeugschein, Zulassungsbescheinigung I oder COC-Papier) bzw. in der EG-Genehmigung des Fahrzeuges zugelassen ist, sind die Auflagen A01) und G01) zu beachten.
- K01) Die Radabdeckung an Achse 1 ist durch Ausstellen der Frontschürze und des Kotflügels oder durch Anbau von dauerhaft befestigten Karosserieteilen im Bereich 30° vor bis 50° hinter der Radmitte herzustellen.  
Die gesamte Breite der Rad-/Reifenkombination muss, unter Beachtung des maximalmöglichen Betriebsmaßes des Reifens (1.04 fache der Nennbreite des Reifens), in dem oben genannten Bereich abgedeckt sein.
- K02) Die Radabdeckung an Achse 2 ist durch Ausstellen der Heckschürze und des Kotflügels oder durch Anbau von dauerhaft befestigten Karosserieteilen im Bereich 30° vor bis 50° hinter der Radmitte herzustellen.  
Die gesamte Breite der Rad-/Reifenkombination muss, unter Beachtung des maximalmöglichen Betriebsmaßes des Reifens (1.04 fache der Nennbreite des Reifens), in dem oben genannten Bereich abgedeckt sein.
- K03) Die Radabdeckung an Achse 1 ist durch Ausstellen der Frontschürze und des Kotflügels oder durch Anbau von dauerhaft befestigten Karosserieteilen im Bereich 0° bis 30° vor der Radmitte herzustellen.  
Die gesamte Breite der Rad-/Reifenkombination muss, unter Beachtung des maximalmöglichen Betriebsmaßes des Reifens (1.04 fache der Nennbreite des Reifens), in dem oben genannten Bereich abgedeckt sein.

Nr. : RT-000103-00-0-233  
Anlage-Nr. : 8b  
Seite : 20 / 22  
Auftraggeber : CMS Automotive Trading GmbH  
Teiletztyp : C38 808

---

- K04) Die Radabdeckung an Achse 2 ist durch Ausstellen der Heckschürze und des Kotflügels oder durch Anbau von dauerhaft befestigten Karosserieteilen im Bereich 0° bis 50° hinter der Radmitte herzustellen.  
Die gesamte Breite der Rad-/Reifenkombination muss, unter Beachtung des maximalmöglichen Betriebsmaßes des Reifens (1.04 fache der Nennbreite des Reifens), in dem oben genannten Bereich abgedeckt sein.
- K27) An Achse 1 sind die Radhausausschnittkanten um 10 mm aufzuweiten.
- K28) An Achse 2 sind die Radhausausschnittkanten um 10 mm aufzuweiten.
- K38) Das Hitzeschutzblech des Auspuffendtopfes ist im Bereich der Reifeninnenflanke eng an den Auspufftopf anzulegen.
- K51) Um eine ausreichende Freigängigkeit an Achse 1 zu gewährleisten, sind folgende Maßnahmen erforderlich.
- die Radhauskante ist im Bereich von 45° vor und hinter der Radmitte umzulegen,
  - der Kunststoffinnenkotflügel ist in diesem Bereich hinter die umgelegte Radhauskante zu klemmen oder auszuschneiden.
- K55) An Achse 2 ist vom Kunststoffinnenkotflügel im Bereich ab Schweller bis zur Stoßfängeroberkante ein Streifen von 30 mm Breite - gemessen von der Radhauskante – auszuschneiden. Der verbleibende Kunststoffinnenkotflügel ist klebend zu befestigen.
- K56) Um eine ausreichende Freigängigkeit an Achse 2 zu gewährleisten, sind folgende Maßnahmen erforderlich.
- die Befestigungslasche des Stoßfängers (Blech und Kunststoff) ist im Bereich der Stoßfängeroberkante bis zur Befestigungsschraube zu kürzen,
  - die Kunststoffkante des Stoßfänger ist im Bereich von Stoßfängeroberkante bis 50 mm nach unten um 5 mm zu kürzen,
  - die Radhauskante ist von der Stoßfängeroberkante bis zum Schweller um 10 mm aufzuweiten.
- K57) An Achse 1 ist die Radhauskante zwischen den beiden Befestigungslaschen des Kunststoffinnenkotflügels (ca. 140mm vor bis 45° hinter Radmitte) um- und anzulegen. Der Kunststoffinnenkotflügel ist hinter die umgelegte Radhauskante zu klemmen.
- K62) Um eine ausreichende Freigängigkeit der Rad-Reifen-Kombination an Achse 1 zu gewährleisten sind folgende Maßnahmen erforderlich:
- der Kunststoffniet, an der Blechlasche im Bereich 30 Grad hinter der Radmitte, ist zu entfernen,
  - die Radhauskante und die Blechlasche sind im Bereich von 45 Grad vor und hinter der Radmitte umzulegen,
  - der KS- Innenkotflügel ist hinter die umgelegte Radhauskante zu klemmen.
- K63) An Achse 1 ist die Radhausausschnittkante von 200 mm vor bis 200 mm hinter der Radmitte um 10 mm aufzuweiten.

Nr. : RT-000103-00-0-233  
Anlage-Nr. : 8b  
Seite : 21 / 22  
Auftraggeber : CMS Automotive Trading GmbH  
Teiletztyp : C38 808

---

- K64) Um eine ausreichende Freigängigkeit an Achse 2 herzustellen sind folgende Maßnahmen erforderlich:
- die Befestigungsschraube des Stoßfängers ist um ca. 20 mm nach hinten zu versetzen und die Metallasche bis zur versetzten Schraube abzutrennen,
  - die Ausbuchtung des Kunststoffinnenkotflügels im Bereich der Stoßfängeroberkante ist in einem Radius von 100mm um die Lasche der Stoßfängeroberkante auszuschneiden,
  - der restliche Kunststoffinnenkotflügel ist eng an das Radhaus anzulegen.
- K65) Um eine ausreichende Freigängigkeit der Rad-Reifen-Kombination an Achse 1 zu gewährleisten sind folgende Maßnahmen erforderlich:
- die Radhausausschnittkante sind von 100 mm vor bis 100 mm hinter der Radmitte um umzulegen,
  - der KS- Innenkotflügel ist in diesem Bereich eng ans Radhaus zu fixieren.
- K69) An Achse 1 ist die Radhausausschnittkante von 100 mm vor bis 100 mm hinter der Radmitte um 10 mm aufzuweiten.
- M00) Die Montierbarkeit dieser Reifengröße ist auf der hier im Gutachten beschriebenen Felgengröße nach der ETRTO Norm nicht freigegeben. Für das verwendete Reifenfabrikat/-typ ist die Montierbarkeit des Reifens auf der hier beschriebenen Felgengröße durch eine Bestätigung des jeweiligen Reifenherstellers nachzuweisen.
- N215) Nicht zulässig an Fahrzeugausführungen die serienmäßig an Vorder - und/oder Hinterachse nur mit Sommer-Reifengrößen 215/ .. oder größer ausgerüstet sind und auch nur solche Sommer-Reifengrößen in den Fahrzeugpapieren (Fahrzeugschein, Zulassungsbescheinigung I oder COC- Papier) bzw. in der EG-Genehmigung des Fahrzeuges zugelassen sind.
- N225) Nicht zulässig an Fahrzeugausführungen die serienmäßig an Vorder - und/oder Hinterachse nur mit Sommer-Reifengrößen 225/ .. oder größer ausgerüstet sind und auch nur solche Sommer-Reifengrößen in den Fahrzeugpapieren (Fahrzeugschein, Zulassungsbescheinigung I oder COC- Papier) bzw. in der EG-Genehmigung des Fahrzeuges zugelassen sind.
- N235) Nicht zulässig an Fahrzeugausführungen die serienmäßig an Vorder - und/oder Hinterachse nur mit Sommer-Reifengrößen 235/ .. oder größer ausgerüstet sind und auch nur solche Sommer-Reifengrößen in den Fahrzeugpapieren (Fahrzeugschein, Zulassungsbescheinigung I oder COC- Papier) bzw. in der EG-Genehmigung des Fahrzeuges zugelassen sind.
- T84) Nur zulässig an Fahrzeugen mit einer zulässigen Achslast bis max. 1000 kg bei LI 84 . Die Tragfähigkeit des ZR-Reifens muss dann min. 500 kg betragen (Angaben stehen auf dem Reifen). Auflage A03) ist jedoch generell zu beachten.
- T86) Nur zulässig an Fahrzeugen mit einer zulässigen Achslast bis max. 1060 kg bei LI 86 . Die Tragfähigkeit des ZR-Reifens muss dann min. 530 kg betragen (Angaben stehen auf dem Reifen). Auflage A03) ist jedoch generell zu beachten.
- V00) Die Verwendung dieser Reifenkombination (unterschiedliche Reifengrößen an der Vorder- und Hinterachse) ist nur zulässig, sofern die ABV/ABS-Eignung nachgewiesen wurde. Dies ist möglich durch eine Bestätigung des jeweiligen Reifen- oder Fahrzeugherstellers. Falls es sich um eine serienmäßige Reifenkombination handelt und diese ohne Einschränkung der Reifenfabrikate/-typen vom Fahrzeughersteller freigegeben ist, entfällt die Notwendigkeit eines entsprechenden Nachweises.

Gutachten zur Erteilung der Teiletzgenehmigung Nr. KBA 100993 nach §22 StVZO

Nr. : RT-000103-00-0-233  
Anlage-Nr. : 8b  
Seite : 22 / 22  
Auftraggeber : CMS Automotive Trading GmbH  
Teiletz : C38 808

---

Die Anlage 8b mit den Seiten 1-22 hat nur Gültigkeit in Verbindung mit dem Gutachten für Sonderräder Typ C38 808 des Auftraggebers CMS Automotive Trading GmbH

Geschäftsstelle Essen, 08.05.2026

Nr. : RT-000103-00-0-233  
 Anlage-Nr. : 8c  
 Seite : 1 / 10  
 Auftraggeber : CMS Automotive Trading GmbH  
 Teiletztyp : C38 808

## Technische Daten, Kurzfassung

### Raddaten

Radtyp:	<b>C38 808</b>
Art des Sonderrades:	einteiliges Leichtmetall-Rad
Handelsmarke:	CMS
Montageposition:	<b>Vorder-und Hinterachse</b>
Radausführung:	<b>C38 808 46 10</b>
Radausführungskennz.:	CMS 1620/08
Radgröße:	8Jx18H2
Rad-Einpresstiefe:	46 mm
Lochkreisdurchmesser:	114,3 mm
Lochzahl:	5
Mittenlochdurchmesser:	67,20 mm
Zentrierart	Mittenzentrierung
Zentrierring:	ohne Ring
geprüfte Radlast: *)	850 kg
Reifenabrollumfang:	2300 mm

\*) Die zulässige Radlast kann je nach Reifengröße vom angegebenen Wert abweichen.

### Allgemeine Anforderungen

Im Fahrzeug verbaute sicherheits- und/oder umweltrelevante Fahrzeugsysteme (z.B. Reifendruckkontrollsysteme) müssen nach Anbau der Sonderräder funktionsfähig bleiben bzw. entsprechend ersetzt werden.

### Verwendungsbereich

Fahrzeughersteller oder Marke: MAZDA

Radbefestigung				
Auflagen-Kürzel	Achse	Beschreibung der Befestigungsteile	Zubehör-Kit	Anzugs-moment
BF1	1+2	Serien-Radmutter, Kegel 60°, Gewinde M12x1,5		110 Nm
BF2	1+2	Serien-Radmutter, Kegel 60°, Gewinde M12x1,5		120 Nm

Nr. : RT-000103-00-0-233  
 Anlage-Nr. : 8c  
 Seite : 2 / 10  
 Auftraggeber : CMS Automotive Trading GmbH  
 Teiletztyp : C38 808

Typ(en):		ABE / EG-Genehmigung(en):	
<b>BL</b>		<b>e11*2001/116*0262*..</b>	
<b>BLE</b>		<b>e13*2007/46*1071*..</b>	
Motorleistung (kW)	Handelsbezeichnungen	zulässige Reifengrößen <b>vorne</b> und <b>hinten</b> , ggf. Auflagen	Auflagen und Hinweise
77 bis 136	Mazda 3 (Schrägheck, bis Modelljahr 2013)	205/40R18 T86)  215/40R18  225/35R18 A01) K01) T87)  235/35R18 A01) K01)	A02) bis A10) BF1) E50)

Typ(en):		ABE / EG-Genehmigung(en):	
<b>BL</b>		<b>e11*2001/116*0262*..</b>	
Motorleistung (kW)	Handelsbezeichnungen	zulässige Reifengrößen <b>vorne</b> und <b>hinten</b> , ggf. Auflagen	Auflagen und Hinweise
74 bis 121	Mazda 3 (4-/ 5-Türer, ab Modelljahr 2014)	205/45R18 M00)  215/45R18  225/40R18  235/40R18 A01) K01) K15)	A02) bis A10) BF1) E50a)

Typ(en):		ABE / EG-Genehmigung(en):	
<b>BP</b>		<b>e13*2007/46*1972*..</b>	
<b>BPE</b>		<b>e13*2007/46*2249*..</b>	
Motorleistung (kW)	Handelsbezeichnungen	zulässige Reifengrößen <b>vorne</b> und <b>hinten</b> , ggf. Auflagen	Auflagen und Hinweise
85 bis 137	Mazda 3	205/45R18 M00)  215/45R18	A02) bis A10) BF2)

Typ(en):		ABE / EG-Genehmigung(en):	
<b>CR1</b>		<b>e13*2001/116*0156*..</b>	
Motorleistung (kW)	Handelsbezeichnungen	zulässige Reifengrößen <b>vorne</b> und <b>hinten</b> , ggf. Auflagen	Auflagen und Hinweise
81 bis 107	Mazda 5	225/40R18	A01) bis A10) BF1) K01) K41) K43)

Nr. : RT-000103-00-0-233  
 Anlage-Nr. : 8c  
 Seite : 3 / 10  
 Auftraggeber : CMS Automotive Trading GmbH  
 Teiletztyp : C38 808

Typ(en):		ABE / EG-Genehmigung(en):	
<b>GH</b>		<b>e1*2001/116*0448*..</b>	
<b>GHE</b>		<b>e13*2007/46*1075*..</b>	
Motorleistung (kW)	Handelsbezeichnungen	zulässige Reifengrößen <b>vorne</b> und <b>hinten</b> , ggf. Auflagen	Auflagen und Hinweise
88 bis 136	Mazda 6, Mazda 6 LPG (Stufenheck, Schrägheck, Kombi, Typ GH bis EG-Gen.-Nr. e1*2001/116*0448*13, Typ GHE nur bis EG-Gen.-Nr e13*2007/46*1075*05)	205/45R18 (K03) M00) T86)  215/45R18 (K01) K04) K55)  225/40R18 (K01) K04) K23) K56)  235/40R18 (K01) K04) K23) K55) K56)	A01) bis A10) BF1) E51) K16)

Typ(en):		ABE / EG-Genehmigung(en):	
<b>GH</b>		<b>e1*2001/116*0448*..</b>	
<b>GHE</b>		<b>e13*2007/46*1075*..</b>	
<b>GJ</b>		<b>e1*2007/46*1001*..</b>	
Motorleistung (kW)	Handelsbezeichnungen	zulässige Reifengrößen <b>vorne</b> und <b>hinten</b> , ggf. Auflagen	Auflagen und Hinweise
88 bis 143	Mazda 6	225/50R18  235/45R18  245/45R18  255/45R18 (A01) K03) K67)	A02) bis A10) BF1) E51a)

Typ(en):		ABE / EG-Genehmigung(en):	
<b>DJ1</b>		<b>e1*2007/46*1335*..</b>	
Motorleistung (kW)	Handelsbezeichnungen	zulässige Reifengrößen <b>vorne</b> und <b>hinten</b> , ggf. Auflagen	Auflagen und Hinweise
77 bis 115	Mazda CX-3	215/45R18 (A93a)  225/45R18  235/40R18  235/45R18	A02) bis A10) BF1)

§22 100993\*00

Nr. : RT-000103-00-0-233  
 Anlage-Nr. : 8c  
 Seite : 4 / 10  
 Auftraggeber : CMS Automotive Trading GmbH  
 Teiletztyp : C38 808

Typ(en):		ABE / EG-Genehmigung(en):	
<b>GH</b>		<b>e1*2001/116*0448*..</b>	
<b>GHE</b>		<b>e13*2007/46*1075*..</b>	
<b>KE</b>		<b>e13*2007/46*1247*..</b>	
Motorleistung (kW)	Handelsbezeichnungen	zulässige Reifengrößen <b>vorne</b> und <b>hinten</b> , ggf. Auflagen	Auflagen und Hinweise
110 bis 141	Mazda CX-5	225/60R18 A93a)  235/55R18 A93a)  245/55R18  255/50R18 A01) K01)	A02) bis A10) BF1)

Typ(en):		ABE / EG-Genehmigung(en):	
<b>KF</b>		<b>e13*2007/46*1803*..</b>	
<b>KFE</b>		<b>e13*2007/46*1832*..</b>	
Motorleistung (kW)	Handelsbezeichnungen	zulässige Reifengrößen <b>vorne</b> und <b>hinten</b> , ggf. Auflagen	Auflagen und Hinweise
110 bis 143	Mazda CX-5	225/55R18  225/60R18 A93a)  235/55R18  245/50R18 A01) K04)  245/55R18 A01) K04)	A02) bis A10) BF1) EF0)

Typ(en):		ABE / EG-Genehmigung(en):	
<b>ER</b>		<b>e11*2001/116*0308*..</b>	
<b>ERE</b>		<b>e13*2007/46*1109*..</b>	
Motorleistung (kW)	Handelsbezeichnungen	zulässige Reifengrößen <b>vorne</b> und <b>hinten</b> , ggf. Auflagen	Auflagen und Hinweise
120 bis 191	Mazda CX-7	235/60R18	A02) bis A10) A93) BF1)

Typ(en):		ABE / EG-Genehmigung(en):	
<b>DM</b>		<b>e13*2007/46*2041*..</b>	
Motorleistung (kW)	Handelsbezeichnungen	zulässige Reifengrößen <b>vorne</b> und <b>hinten</b> , ggf. Auflagen	Auflagen und Hinweise
85 bis 143	Mazda CX-30 (2WD)	215/55R18	A02) bis A10) BF2) E25) M00)

Nr. : RT-000103-00-0-233  
 Anlage-Nr. : 8c  
 Seite : 5 / 10  
 Auftraggeber : CMS Automotive Trading GmbH  
 Teiletztyp : C38 808

Typ(en):		ABE / EG-Genehmigung(en):	
<b>DM</b>		<b>e13*2007/46*2041*..</b>	
Motorleistung (kW)	Handelsbezeichnungen	zulässige Reifengrößen <b>vorne</b> und <b>hinten</b> , ggf. Auflagen	Auflagen und Hinweise
85 bis 137	Mazda CX-30 (4WD)	215/55R18	A02) bis A10) BF2) E22) M00)

Typ(en):		ABE / EG-Genehmigung(en):	
<b>LW</b>		<b>e1*98/14*0118*..</b>	
<b>LWD</b>		<b>e1*98/14*0165*..</b>	
Motorleistung (kW)	Handelsbezeichnungen	zulässige Reifengrößen <b>vorne</b> und <b>hinten</b> , ggf. Auflagen	Auflagen und Hinweise
88 bis 104	Mazda MPV (Serie 205/65R15)	215/45R18	A02) bis A10) BF1) T93)

Typ(en):		ABE / EG-Genehmigung(en):	
<b>NC1</b>		<b>e11*2001/116*0202*..</b>	
<b>NC1E</b>		<b>e1*2001/116*0371*..</b>	
Motorleistung (kW)	Handelsbezeichnungen	zulässige Reifengrößen <b>vorne</b> und <b>hinten</b> , ggf. Auflagen	Auflagen und Hinweise
93 bis 118	Mazda MX-5	205/40R18 K42)  215/35R18  215/40R18 K42)  225/35R18 K42)	A01) bis A10) BF1) K01) K04)

Typ(en):		ABE / EG-Genehmigung(en):	
<b>TA</b>		<b>e13*92/53*0002*.., e13*95/54*0002*..</b>	
<b>TA</b>		<b>G517</b>	
Motorleistung (kW)	Handelsbezeichnungen	zulässige Reifengrößen <b>vorne</b> und <b>hinten</b> , ggf. Auflagen	Auflagen und Hinweise
105 bis 155	Mazda Xedos 9 (Serie 205/65R15)	215/45R18  225/40R18	A02) bis A10) BF1)

Typ(en):		ABE / EG-Genehmigung(en):	
<b>TA</b>		<b>e13*98/14*0002*..</b>	
Motorleistung (kW)	Handelsbezeichnungen	zulässige Reifengrößen <b>vorne</b> und <b>hinten</b> , ggf. Auflagen	Auflagen und Hinweise
120	Mazda Xedos 9 (Serie 215/55R16)	215/40R18  225/40R18	A02) bis A10) BF1)

§22 100993\*00

Nr. : RT-000103-00-0-233  
Anlage-Nr. : 8c  
Seite : 6 / 10  
Auftraggeber : CMS Automotive Trading GmbH  
Teiletztyp : C38 808

---

## Auflagen und Hinweise

- A01) Der vorschriftsmäßige Zustand des Fahrzeugs ist durch einen amtlich anerkannten Sachverständigen oder Prüfer für den Kraftfahrzeugverkehr oder einen Kraftfahrzeugsachverständigen oder einen Angestellten nach Nummer 4 der Anlage VIIIb zur StVZO auf einem Nachweis entsprechend dem Beispielkatalog zu § 19 StVZO veröffentlichten Muster bescheinigen zu lassen.
- A02) Wird eine in diesem Gutachten aufgeführte Reifengröße verwendet, die nicht bereits in den Fahrzeugpapieren genannt ist, so sind die Angaben über die Reifengröße in den Fahrzeugpapieren durch die Zulassungsstelle berichtigen zu lassen. Diese Berichtigung ist dann nicht erforderlich, wenn die Genehmigung des Sonderrades eine Freistellung von der Pflicht zur Berichtigung der Fahrzeugpapiere enthält.
- A03) Die mindestens erforderlichen Geschwindigkeitsbereiche und Tragfähigkeiten der zu verwendenden Reifen sind, unter Zugrundelegung der fahrzeugspezifischen Daten, aus der in Anlage 0 befindlichen Tabelle „Tragfähigkeitskennzahl und Geschwindigkeitssymbol“ zu entnehmen. Gibt es die Reifengrößen mit den ermittelten Mindestwerten nicht, so sind sie nicht zulässig. Sind im Verwendungsbereich bzw. den Auflagen Reifen mit der Kennung M+S genannt, so sind hiermit nur Reifen gemeint und zulässig, die das Piktogramm Bergkuppe mit Schneeflocke, wie in §36 StVZO/UN ECE R117 beschrieben, aufweisen.
- A04) Das Fahrwerk sowie die Brems- und Lenkungsaggregate müssen, sofern diese durch keine weiteren Auflagen berührt werden, dem Serienstand entsprechen. Wird gleichzeitig mit dem Anbau der Sonderräder eine Fahrwerksänderung vorgenommen, so ist diese und ihre Auswirkung auf den Anbau der Sonderräder gesondert zu beurteilen.
- A05) Es sind nur schlauchlose Reifen mit Gummi -oder Metallventilen zulässig. Die Ventile müssen den Normen DIN, E.T.R.T.O. oder TRA entsprechen, sollen möglichst kurz sein und dürfen nicht über die Radkontur hinausragen.
- A06) Bei Verwendung des serienmäßigen Ersatz- bzw. Notrades sind die serienmäßigen Befestigungsteile zu verwenden.
- A07) Die Bezieher der Sonderräder sind darauf hinzuweisen, dass der vom Reifenhersteller vorgeschriebene Reifenfülldruck bzw. Mindestluftdruck zu beachten ist.
- A08) Wird das serienmäßige Ersatzrad verwendet, soll mit mäßiger Geschwindigkeit und nicht länger als erforderlich gefahren werden. Bei Fahrzeugen mit permanentem Allradantrieb ist bei Verwendung des Ersatzreifens darauf zu achten, dass nur Reifen mit gleich großem Abrollumfang zulässig sind. Es müssen die serienmäßigen Befestigungsteile verwendet werden.
- A09) Die Bezieher sind darauf hinzuweisen, dass Schneekettenbetrieb nicht geprüft wurde, es sei denn, dass die Verwendung von Schneeketten durch eine weitere Auflage im Gutachten erlaubt wird.
- A10) Die Räder dürfen nur an der Innenseite mit Klebegewichten ausgewuchtet werden. Je nach Bremsausstattung kann die Anbringung von Wuchtgewichten unterhalb des Felgentiefbetts und/oder der Felgenschulter eingeschränkt sein.

Nr. : RT-000103-00-0-233  
Anlage-Nr. : 8c  
Seite : 7 / 10  
Auftraggeber : CMS Automotive Trading GmbH  
Teiletztyp : C38 808

---

- A93) Die Verwendung von feingliedrigen Schneeketten, die nicht mehr als 12 mm auftragen, ist nur auf den Rädern der Vorderachse zulässig (siehe auch Bedienungsanleitung des Fahrzeugherstellers).
- A93a) Die Verwendung von feingliedrigen Schneeketten, die nicht mehr als 9 mm auftragen, ist nur auf den Rädern der Vorderachse zulässig (siehe auch Bedienungsanleitung des Fahrzeugherstellers).
- BF1) Es sind folgende Befestigungsteile zu verwenden:  
Achse: 1+2  
Serien-Radmutter, Kegel 60°, Gewinde M12x1,5  
Anzugsmoment: 110 Nm
- BF2) Es sind folgende Befestigungsteile zu verwenden:  
Achse: 1+2  
Serien-Radmutter, Kegel 60°, Gewinde M12x1,5  
Anzugsmoment: 120 Nm
- E22) Nur zulässig für Fahrzeugausführungen mit Allradantrieb
- E25) Nur zulässig für Fahrzeugausführungen mit Frontantrieb.
- E50) Nicht zulässig an Fahrzeugen ab Modelljahr 2014 (Fahrzeugvarianten beginnen mit 5 oder 6; siehe Zulassungsbescheinigung Teil I, Feld D.2(2)).
- E50a) Nur zulässig an Fahrzeugen ab Modelljahr 2014 (Fahrzeugvarianten beginnen mit 5 oder 6; siehe Zulassungsbescheinigung Teil I, Feld D.2(2)).
- E51) Nur zulässig an folgenden Fahrzeugausführungen:
- Typ GH bis EG-Genehmigungs-Nr. e1\*2001/116\*0448\*13;
  - Typ GHE bis EG-Genehmigungs-Nr. e13\*2007/46\*1075\*05
- E51a) Nur zulässig an folgenden Fahrzeugausführungen:  
Typ GJ ab EG-Genehmigungs-Nr. e1\*2007/46\*1001\*00;  
Typ GH ab EG-Genehmigungs-Nr. e1\*2001/116\*0448\*14;  
Typ GHE ab EG-Genehmigungs-Nr. e13\*2007/46\*1075\*06;
- EF0) Nicht zulässig an Fahrzeugausführungen die serienmäßig an der Vorder - und/oder an der Hinterachse nur mit Rädern ausgerüstet oder diese in den Fahrzeugpapieren (Fahrzeugschein, Zulassungsbescheinigung I oder COC- Papier) zugelassen sind deren Raddurchmesser größer als der Raddurchmesser des Umrüstrades sind und/oder deren Felgenmaulweite größer als die Felgenmaulweite des Umrüstrades sind.
- K01) Die Radabdeckung an Achse 1 ist durch Ausstellen der Frontschürze und des Kotflügels oder durch Anbau von dauerhaft befestigten Karosserieteilen im Bereich 30° vor bis 50° hinter der Radmitte herzustellen.

Die gesamte Breite der Rad-/Reifenkombination muss, unter Beachtung des maximalmöglichen Betriebsmaßes des Reifens (1.04 fache der Nennbreite des Reifens), in dem oben genannten Bereich abgedeckt sein.

Nr. : RT-000103-00-0-233  
Anlage-Nr. : 8c  
Seite : 8 / 10  
Auftraggeber : CMS Automotive Trading GmbH  
Teiletz : C38 808

---

- K03) Die Radabdeckung an Achse 1 ist durch Ausstellen der Frontschürze und des Kotflügels oder durch Anbau von dauerhaft befestigten Karosserieteilen im Bereich 0° bis 30° vor der Radmitte herzustellen.  
Die gesamte Breite der Rad-/Reifenkombination muss, unter Beachtung des maximalmöglichen Betriebsmaßes des Reifens (1.04 fache der Nennbreite des Reifens), in dem oben genannten Bereich abgedeckt sein.
- K04) Die Radabdeckung an Achse 2 ist durch Ausstellen der Heckschürze und des Kotflügels oder durch Anbau von dauerhaft befestigten Karosserieteilen im Bereich 0° bis 50° hinter der Radmitte herzustellen.  
Die gesamte Breite der Rad-/Reifenkombination muss, unter Beachtung des maximalmöglichen Betriebsmaßes des Reifens (1.04 fache der Nennbreite des Reifens), in dem oben genannten Bereich abgedeckt sein.
- K15) An Achse 2 sind die Radhausausschnittkanten im Bereich von der seitlichen Schutzleiste bzw. Sicke bis zur Stoßfängeroberkante umzulegen.
- K16) An Achse 2 sind die Radhausausschnittkanten von Stoßfängeroberkante bis zum Schweller komplett umzulegen.
- K23) An Achse 2 ist der Filz-/Kunststoffinnenkotflügel hinter die umgelegte Radhauskante zu klemmen bzw. auszuschneiden.
- K41) Um eine ausreichende Freigängigkeit an Achse 2 herzustellen, sind folgende Maßnahmen erforderlich:
- die Radhausausschnittkanten sind im Bereich von ca. 100 mm unterhalb seitlicher Schutzleiste bis zur Oberkante des hinteren Stoßfängers komplett umzulegen,
  - der Filzinnenkotflügel ist in diesem Bereich so nachzuarbeiten, dass er hinter die gebördelte Radhauskante geklemmt werden kann,
  - der hintere Kunststoffspritzschutz ist im Bereich der Stoßfängeroberkante auszuschneiden.
- K42) Um eine ausreichende Freigängigkeit an Achse 2 herzustellen, sind folgende Maßnahmen erforderlich:
- die Radhausausschnittkanten sind im Bereich von Oberkante Kunststoffschweller bis zum Übergang zum hinteren Stoßfänger/Heckschürze komplett umzulegen,
  - die Innenradhausverkleidung ist in diesem Bereich hinter die gebördelte Radhauskante zu klemmen.

Nr. : RT-000103-00-0-233  
Anlage-Nr. : 8c  
Seite : 9 / 10  
Auftraggeber : CMS Automotive Trading GmbH  
Teiletz : C38 808

- K43) Um eine ausreichende Freigängigkeit an Achse 1 herzustellen sind folgende Maßnahmen erforderlich:
- das ABS-Kabel ist kurz oberhalb des 1. Befestigungspunktes mit einem Kabelbinder so zu fixieren, dass das Kabel beim Lenkeinschlag nicht am Reifen schleifen kann. Fixierung im Bereich der Gummimanschette,
  - das Kunststoffinnenradhaus ist im vorderen Radschwenkbereich laut Skizze einzuschneiden, zu kürzen und hinter die Rahmenfalz zu klemmen (siehe Bild).
  - das Kunststoffinnenradhaus ist im vorderen Radschwenkbereich laut Skizze einzuschneiden, zu kürzen und hinter die Rahmenfalz zu klemmen (siehe Bild).



schrattierte  
Fläche  
ausschneiden

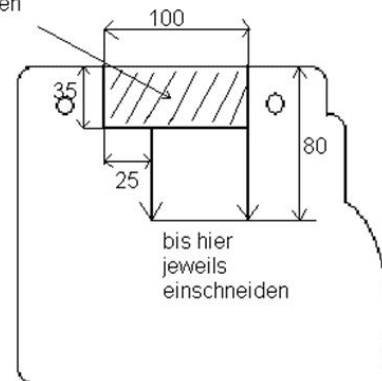

- K55) An Achse 1 ist die ins Radhaus ragende Kante des Kunststoffspritzschutz in Höhe der Stoßfängeroberkante auszuschneiden.
- K56) An Achse 2 ist die ins Radhaus ragende Kante des Spritzschutzes in Höhe der Stoßfängeroberkante entsprechend der umgelegten Radhauskante zu kürzen.
- K67) Um eine ausreichende Freigängigkeit der Rad-Reifen-Kombination an Achse 1 zu gewährleisten sind folgende Maßnahmen erforderlich:
- die Befestigungsschraube an der Blechlasche im Bereich 25° hinter der Radmitte ist zu entfernen,
  - die Radhauskante und die Blechlasche sind im Bereich 10° vor Radmitte bis 30° hinter Radmitte umzulegen,
  - der Kunststoffinnenkotflügel ist in diesem Bereich nach oben einzuformen und hinter die umgelegte Radhauskante zu klemmen.
- M00) Die Montierbarkeit dieser Reifengröße ist auf der hier im Gutachten beschriebenen Felgengröße nach der ETRTO Norm nicht freigegeben. Für das verwendete Reifenfabrikat/-typ ist die Montierbarkeit des Reifens auf der hier beschriebenen Felgengröße durch eine Bestätigung des jeweiligen Reifenherstellers nachzuweisen.
- T86) Nur zulässig an Fahrzeugen mit einer zulässigen Achslast bis max. 1060 kg bei LI 86 . Die Tragfähigkeit des ZR-Reifens muss dann min. 530 kg betragen (Angaben stehen auf dem Reifen). Auflage A03) ist jedoch generell zu beachten.
- T87) Nur zulässig an Fahrzeugen mit einer zulässigen Achslast bis max. 1090 kg bei LI 87 . Die Tragfähigkeit des ZR-Reifens muss dann min. 545 kg betragen (Angaben stehen auf dem Reifen). Auflage A03) ist jedoch generell zu beachten.

Nr. : RT-000103-00-0-233  
Anlage-Nr. : 8c  
Seite : 10 / 10  
Auftraggeber : CMS Automotive Trading GmbH  
Teiletz : C38 808

---

T93) Nur zulässig an Fahrzeugen mit einer zulässigen Achslast bis max. 1300 kg bei LI 93 . Die Tragfähigkeit des ZR-Reifens muss dann min. 650 kg betragen (Angaben stehen auf dem Reifen). Auflage A03) ist jedoch generell zu beachten.

Die Anlage 8c mit den Seiten 1-10 hat nur Gültigkeit in Verbindung mit dem Gutachten für Sonderräder Typ C38 808 des Auftraggebers CMS Automotive Trading GmbH

Geschäftsstelle Essen, 08.05.2026

Nr. : RT-000103-00-0-233  
 Anlage-Nr. : 8d  
 Seite : 1 / 3  
 Auftraggeber : CMS Automotive Trading GmbH  
 Teiletztyp : C38 808

## Technische Daten, Kurzfassung

### Raddaten

Radtyp:	<b>C38 808</b>
Art des Sonderrades:	einteiliges Leichtmetall-Rad
Handelsmarke:	CMS
Montageposition:	<b>Vorder-und Hinterachse</b>
Radausführung:	<b>C38 808 46 10</b>
Radausführungskennz.:	CMS 1620/08
Radgröße:	8Jx18H2
Rad-Einpresstiefe:	46 mm
Lochkreisdurchmesser:	114,3 mm
Lochzahl:	5
Mittenlochdurchmesser:	67,20 mm
Zentrierart	Mittenzentrierung
Zentrierring:	ohne Ring
geprüfte Radlast: *)	850 kg
Reifenabrollumfang:	2300 mm

\*) Die zulässige Radlast kann je nach Reifengröße vom angegebenen Wert abweichen.

### Allgemeine Anforderungen

Im Fahrzeug verbaute sicherheits- und/oder umweltrelevante Fahrzeugsysteme (z.B. Reifendruckkontrollsysteme) müssen nach Anbau der Sonderräder funktionsfähig bleiben bzw. entsprechend ersetzt werden.

### Verwendungsbereich

Fahrzeughersteller oder Marke: MITSUBISHI

Radbefestigung				
Auflagen-Kürzel	Achse	Beschreibung der Befestigungsteile	Zubehör-Kit	Anzugsmoment
BF1	1+2	Radmutter, Kegel 60°, Gewinde M12x1,5	Z 75	110 Nm

Typ(en):		ABE / EG-Genehmigung(en):		
<b>GA0</b>		<b>e1*2007/46*0368*..</b>		
<b>GA0G</b>		<b>e50*2007/46*0058*..</b>		
Motorleistung (kW)	Handelsbezeichnungen	zulässige Reifengrößen <b>vorne</b> und <b>hinten</b> , ggf. Auflagen	Auflagen und Hinweise	
85 bis 110	Mitsubishi ASX (bis Modelljahr 2015)	225/45R18  235/45R18	A02) bis A10) BF1) E51)	

Nr. : RT-000103-00-0-233  
 Anlage-Nr. : 8d  
 Seite : 2 / 3  
 Auftraggeber : CMS Automotive Trading GmbH  
 Teiletztyp : C38 808

Typ(en):		ABE / EG-Genehmigung(en):	
CY0		e1*2001/116*0441*..	
CY0G		e11*2001/116*0359*..	
Motorleistung (kW)	Handelsbezeichnungen	zulässige Reifengrößen vorne und hinten, ggf. Auflagen	Auflagen und Hinweise
80 bis 177	Mitsubishi Lancer (4-türig)	215/40R18  215/45R18  225/40R18 A01) K14)	A02) bis A10) BF1)

Typ(en):		ABE / EG-Genehmigung(en):	
CY0		e1*2001/116*0441*..	
CY0G		e11*2001/116*0359*..	
Motorleistung (kW)	Handelsbezeichnungen	zulässige Reifengrößen vorne und hinten, ggf. Auflagen	Auflagen und Hinweise
80 bis 177	Mitsubishi Lancer Sportback (5-türig)	215/40R18  215/45R18  225/40R18 A01) K14)	A02) bis A10) BF1)

## Auflagen und Hinweise

- A01) Der vorschriftsmäßige Zustand des Fahrzeugs ist durch einen amtlich anerkannten Sachverständigen oder Prüfer für den Kraftfahrzeugverkehr oder einen Kraftfahrzeugsachverständigen oder einen Angestellten nach Nummer 4 der Anlage VIIIb zur StVZO auf einem Nachweis entsprechend dem Beispielkatalog zu § 19 StVZO veröffentlichten Muster bescheinigen zu lassen.
- A02) Wird eine in diesem Gutachten aufgeführte Reifengröße verwendet, die nicht bereits in den Fahrzeugpapieren genannt ist, so sind die Angaben über die Reifengröße in den Fahrzeugpapieren durch die Zulassungsstelle berichtigen zu lassen. Diese Berichtigung ist dann nicht erforderlich, wenn die Genehmigung des Sonderrades eine Freistellung von der Pflicht zur Berichtigung der Fahrzeugpapiere enthält.
- A03) Die mindestens erforderlichen Geschwindigkeitsbereiche und Tragfähigkeiten der zu verwendenden Reifen sind, unter Zugrundelegung der fahrzeugspezifischen Daten, aus der in Anlage 0 befindlichen Tabelle „Tragfähigkeitskennzahl und Geschwindigkeitssymbol“ zu entnehmen. Gibt es die Reifengrößen mit den ermittelten Mindestwerten nicht, so sind sie nicht zulässig. Sind im Verwendungsbereich bzw. den Auflagen Reifen mit der Kennung M+S genannt, so sind hiermit nur Reifen gemeint und zulässig, die das Piktogramm Bergkuppe mit Schneeflocke, wie in §36 StVZO/UN ECE R117 beschrieben, aufweisen.
- A04) Das Fahrwerk sowie die Brems- und Lenkungsaggregate müssen, sofern diese durch keine weiteren Auflagen berührt werden, dem Serienstand entsprechen. Wird gleichzeitig mit dem Anbau der Sonderräder eine Fahrwerksänderung vorgenommen, so ist diese und ihre Auswirkung auf den Anbau der Sonderräder gesondert zu beurteilen.

Nr. : RT-000103-00-0-233  
Anlage-Nr. : 8d  
Seite : 3 / 3  
Auftraggeber : CMS Automotive Trading GmbH  
Teiletztyp : C38 808

---

- A05) Es sind nur schlauchlose Reifen mit Gummi -oder Metallventilen zulässig. Die Ventile müssen den Normen DIN, E.T.R.T.O. oder TRA entsprechen, sollen möglichst kurz sein und dürfen nicht über die Radkontur hinausragen.
- A06) Bei Verwendung des serienmäßigen Ersatz- bzw. Notrades sind die serienmäßigen Befestigungsteile zu verwenden.
- A07) Die Bezieher der Sonderräder sind darauf hinzuweisen, dass der vom Reifenhersteller vorgeschriebene Reifenfülldruck bzw. Mindestluftdruck zu beachten ist.
- A08) Wird das serienmäßige Ersatzrad verwendet, soll mit mäßiger Geschwindigkeit und nicht länger als erforderlich gefahren werden. Bei Fahrzeugen mit permanentem Allradantrieb ist bei Verwendung des Ersatzreifens darauf zu achten, dass nur Reifen mit gleich großem Abrollumfang zulässig sind. Es müssen die serienmäßigen Befestigungsteile verwendet werden.
- A09) Die Bezieher sind darauf hinzuweisen, dass Schneekettenbetrieb nicht geprüft wurde, es sei denn, dass die Verwendung von Schneeketten durch eine weitere Auflage im Gutachten erlaubt wird.
- A10) Die Räder dürfen nur an der Innenseite mit Klebegewichten ausgewuchtet werden. Je nach Bremsausstattung kann die Anbringung von Wuchtgewichten unterhalb des Felgentiefbetts und/oder der Felgenschulter eingeschränkt sein.
- BF1) Es sind folgende vom Radhersteller mitzuliefernde Befestigungsteile zu verwenden:  
Achse: 1+2  
Radmutter, Kegel 60°, Gewinde M12x1,5  
Zubehörkit: Z 75  
Anzugsmoment: 110 Nm
- E51) Nur zulässig bei Typ GA0 an Fahrzeugausführungen bis EG-Genehmigungs-Nr. e1\*2007/46\*0368\*09
- K14) An Achse 2 sind die Radhausausschnittkanten im Bereich von 45° vor und hinter der Radmitte komplett umzulegen und ggf. ins Radhaus ragende Kunststoffteile entsprechend zu kürzen.

Die Anlage 8d mit den Seiten 1-3 hat nur Gültigkeit in Verbindung mit dem Gutachten für Sonderräder Typ C38 808 des Auftraggebers CMS Automotive Trading GmbH

Geschäftsstelle Essen, 08.05.2026

Nr. : RT-000103-00-0-233  
 Anlage-Nr. : 8e  
 Seite : 1 / 3  
 Auftraggeber : CMS Automotive Trading GmbH  
 Teiletztyp : C38 808

## Technische Daten, Kurzfassung

### Raddaten

Radtyp:	<b>C38 808</b>
Art des Sonderrades:	einteiliges Leichtmetall-Rad
Handelsmarke:	CMS
Montageposition:	<b>Vorder-und Hinterachse</b>
Radausführung:	<b>C38 808 46 10</b>
Radausführungskennz.:	CMS 1620/08
Radgröße:	8Jx18H2
Rad-Einpresstiefe:	46 mm
Lochkreisdurchmesser:	114,3 mm
Lochzahl:	5
Mittenlochdurchmesser:	67,20 mm
Zentrierart	Mittenzentrierung
Zentrierring:	ohne Ring
geprüfte Radlast: *)	850 kg
Reifenabrollumfang:	2300 mm

\*) Die zulässige Radlast kann je nach Reifengröße vom angegebenen Wert abweichen.

### Allgemeine Anforderungen

Im Fahrzeug verbaute sicherheits- und/oder umweltrelevante Fahrzeugsysteme (z.B. Reifendruckkontrollsysteme) müssen nach Anbau der Sonderräder funktionsfähig bleiben bzw. entsprechend ersetzt werden.

### Verwendungsbereich

Fahrzeughersteller oder Marke: PEUGEOT

Radbefestigung				
Auflagen-Kürzel	Achse	Beschreibung der Befestigungsteile	Zubehör-Kit	Anzugsmoment
BF1	1+2	Radmutter, Kegel 60°, Gewinde M12x1,5	Z 75	110 Nm

Typ(en):		ABE / EG-Genehmigung(en):		
<b>B</b>		<b>e2*2007/46*0115*..</b>		
Motorleistung (kW)	Handelsbezeichnungen	zulässige Reifengrößen vorne und hinten, ggf. Auflagen	Auflagen und Hinweise	
84 bis 110	Peugeot 4008	215/55R18 M00)	A02) bis A10) BF1)	
		225/55R18		
		235/50R18		
		255/45R18		

Nr. : RT-000103-00-0-233  
Anlage-Nr. : 8e  
Seite : 2 / 3  
Auftraggeber : CMS Automotive Trading GmbH  
Teiletztyp : C38 808

---

## **Auflagen und Hinweise**

- A01) Der vorschriftsmäßige Zustand des Fahrzeugs ist durch einen amtlich anerkannten Sachverständigen oder Prüfer für den Kraftfahrzeugverkehr oder einen Kraftfahrzeugsachverständigen oder einen Angestellten nach Nummer 4 der Anlage VIIIb zur StVZO auf einem Nachweis entsprechend dem Beispielkatalog zu § 19 StVZO veröffentlichten Muster bescheinigen zu lassen.
- A02) Wird eine in diesem Gutachten aufgeführte Reifengröße verwendet, die nicht bereits in den Fahrzeugpapieren genannt ist, so sind die Angaben über die Reifengröße in den Fahrzeugpapieren durch die Zulassungsstelle berichtigen zu lassen. Diese Berichtigung ist dann nicht erforderlich, wenn die Genehmigung des Sonderrades eine Freistellung von der Pflicht zur Berichtigung der Fahrzeugpapiere enthält.
- A03) Die mindestens erforderlichen Geschwindigkeitsbereiche und Tragfähigkeiten der zu verwendenden Reifen sind, unter Zugrundelegung der fahrzeugspezifischen Daten, aus der in Anlage 0 befindlichen Tabelle „Tragfähigkeitskennzahl und Geschwindigkeitssymbol“ zu entnehmen. Gibt es die Reifengrößen mit den ermittelten Mindestwerten nicht, so sind sie nicht zulässig. Sind im Verwendungsbereich bzw. den Auflagen Reifen mit der Kennung M+S genannt, so sind hiermit nur Reifen gemeint und zulässig, die das Piktogramm Bergkuppe mit Schneeflocke, wie in §36 StVZO/UN ECE R117 beschrieben, aufweisen.
- A04) Das Fahrwerk sowie die Brems- und Lenkungsaggregate müssen, sofern diese durch keine weiteren Auflagen berührt werden, dem Serienstand entsprechen. Wird gleichzeitig mit dem Anbau der Sonderräder eine Fahrwerksänderung vorgenommen, so ist diese und ihre Auswirkung auf den Anbau der Sonderräder gesondert zu beurteilen.
- A05) Es sind nur schlauchlose Reifen mit Gummi -oder Metallventilen zulässig. Die Ventile müssen den Normen DIN, E.T.R.T.O. oder TRA entsprechen, sollen möglichst kurz sein und dürfen nicht über die Radkontur hinausragen.
- A06) Bei Verwendung des serienmäßigen Ersatz- bzw. Notrades sind die serienmäßigen Befestigungsteile zu verwenden.
- A07) Die Bezieher der Sonderräder sind darauf hinzuweisen, dass der vom Reifenhersteller vorgeschriebene Reifenfülldruck bzw. Mindestluftdruck zu beachten ist.
- A08) Wird das serienmäßige Ersatzrad verwendet, soll mit mäßiger Geschwindigkeit und nicht länger als erforderlich gefahren werden. Bei Fahrzeugen mit permanentem Allradantrieb ist bei Verwendung des Ersatzreifens darauf zu achten, dass nur Reifen mit gleich großem Abrollumfang zulässig sind. Es müssen die serienmäßigen Befestigungsteile verwendet werden.
- A09) Die Bezieher sind darauf hinzuweisen, dass Schneekettenbetrieb nicht geprüft wurde, es sei denn, dass die Verwendung von Schneeketten durch eine weitere Auflage im Gutachten erlaubt wird.
- A10) Die Räder dürfen nur an der Innenseite mit Klebegewichten ausgewuchtet werden. Je nach Bremsausstattung kann die Anbringung von Wuchtgewichten unterhalb des Felgentiefbetts und/oder der Felgenschulter eingeschränkt sein.

Nr. : RT-000103-00-0-233  
Anlage-Nr. : 8e  
Seite : 3 / 3  
Auftraggeber : CMS Automotive Trading GmbH  
Teiletztyp : C38 808

---

BF1) Es sind folgende vom Radhersteller mitzuliefernde Befestigungsteile zu verwenden:

Achse: 1+2

Radmutter, Kegel 60°, Gewinde M12x1,5

Zubehörkit: Z 75

Anzugsmoment: 110 Nm

M00) Die Montierbarkeit dieser Reifengröße ist auf der hier im Gutachten beschriebenen Felgengröße nach der ETRTO Norm nicht freigegeben. Für das verwendete Reifenfabrikat/-typ ist die Montierbarkeit des Reifens auf der hier beschriebenen Felgengröße durch eine Bestätigung des jeweiligen Reifenherstellers nachzuweisen.

Die Anlage 8e mit den Seiten 1-3 hat nur Gültigkeit in Verbindung mit dem Gutachten für Sonderräder Typ C38 808 des Auftraggebers CMS Automotive Trading GmbH

Geschäftsstelle Essen, 08.05.2026